



SBM

by QJMOTOR

Manual do Proprietário e Garantia



SBM 600 V

Este manual contém informações essenciais para a operação, manutenção e cuidados com sua motocicleta **SBM 600 V**. Aqui você encontrará orientações detalhadas sobre como utilizar os recursos da sua motocicleta de forma segura e eficaz, além de dicas úteis para mantê-la em ótimas condições.

Direito de Alterar

Reservamo-nos o direito de alterar as especificações, o design ou o conteúdo deste manual a qualquer momento, sem aviso prévio. Recomendamos que verifique regularmente se possui a versão mais atualizada deste manual para garantir a precisão das informações no site da SHINERAY.

Permanência do Manual com a Motocicleta

É fundamental que este manual permaneça com a motocicleta, mesmo em caso de transferência de propriedade. Ele contém informações importantes que são essenciais para os proprietários atuais e futuros da motocicleta. Portanto, certifique-se de que este manual acompanhe a motocicleta em todas as circunstâncias.

Lembre-se de que estamos sempre aqui para fornecer suporte e assistência. Se precisar de mais informações ou tiver alguma dúvida, não hesite em entrar em contato conosco.

SHINERAY MOTOS DO BRASIL

Estr. Tdr Norte, 3005 - SUAPE,
Cabo de Santo Agostinho - PE CEP :54590-000

www.shineray.com.br

sac@shineraydobrasil.com.br

2025/26 Shineray do Brasil

Bem-vindo!

Caro(a) Proprietário(a),

Seja bem-vindo(a) à família **SBM!**

Em primeiro lugar, gostaríamos de expressar nossa sincera gratidão pela escolha de adquirir nossa motocicleta. É uma honra tê-lo(a) como parte de nossa comunidade de motociclistas apaixonados.

Boas-Vindas à SBM

Estamos entusiasmados em recebê-lo(a) a bordo e confiantes de que você desfrutará de cada momento na estrada com sua nova **SBM 600 V**. Projetada para oferecer desempenho excepcional e durabilidade incomparável, nossa motocicleta foi cuidadosamente desenvolvida para superar suas expectativas em cada viagem.

Propósito do Manual

Este manual foi desenvolvido para fornecer aos proprietários todas as informações necessárias para operar, manter e cuidar de sua motocicleta **SBM 600 V**. Nosso objetivo é capacitar você a aproveitar ao máximo sua motocicleta, garantindo sua segurança e desempenho ideal.

Ao longo deste manual, você encontrará instruções detalhadas, dicas úteis e informações importantes para garantir uma experiência de pilotagem segura, confortável e gratificante. Estamos aqui para acompanhá-lo em cada etapa da sua jornada de motociclismo.

Agora, vamos explorar juntos todas as incríveis possibilidades que sua motocicleta **SBM 600 V**.

Caso encontre alguma informação divergente ou ambígua, entre em contato conosco.

Para Qualquer Dúvida ou Assistência

Nossa equipe está sempre à disposição para ajudá-lo(a) em sua jornada de motociclismo. Se surgirem dúvidas ou se precisar de assistência, não hesite em entrar em contato conosco. Estamos aqui para garantir que sua experiência com sua nova motocicleta seja nada menos que excepcional.

Mais uma vez, obrigado por escolher SBM. Estamos ansiosos para compartilhar aventuras emocionantes e momentos inesquecíveis ao seu lado.

Atenciosamente,
Shineray do Brasil

Manual do Proprietário

Segurança em Primeiro Lugar

A segurança é nossa prioridade número um. Este manual foi elaborado para garantir que você aproveite ao máximo sua motocicleta de maneira segura. A leitura completa e atenta deste manual é crucial para compreender todas as funcionalidades e procedimentos de segurança.

Legendas de caixas de diálogo

⚠ ATENÇÃO

É utilizada para informá-lo de possíveis riscos de acidente, com danos ao veículo se as orientações não foram seguidas.

⚠ CUIDADO

Além da possibilidade de danos ao veículo, indica também risco ao piloto, se as instruções não forem seguidas.

NOTA:

É utilizada para indicar importantes informações e sugestões de operação do veículo.

Responsabilidade das Manutenções Periódicas







É sua responsabilidade garantir que sua motocicleta seja submetida às manutenções periódicas conforme especificado neste manual. A falta de manutenção adequada pode resultar em danos à motocicleta e, o mais importante, pode comprometer sua segurança e a de terceiros.

Condições Severas e Manutenção Frequente

Em condições de uso severas, como estradas irregulares, clima extremo ou uso intensivo da motocicleta, é recomendável aumentar a frequência das manutenções. Isso garantirá o desempenho contínuo e a durabilidade de sua motocicleta em todas as condições.

Lembre-se, a segurança vem em primeiro lugar. A leitura atenta deste manual é essencial para garantir uma experiência de condução segura e satisfatória.

SBM 600V

| | Página | |
|--|-----------|---|
| 1 - Especificações | 09 |  |
| 2 - Condução da motocicleta | 13 |  |
| 3 - Instrumentos e controles | 19 |  |
| 4 - Partida e funcionamento | 45 |  |
| 5 - Manutenção e pequenos reparos | 51 |  |
| 6 - Solução de problemas | 65 |  |
| 7 - Limpeza e conservação | 73 |  |
| 8 - Garantia e manutenção | 77 | |

1 Especificações

Esta seção contém informações técnicas sobre a sua motocicleta.

SBM 600V

| | Página |
|---|-----------|
| <u>1 - Especificações técnicas</u> | <u>10</u> |
| <u>2 - Identificação da motocicleta</u> | <u>12</u> |

1.1 Especificações técnicas

| | Itens | Dados |
|----------------------------|-----------------------------|--|
| Dimensões | Comprimento total | 2280 mm |
| | Largura total | 775 mm |
| | Altura total | 1135 mm |
| | Distância entre eixos | 1580 mm |
| | Altura do assento | 740 mm |
| | Distância mínima do solo | 150 mm |
| | Peso | Peso líquido |
| Peso em ordem de marcha | | 227 Kg |
| Peso bruto total | | 407 kg |
| Capacidade máxima de carga | | 180 kg (piloto+ passageiro+ bagagem+ acessórios) |
| Motor | Tipo do motor | Quatro cilindros em V, 4T, 16 Válvulas, DOHC |
| | Cilindrada | 561,9 cm ³ |
| | Diâmetro x Curso | 61 x 48 mm |
| | Taxa de compressão | 11,5:1 |
| | Potência Máxima | 68,7 cv/10500 rpm |
| | Torque Máximo | 53.0 N.m/8500 rpm |
| | Refrigeração | Líquida |
| | Sistema de alimentação | Sistema EFI |
| | Folga das Válvulas Admissão | 0,10~0,15 mm |
| | Folga das Válvulas Escape | 0,20~0,25 mm |
| | Sistema de lubrificação | Pressão/respingo |
| | Rotação da marcha lenta | 1500 ± 100 rpm |

| | Itens | Dados |
|-------------------------------|---|---|
| Chassi | Tipo | Aço, berço duplo |
| | Ângulo de câster | 27° |
| | Comprimento do Trail | 117 mm |
| Suspensão | Dianteira | Garfo telescópico (invertido) |
| | Curso da suspensão dianteira - Suspensão | 115 mm |
| | Curso da suspensão dianteira - Roda | 115 mm |
| | Fluido da suspensão dianteira | SAE 10W |
| | Qtd. fluido da suspensão dianteira | 300 ml (por bengala) |
| | Traseira | Convencional (dois Amortecedores) |
| | Curso da suspensão traseira - Suspensão | 38 mm |
| | Curso da suspensão traseira - Roda | 62 mm |
| Rodas | Roda dianteira | 130/90-16" |
| | Roda traseira | 180/65-16" |
| | Freios | 2x Disco Freio Dianteiro/Diâmetro - ABS |
| Freio Traseiro/Diâmetro - ABS | | Disco (Ø=260 mm) com acionamento hidráulico |
| Tipo de freio | | ABS duplo canal |
| Fluido de freio | | DOT4 |
| Capacidades | | Capacidade de rampa |
| | Velocidade máxima | 178 km/h |
| | Combustível recomendado | Gasolina aditivada |
| | Capacidade do tanque de combustível (incluindo reserva: 3L) | 16,5 L |

1.1 Especificações técnicas

| | Itens | Dados |
|-------------------------|---|--|
| Vela de ignição | Fabricante/modelo | NGK CR8E |
| | Folga entre eletrodos | 0,7~0,8 mm |
| Transmissão | Elemento | Correia de transmissão |
| | Sistema de embreagem | Assistida e deslizante, Multidiscos banhado a óleo |
| | Câmbio | 6 marchas |
| Óleo do motor | Óleo recomendado | SAE 15W50 API SN JASO MA/MA2 (Sintético) |
| | Qtd. de óleo - Total (desmontado) | 3900 ml |
| | Qtd. de óleo - Troca de óleo periódica | 3200 ml |
| | Qtd. de óleo - Troca de óleo periódica + substituição de filtro de óleo | 3500 ml |
| Filtros | Filtro de óleo | Elemento filtrante de papel |
| | Elemento do filtro de ar | Elemento filtrante de papel |
| Fluido de arrefecimento | Fluido de arrefecimento recomendado | Fluido de arrefecimento orgânico (ABNT NBR 13705) |
| | Qtd. de fluido de arrefecimento | 2600 ml |

| | Itens | Dados |
|------------------|--|-----------------|
| Sistema elétrico | Bateria | 12V 11,2 Ah |
| | Partida | Elétrica |
| | Ignição | Ignição Digital |
| | Fusível principal | 40 A |
| | Farol(Alto/Baixo) | LED - 12V |
| | Luz de posição/DRL | LED - 12V |
| | Luz do neutro | TFT - 12V |
| | Lanterna/Luz de freio | LED - 12V |
| | Luz da sinaleira (pisca) | LED - 12V |
| | Indicador das luzes da sinaleira (pisca) | TFT - 12V |
| | Luzes - Painel de instrumentos | TFT - 12V |
| | Indicador de Farol Alto | TFT - 12V |
| | Sensor de cavalete lateral | 12V |
| | Tomada USB-A e USB-C | 5V |
| | Sensor de inclinação | 12V |

2 Antes de conduzir

Esta seção contém informações sobre segurança operacional da sua motocicleta.

SBM 600V

| | Página |
|---|------------------|
| <u>1 - Antes de conduzir</u> | <u>14</u> |
| <u>2 - Conduzindo com segurança</u> | <u>14</u> |
| <u>3 - Equipamentos de segurança</u> | <u>16</u> |

2.1. Antes de conduzir a motocicleta

Este manual contém orientações sobre a utilização correta, manutenção preventiva e como conduzir sua motocicleta com segurança. Para sua comodidade e segurança, leia atentamente as informações contidas neste manual.

Cuidado

Conduzir uma motocicleta requer certos cuidados para garantir sua segurança e a dos demais. Conheça os requisitos básicos de segurança antes de pilotar sua motocicleta.

2.2. Conduzindo com segurança

Os itens apresentados neste manual são bastante básicos, portanto, assegure-se de estar bem familiarizado com as operações de condução da motocicleta. Sempre conduza com atenção e habilidade, sendo prudente e evitando acidentes.

1. Sempre realize uma inspeção prévia antes de acionar a motocicleta. Previna-se contra acidentes e danos a motocicleta. Muitos acidentes são causados por motociclistas inexperientes, pilote somente se for habilitado;
2. Antes de tudo, obedeça as Leis Nacionais de Trânsito;
3. Velocidade excessiva é a causa comum de vários acidentes. Observe os limites de velocidade e não pilote em velocidade superior à que as condições permitem;
4. Sinalize sempre que for mudar de faixa ou fizer uma conversão;

5. Outros motoristas podem ser surpreendidos pelo tamanho e a manobrabilidade de uma motocicleta;
6. Mantenha sempre as duas mãos firmes no guidão e os pés bem apoiados no estribo. O passageiro deve segurar-se com as duas mãos no motorista e manter seus pés bem apoiados nas pedaleiras;
7. Evite ser surpreendido por outro motorista. Tenha muita atenção em cruzamentos, entradas e saídas de vias (expressas ou rodovias) e estacionamentos;
8. Sempre use capacete;
9. Na maioria dos acidentes entre automóveis e motocicletas, o motorista do automóvel não vê o motociclista, portanto:
 - Trafegue sempre com o farol ligado na posição (baixo);
 - Use roupas e capacete de cores claras e visíveis, principalmente à noite;
 - Posicione-se de maneira que o motorista do automóvel à sua frente possa vê-lo claramente;
 - Evite áreas onde o motorista possa ter dificuldade de enxergar-lo, os chamados "pontos-cegos".

Dirija com boa postura

Boa postura e dirigir corretamente são requisitos básicos para pilotar uma motocicleta:

- **Olhos:** Não fixe os olhos em um só ponto, olhe o todo;
- **Ombros:** Não fique tenso, procure relaxar;
- **Braços:** Mantenha os braços para dentro;
- **Mãos:** Mantenha as mãos no guidão de forma que possa operar os instrumentos facilmente;
- **Cintura:** Mantenha uma postura suave com os braços e ombros relaxados;
- **Pés:** Mantenha os pés sobre o estribo.

Acionamento da motocicleta

1. Esta motocicleta possui um sistema de corte de ignição do apoio lateral (se o apoio lateral estiver baixado, o motor não poderá ser ligado);
2. Este motocicleta está equipada com um sistema de chave presencial inteligente;
3. Coloque o veículo no apoio central;
4. Gire a chave até a posição **ON [ligado]** (para desbloquear a chave de ignição);
5. O motor de partida somente funcionará quando o apoio lateral estiver levantado;
6. Com o acelerador completamente fechado, pressione o botão de partida.

Iniciando a curva

O princípio básico para fazer uma curva é compensar simultaneamente a gravidade e a força centrífuga.

A influência da velocidade

A força centrífuga é inversamente proporcional ao raio da curva e aumenta em proporção direta ao quadrado da velocidade. Para reduzir a força centrífuga, reduza a velocidade antes de iniciar a curva.

Posturas corretas para fazer uma curva

Mantenha a cabeça ereta olhando para a curva:

1. Inclinação natural

O piloto e a motocicleta devem permanecer alinhados com a mesma inclinação. Esta é uma postura básica, a mais correta a natural possível.

2. Inclinação para dentro

O corpo do piloto deverá inclinar-se um pouco mais que a motocicleta. Nesta condição o piloto terá vantagens para vencer uma curva, seja em pista seca ou molhada, porque o contato com o solo será ideal, embora deva tomar um pouco mais de cuidado, porque a visão à frente será prejudicada.

3. Inclinação para fora

O piloto deverá inclinar o corpo no sentido contrário ao da inclinação da motocicleta. Nesta condição, o piloto vencerá com mais facilidade curvas muito fechadas ou em superfícies irregulares, mantendo uma boa visibilidade.

Como fazer a curva

- Desacelere e acione os freios dianteiros e traseiros simultaneamente;
- Inicie a curva lentamente, inclinado para a direção de dentro da curva;
- Acelere lentamente e gradualmente.

Prudência ao fazer a curva

- Não faça uma curva junto a um veículo muito grande;
- Mantenha-se dentro da área de visibilidade do motorista do outro veículo;
- O motorista de um veículo maior não poderá vê-lo nas áreas sem visibilidade;

- Os pneus de um veículo longo se deslocam mais para dentro ao fazer uma curva. Não fique posicionado muito próximo do lado de dentro da curva.

Frenagem (atrito com o solo)

A frenagem da motocicleta depende do atrito entre os pneus e o solo. Pisos molhados ou úmidos apresentarão um coeficiente de atrito inferior ao apresentado quando seco e, aumentará a distância da frenagem.

Evite frenagens excessivamente bruscas, sempre que possível, reduza a velocidade antes do acionamento dos freios. Cuidado com superfícies de baixa tração.

Acione sempre os freios dianteiros e traseiros.

Este modelo é equipado, no freio dianteiro, o sistema de freio antibloqueio (ABS), projetado para ajudar a evitar que o freio dianteiro trave durante frenagens bruscas.

Como parar

- Desacelere a motocicleta
- Não incline a motocicleta
- Pare aplicando simultaneamente os freios traseiro e dianteiro.

⚠ CUIDADO

A motocicleta não para imediatamente ao aplicar os freios. Pilote com atenção e tente antecipar suas reações.

Energia de impacto

Previna-se contra acidentes, aprendendo a frear com precisão. A energia de impacto aumenta direta e proporcionalmente conforme o peso da motocicleta e o quadrado da velocidade. No caso de colisão à 50 km/h contra um muro, o impacto será equivalente a uma queda livre de uma altura de 10 metros.

Reabastecimento e combustível

Siga estas orientações para proteger o motor, o sistema de combustível e o conversor catalítico:

- Utilize somente gasolina;
- Não utilize combustíveis com alta concentração de álcool;
- Não utilize gasolina velha ou contaminada ou uma mistura de óleo/gasolina;
- Evite deixar entrar sujeira ou água no tanque de combustível.

2.3. Equipamentos de segurança

Capacete

A maioria dos acidentes fatais de motociclistas deve-se a ferimentos na cabeça. Sempre use capacete.

Roupas

A utilização de jaqueta, botas (ou calçados) de couro, luvas, calça comprida, etc. É muito importante para uma

- condução segura e para protegê-lo e/ ou reduzir ferimentos em geral (o passageiro precisa da mesma proteção).
- Use jaqueta de cor clara e viva, de tecido resistente ou couro, calça comprida, botas (ou calçados) de couro, luvas e capacete com viseira.
- Evite usar roupas muito folgadas ou que atrapalhem a pilotagem, pois poderão ficar presas nas manoplas, alavancas, pedaleiras, rodas, provocando acidentes graves.

Modificações

Alterações relacionadas à estrutura da motocicleta ou o uso não convencional, provocará diminuição da segurança e ruídos elevados que acabarão reduzindo a vida útil da motocicleta. Além de serem ilegais, estas alterações causarão a perda da garantia da motocicleta.

⚠ CUIDADO

Modificações na motocicleta ou a remoção de peças originais podem reduzir a segurança, além de infringir normas de trânsito. Obedeça todas as normas que regulamentam o uso de equipamentos e acessórios. Evite acidentes tendo cuidado ao instalar acessórios ou cargas em sua motocicleta. Estes reduzem a estabilidade, desempenho e segurança de seu veículo. O design da motocicleta exige uma distribuição dos produtos de determinadas extensões a serem transportados, buscando o equilíbrio. O arranjo inadequado dos produtos afeta perigosamente o desempenho e a estabilidade do veículo. A SBM não terá nenhuma responsabilidade com o fato acima mencionado.

Cargas

1. Mantenha o peso da carga próximo ao centro de gravidade da motocicleta. Afastando a carga do centro de gravidade da motocicleta afetará a dirigibilidade;
2. Ajuste a pressão dos pneus levando em conta o peso adicional;
3. Não fixe nenhum objeto no guidão ou nos amortecedores dianteiros, isto reduzirá a resposta da direção;
4. Fixe firmemente a carga a ser transportada e verifique a fixação com frequência.

CAPACIDADE DE CARGA DA MOTOCICLETA:

150 kg

(incluindo piloto, passageiro, carga e acessórios).

⚠ CUIDADO

Cuidado ao pilotar com acessórios ou carga. Eles podem prejudicar a estabilidade e o desempenho da motocicleta.

Vibrações

As vibrações podem surgir ao pilotar em pistas irregulares e devido à aerodinâmica.

⚠ CUIDADO

As vibrações podem causar o afrouxamento de porcas, parafusos e fixadores, afetando a segurança especialmente após pilotar em pistas irregulares. Verifique frequentemente o aperto de todos os fixadores. Siga rigorosamente o plano de manutenção preventiva e use somente peças genuínas SBM.

NOTA: Essas vibrações são características normais da motocicleta e, portanto, não são cobertas pela garantia.

Estacionando

Estacione em lugar plano e firme, com o guidão voltado para a esquerda. A motocicleta poderá tombar caso:

- Seja estacionado com o guidão volta do para a direita;
- Seja estacionado em lugares inclinados, arenosos, acidentados ou em superfícies não consistentes. Caso seja necessário, apoie a roda dianteira para evitar que tombe.
- Para reduzir a probabilidade de furto, trave sempre o guidão, trave a chave de ignição e leve consigo a chave presencial da sua motocicleta.
- Use o cavalete central ou o cavalete lateral para estacionar a motocicleta.
 1. Desligue o motor;
 2. Utilize o apoio lateral ou central;
 3. Gire o guidão totalmente para esquerda;
 4. Gire a chave de ignição para a posição LOCK [travado] e trave a chave de ignição.

3 Instrumentos e controles

Esta seção contém informações sobre os instrumentos e controles da sua motocicleta.

SBM 600V

| | Página |
|---------------------------------------|-----------|
| 1 - Instrumentos e controles | 20 |
| 2 - Painel de instrumentos | 23 |
| 3 - Interruptor de ignição | 24 |
| 4 - Abastecimento | 24 |
| 5 - Interruptores | 25 |
| 6 - Pedal de mudança de marcha | 26 |
| 7 - Pedal de freio traseiro | 26 |
| 8 - Amortecedor traseiro | 26 |
| 9 - Apoios | 27 |
| 10 - Ajuste de farol | 27 |

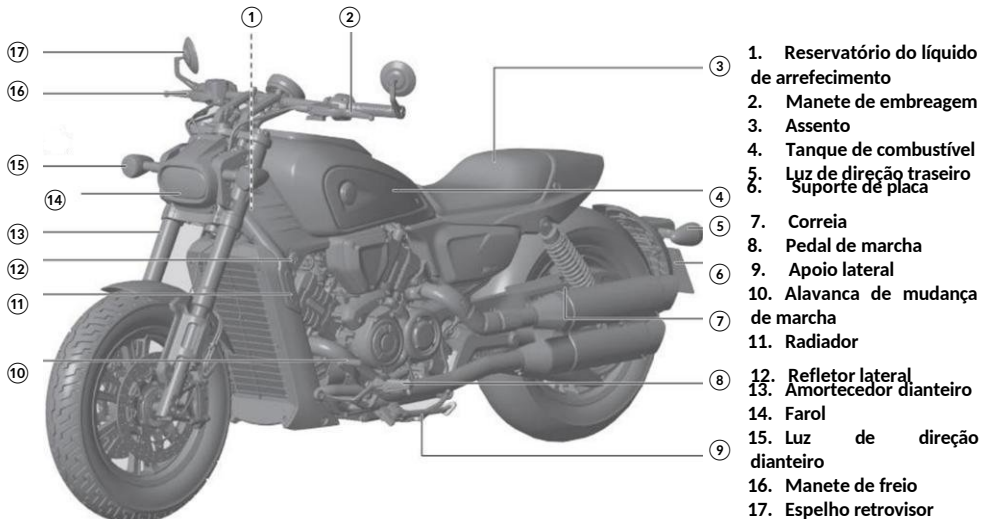
3.1 Instrumentos e controles

3.1 Instrumentos e controles

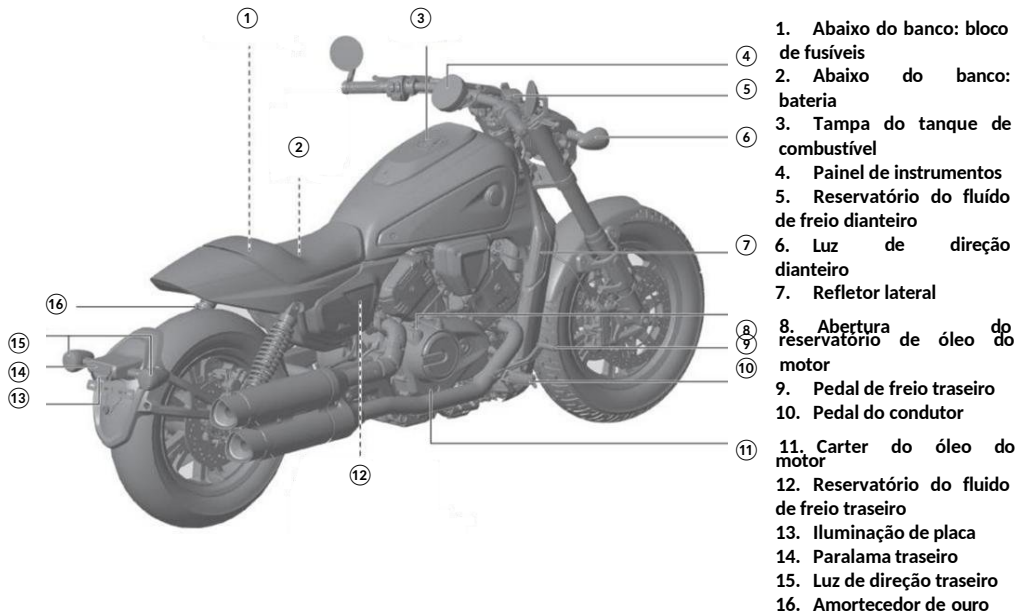

1. Abaixo do banco: bloco de fusíveis
2. Abaixo do banco: bateria
3. Tampa do tanque de combustível
4. Painel de instrumentos
5. Reservatório do fluido de freio dianteiro
6. Luz de direção dianteiro
7. Refletor lateral
8. Abertura reservatório de óleo do motor
9. Pedal de freio traseiro
10. Pedal do condutor
11. Carter do óleo do motor
12. Reservatório do fluido de freio traseiro
13. Iluminação de placa
14. Paralama traseiro
15. Luz de direção traseiro
16. Amortecedor de ouro



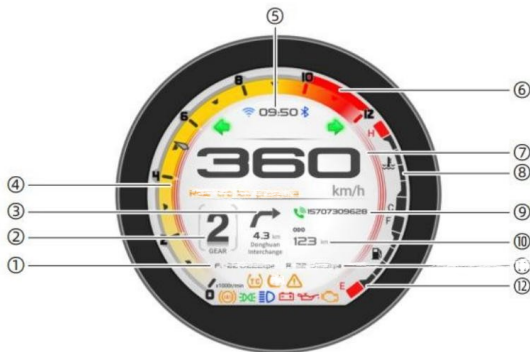

3.2 Painel de Instrumentos



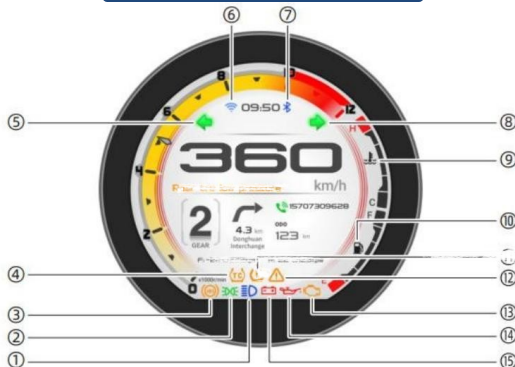









- | | |
|---|--|
| 1. Temperatura e pressão dos pneus dianteiros | 7. Velocidade |
| 2. Indicador atual da marcha | 8. Temperatura do líquido de arrefecimento |
| 3. Informações de navegação | 9. Instruções de chamada |
| 4. Rotação do motor | 10. Odômetro |
| 5. Hora | 12. Nível do combustível |
| 6. Zona vermelha de rotação do motor | |

3.2 Painel de Instrumentos



| Número | Ícone | Função | Instrução |
|--------|---|---------------------------|---|
| 1 |  | Indicador de farol alto | O indicador acende ao ativar o interruptor de farol alto |
| 2 |  | Indicador de lateral | Quando o farol lateral é ativado |
| 3 |  | Luz de alarme do ABS | Quando há falha do sistema de ABS |
| 4 |  | Alarme / Indicador do TCS | Alarme: quando há falha do sistema de controle de tração Indicador: Quando está ativado por predefinição e pode ser desativado na opção TCS do menu. |

3.2 Painel de Instrumentos

| Número | Ícone | Função | Instrução |
|--------|---|--|--|
| 5 |  | Sinal de mudança de direção à esquerda | Acende ao acionar o interruptor de mudança de direção à esquerda |
| 6 |  | Indicador do WI-FI | Acende ao ativar o aparelho celular ao painel de instrumentos |
| 7 |  | Indicador de Bluetooth | Acende ao ativar o aparelho celular ao painel de instrumentos |
| 8 |  | Sinal de mudança de direção à direita | Acende ao acionar o interruptor de mudança de direção à direita |
| 9 |  | Alarme de temperatura de fluido de arrefecimento | Acende em caso de temperatura elevada do fluido de arrefecimento |
| 10 |  | Alarme de nível de combustível | Acende ao nível de combustível chegar na reserva |
| 12 |  | Indicador de anomalia no veículo | Acende quando o veículo está com algum problema |
| 13 |  | Indicador de problema no motor | Acende quando o veículo está com algum problema |
| 14 |  | Alarme de nível de óleo | Acende quando o veículo está com algum problema |
| 15 |  | Alarme de bateria | Acende quando o veículo está com algum problema |

3.3. Operações de menu do painel de instrumento

Este veículo está equipado com um painel de instrumentos multifuncional TFT. Nele pode visualizar e compreender várias informações e o estado do veículo através da interface do instrumento. Também pode utilizar o ENTER no interruptor direito (tecla de confirmação) e SELECT (tecla de seleção) para várias definições e operações. O método de funcionamento específico é o seguinte.

Para acessar ao menu configuração: Quando a tela principal do instrumento (imagem abaixo) estiver apresentada, pressione brevemente ENTER para surgir à interface do menu do instrumento.



3.3.1. Mudança de interface

1. Pressione brevemente SELECT para selecionar o INTERFACE, e, em seguida, pressione brevemente ENTER para entrar no item.



3. Pressione brevemente SELECT para selecionar entre dia, noite e auto (quando auto é selecionado, o modo do tema é automaticamente alterado em função da luminosidade ambiente) e, em seguida, pressione brevemente ENTER para confirmar.



4. Após a definição, pressione ENTER para regressar ao menu anterior.

3.3.2. Ajuste de relógio

1. Acesse o menu do instrumento.
2. Pressione brevemente SELECT para selecionar o interruptor CLOCK, e, em seguida, pressione brevemente ENTER para entrar no item.



3. Quando o cursor estiver na posição das horas, pressione brevemente a tecla SELECT para selecionar o número de horas pretendido e, em seguida, pressione brevemente a tecla ENTER para confirmar.



3. Depois do cursor ter passado para o bit dos minutos, selecione os minutos utilizando o mesmo método utilizado para selecionar as horas.
4. Após a definição, pressione brevemente ENTER para regressar ao menu anterior.

⚠ ATENÇÃO

Depois de entrar na tela de interligação do aparelho móvel e regressar à interface principal, a hora será automaticamente sincronizada com a rede.

3.3.3. Ajuste de luminosidade do painel

1. Acesse o menu do instrumento.
2. Pressione brevemente SELECT para selecionar o interruptor BRIGHTNESS, e, em seguida, pressione brevemente ENTER para entrar no item.



3. Pressione brevemente nos níveis de luminosidade e AUTO (quando AUTO é selecionado, a luminosidade da luz de fundo será automaticamente alterada de acordo com a luminosidade ambiente).



4. Após a definição, pressione brevemente ENTER para regressar ao menu anterior.

3.3.4. Ajuste de unidade do painel

1. Acesse o menu do instrumento.
2. Pressione brevemente SELECT para selecionar o interruptor UNIT, e, em seguida, pressione brevemente ENTER para entrar no item.



3. Pressione brevemente SELECT para selecionar entre Km/



4. Após a definição, pressione brevemente ENTER para regressar ao menu anterior.

⚠️ ATENÇÃO

Quando a interface principal do instrumento é apresentada, pressionar a tecla SELECT durante um longo período de tempo para alternar entre as unidades métricas e inglesas.

3.3.5. Ajuste do idioma

1. Acesse o menu do instrumento.
2. Pressione brevemente SELECT para selecionar a opção de LANGUAGE, e, em seguida, pressione brevemente ENTER.



3. Pressione brevemente SELECT para selecionar o idioma.



4. Após a definição, pressione brevemente ENTER para regressar ao menu anterior.

3.3.6. Informações sobre o veículo

1. Acesse o menu do instrumento.
2. Pressione brevemente SELECT para selecionar a opção de INFORMATION, e, em seguida, pressione brevemente ENTER.



3. As informações sobre a falha atual, o histórico de falhas, o número da versão e a versão da MCU do veículo são apresentadas aqui. As mensagens que não existem são apresentadas como "--".



4. Após a definição, pressione brevemente ENTER para regressar ao menu anterior.

3.3.7. Conexão via BLUETOOTH

1. Acesse o menu do instrumento.
2. Pressione brevemente SELECT para selecionar a opção de MOBILE BLUETOOTH, e, em seguida, pressione brevemente ENTER para entrar no item.



3. Pressione brevemente SELECT para selecionar a ligação BT e, em seguida, pressione brevemente ENTER para ligar/desligar a ligação Bluetooth.



4. Quando a ligação Bluetooth estiver ligada e o dispositivo móvel estiver conectado, pressione a tecla SELECT para selecionar a ligação Sync e, em seguida, prima a tecla ENTER para sincronizar os contatos do dispositivo móvel.



5. Após a conclusão da definição, pressione brevemente SELECT para selecionar sair e, em seguida, pressione brevemente ENTER para regressar ao menu anterior.

⚠ ATENÇÃO

- A ligação Bluetooth só pode ser ligada a outros dispositivos quando está ativada.
 - O nome do veículo utilizado para o emparelhamento Bluetooth é apresentado no Nome BT.
- O mesmo aparelho só pode ser ligado a um aparelho móvel de cada vez. Para ligar outro, desligue a ligação Bluetooth com o atual e, em seguida, ligue outro aparelho móvel.

É possível limpar os dados aprendidos do sensor de roda.

1. Na interface de definição da pressão dos pneus, pressione brevemente SELECT para selecionar Exit (Sair) e, em seguida, pressione longamente ENTER durante cerca de 3s para entrar na porta traseira da definição da pressão dos pneus.
2. Pressione brevemente SELECT para selecionar FWS.
3. Pressione e mantenha pressionado ENTER durante cerca de 3s para limpar os dados;
4. Os dados informados do RWS podem ser apagados da mesma forma que FWS;
5. Após operação estar concluída, pressione ENTER

3.3.9. TCS

regressar ao menu anterior.

1. Acesse o menu do instrumento.
2. Pressione brevemente SELECT para selecionar a opção de TCS (controle de tração), e, em seguida, pressione brevemente ENTER para entrar no item.



3. Pressione brevemente SELECT para ativar (ON) ou desativar (OFF) o TCS.



4. Após a definição, pressione brevemente ENTER para regressar ao menu anterior.

⚠ ATENÇÃO

Quando a função TCS está desativada, a interface principal não apresenta informações relevantes. Pressione e mantenha pressionada a tecla de função TCS no guidador direito durante 3s para ligar/desligar a função TCS.

3.4. Outras operações do painel de instrumento

- Comutação e reposição em zero do mostrador de quilómetros
- Quando a interface principal do instrumento é apresentada, prima a tecla SELECT para alternar a visualização da quilometragem entre ODO/Trip A/Trip B.

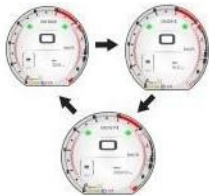

- Quando TripA/TripB é apresentado, prima e mantenha premido SELECT para limpar TripA/TripB.

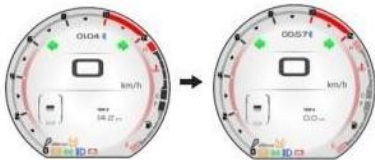

- Atender/desligar chamadas
- No estado de ligação Bluetooth, quando é recebida uma chamada, prima a tecla SELECT para atender a chamada e prima a tecla ENTER para desligar a chamada.
- Quando estiver a atender uma chamada, prima ENTER durante um curto período de tempo para deslignar

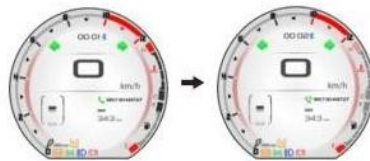

- Interligação e projeção de telemóveis
- 1. Após o arranque do veículo, prima longamente a tecla ENTER para entrar na interface do código bidimensional.



- Utilize o WeChat para ler o código QR e descarregar a aplicação.

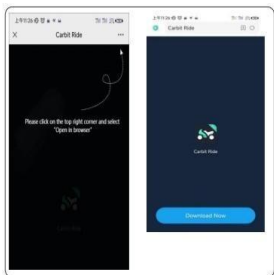

- Abra a aplicação, clique na caixa de digitalização na parte superior do ecrã. canto direito da aplicação, e digitalizar o código bidimensional apresentado no ecrã do instrumento.

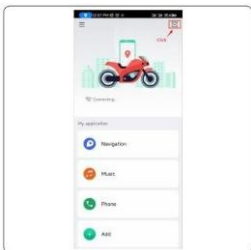

- Clicar em "Connect" e aguardar a ligação com o instrumento.

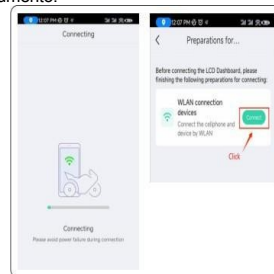



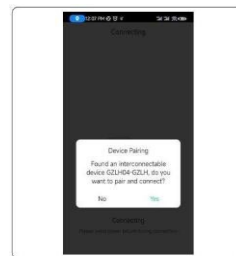



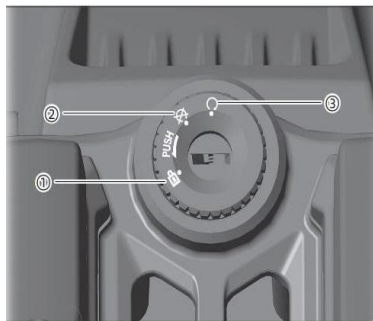

- Quando lhe for pedido, como se mostra abaixo, clique em "Sim" para emparelhar com o contador.



- Se a mensagem acima não aparecer, comece novamente a partir do passo 3.





3.5. Interruptor de ignição

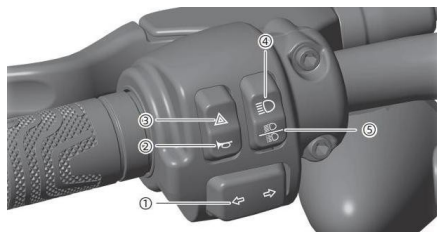

| Número | Símbolo | Descrição funcional |
|--------|---|--|
| ① |  posição | Quando a chave está na posição "  ", mova o guidão para a esquerda, pressione a chave para baixo e gire-a no sentido anti-horário para a posição "  " ao mesmo tempo, atrava estende-se para fora do cilindro da fechadura para bloquear o guidão e a chave pode ser retirada. |
| ② |  Marca | Quando a chave é rodada para a posição marcada "  ", a alimentação elétrica é cortada, o motor não pode ser ligado e a chave pode ser retirada. |
| ③ |  Marca | A chave roda para a posição da marca "  ", a alimentação está ligada, o motor pode ser ligado e a chave não pode ser retirada. |

3.6. Interruptores de punho



| Número de série | Nome | Descrição funcional |
|-----------------|---|--|
| ① | Interruptor de indicação de direção (pisca-pisca) | <p>Quando o interruptor da luz de mudança de direção “” ou “” é premido, a luz de mudança de direção esquerda ou direita pisca. Ao mesmo tempo, o indicador verde da direção no painel de instrumentos pisca em conformidade. Para desativar o sinal de mudança de direção, rode o interruptor do sinal de mudança de direção para o meio ou prima o interruptor.</p> <div style="background-color: yellow; border: 1px solid black; padding: 5px; margin-top: 10px;"> <p>⚠ATENÇÃO Quando mudar de faixa ou virar, ligue a luz de mudança de direção e certifique-se de que não há nenhum veículo atrás de si. Depois de mudar de faixa ou virar, desligue a luz de mudança de direção a tempo de não afetar o funcionamento normal dos outros veículos e evitar acidentes.</p> </div> |
| ② | Botão da buzina | Prima o botão da buzina e a buzina soará. Solte o botão da buzina e a buzina deixará de tocar. |
| ③ | Botão de Alerta | Quando o interruptor é colocado na posição “  ”, os indicadores de mudança de direção da esquerda e da direita piscam ao mesmo tempo para lembrar as pessoas do perigo. |
| ④ | Interruptor de máximos e mínimos dos faróis | Pressione o interruptor dos faróis altos e baixos para a posição “  ”, os faróis altos ligam-se e o indicador dos faróis altos no painel de instrumentos também se liga; pressione o interruptor para a posição “  ” e os faróis baixos acendem-se. Quando conduzir numa zona urbana ou se houver outro veículo à frente, utilize os médios para não afetar a linha de visão recíproca. |
| ⑤ | Interruptor da luz de ultrapassagem | Ao cruzar com outro veículo ou ao ultrapassar, prima este botão continuamente, o farol piscará continuamente para avisar o veículo da frente. |

3.6. Interruptores de punho

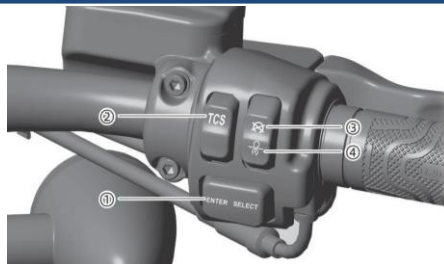

| Número de série | Nome | Descrição funcional |
|-----------------|-----------------------------------|--|
| ① | Botão de regulação do instrumento | O botão de ajuste do instrumento está localizado no interruptor do punho direito do veículo. Pode alternar entre a quilometragem total e a quilometragem relativa, alternar entre quilómetros e milhas e ajustar o relógio. Para obter informações pormenorizadas sobre o funcionamento, consulte "Instruções de funcionamento do instrumento". |
| ② | Interruptor do TCS | Prima o interruptor "TCS" para controlar a abertura e o fecho do TCS, e o estado é apresentado pelo instrumento. |
| ③ | Interruptor de arranque/paragem | O motor só pode ser ligado quando o interruptor estiver na posição " " e o circuito do veículo estiver ligado. Quando o interruptor é colocado na posição "X", o circuito de todo o veículo é cortado e o motor não pode ser ligado. |
| ④ | Botão de arranque elétrico | Certifique-se de que o interruptor de arranque/paragem do motor está na posição " " recolha o descanso lateral, coloque a transmissão na posição neutra, prima o botão de arranque elétrico " " e o motor elétrico funciona para ligar o motor. |

3.7. ABS

Este motociclo está equipado com ABS (sistema de travagem antibloqueio), que pode impedir o bloqueio do pneu e do travão durante uma travagem de emergência.

- Este sistema não reduz a distância de travagem. Em alguns casos, o sistema de travagem antibloqueio pode resultar em distâncias de travagem mais longas.
- Quando a velocidade do veículo é inferior a 5 km/h, a luz de avaria do ABS do instrumento acende-se e o sistema antibloqueio não funciona nesse momento.
- É normal que o manípulo do travão dianteiro e o pedal do travão traseiro façam ricochete quando o sistema antibloqueio é ativado.
- Utilize os pneus e as rodas dentadas dianteiras/traseiras recomendados para garantir o funcionamento do sistema antibloqueio.

3.8. TCS - Sistema de controle de tração

Quando o motociclo está a circular numa estrada escorregadia, a roda motriz do motociclo sem a função TCS escorrega facilmente ao acelerar, o que pode fazer com que o motociclo abane a cauda, tornando difícil para o condutor controlar o seu equilíbrio e cair.

O sistema EMS EFI depende do sinal do ABS. Quando detecta que a velocidade da roda motriz é superior à da roda não motriz (que é a característica da patinagem), reduz o binário de saída do motor, ajustando o tempo de ignição e reduzindo a abertura do acelerador, para que as rodas deixem de patinar.

3.9. Start/Stop

Arranque do veículo

Independentemente do fato de o motor estar quente ou frio, siga os passos seguintes para pôr o veículo a trabalhar.

1. Verificar se o interruptor de arranque/paragem do motor está na posição "X".
2. Introduzir a chave na fechadura e rodar para posição "C".
3. Confirmar se câmbio está em ponto morto (mudança N) e se o indicador de mudança de ponto morto do instrumento está aceso. Se não estiver, ajuste a mudança para ponto morto.
4. Recolher o descanso lateral, pressionar o botão de arranque elétrico e soltar o botão de arranque elétrico depois de o motor ser ligado.
5. Quando a velocidade do motor estiver estável, segure firmemente o punho da embreagem e coloque o câmbio na primeira marcha.
6. Ligar o pisca esquerdo, observar o ambiente à frente e atrás para satisfazer as condições de condução, soltar lentamente o punho da embreagem e rodar suavemente o punho do acelerador.
7. Depois de o veículo entrar na faixa de rodagem e circular normalmente, desligue o sinal de mudança de direção à esquerda.

⚠ ATENÇÃO

Se o motor não arrancar no espaço de 5 segundos, desligue a alimentação eléctrica do veículo e aguarde 10 segundos. Depois de a tensão da bateria ser restabelecida, repita a operação anterior para ligar o motor. É proibido premir o botão de arranque elétrico durante muito tempo, o que fará com que a bateria perca energia e danifique o motor de arranque.

Os componentes do motor e do sistema de escape, como o silenciador, serão danificados se o motor estiver em alta aceleração e ao rodar a alta velocidade durante muito tempo.

Estacionamento de veículos

1. Ligar o sinal de mudança de direção à direita com antecedência, observar os veículos laterais e traseiros e os peões e avaliar se as condições de estacionamento estão reunidas.
2. Reduza a velocidade do veículo e coopere com o manípulo da embreagem para reduzir a velocidade do motor, solte o manípulo do acelerador e segure lentamente o manípulo do travão dianteiro ou pise o pedal do travão traseiro.
3. Estacionar numa zona segura depois de confirmar a segurança.
4. Após uma paragem estável, rode o interruptor de arranque/paragem para a posição "X" e desligue a luz de direção direita e a fonte de alimentação principal.
5. Abra o descanso lateral, saia do lado esquerdo do veículo e utilize o descanso lateral para parar o veículo.

⚠ ATENÇÃO

Não estacionar numa zona que interfira com a condução ou deslocação de outros. Antes de abandonar o veículo, certifique-se de que a alimentação elétrica do veículo foi desligada e leve a chave consigo para evitar danos materiais causados pela utilização do veículo por outras pessoas.

3.10. Mudança de marchas

Existem 6 marchas neste veículo, sendo adotado o método de mudança que consiste em pressionar para baixo a primeira mudança e levantar o restante das marchas.

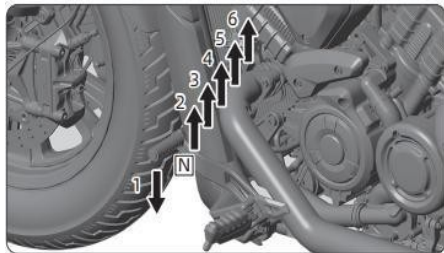

3.11. Reabastecimento de combustível

1. Depois de parar o veículo e desligar o motor, abra o tampão do depósito de combustível e abra o tampão do depósito de combustível com a chave.
2. Encha o depósito de gasolina até que o nível da gasolina esteja nivelado com a placa de enchimento do depósito de combustível (posição de nível máximo), conforme indicado na figura.
3. Depois de abastecer, feche a tampa do depósito de combustível e pressione-a firmemente. Depois de ouvir um "clique", levante-a suavemente para confirmar que a tampa do depósito de combustível está fechada. Retirar a chave e tapar o tampão do depósito de combustível.

Tipo de combustível: Utilize gasolina sem chumbo. Se o motor fizer um ligeiro ruído de batida, este pode ser causado pela utilização de combustível normal e deve ser substituído.

Capacidade do tanque de combustível: 16 L

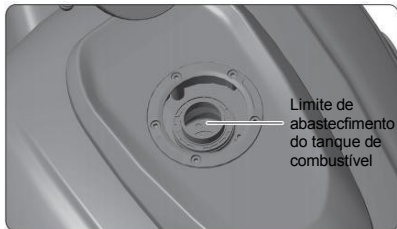

⚠ PERIGO

A gasolina é inflamável e explosiva. Um método de abastecimento incorreto pode provocar um incêndio, resultando em danos materiais e vítimas.

Durante o processo de reabastecimento, o motor deve ser desligado e mantido afastado de fontes de fogo e faíscas. Em caso de derrame, limpar imediatamente.

3.12. Interface de carregamento USB

A interface de carregamento USB está localizada no lado esquerdo da parte da frente da carroçaria do veículo, como mostra a figura.

A utilização de dispositivos USB é feita por sua conta e risco. Em nenhuma circunstância a SBM será responsável por quaisquer danos que ocorram durante a utilização de dispositivos USB.

Só podem ser ligados dispositivos USB que cumpram as seguintes especificações.

Interface de carregamento: Tipo A+ Tipo C

Porta única: potência de saída até 18 W, porta dupla: potência de saída total até 20 W.

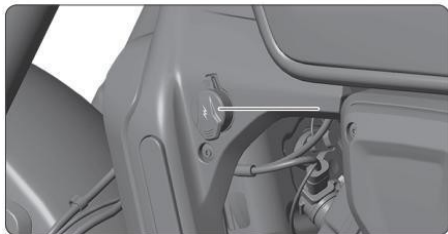

⚠️ AVISO

Ao ligar o dispositivo USB, não interfere o funcionamento do veículo, de modo a evitar que o cabo de dados não interfira com o modo de direção quando o veículo vira e não interfira com a condução do veículo.

⚠️ ATENÇÃO

Para evitar que a bateria perca energia, certifique-se de que o motor do veículo está a funcionar quando a energia é consumida.

Não deixar entrar água ou outros objetos diversos na interface de carregamento USB.

Certifique-se de que aperta todo o equipamento fixado, uma vez que a vibração do veículo durante o funcionamento pode fazer com que se solte ou caia, provocando danos.

Após a utilização, fechar a tampa de proteção contra o pó da interface de carregamento.

3.13. Ferramentas

1. Introduzir a chave na fechadura do assento do banco e abrir o assento do condutor.

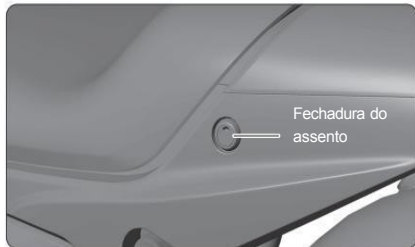

2. Abrir a cinta de fixação e retirar as ferramentas



3.14. Valor de pre-carga do amortecedor traseiro

O valor de pre-carga do amortecedor traseiro pode ser ajustado rodando a porca de fixação do amortecedor traseiro e a porca de regulação do amortecedor traseiro. A dureza do amortecedor traseiro pode ser ajustada de acordo com a figura à direita. Valor limite de regulação da pre-carga: a distância entre a porca de fixação do amortecedor traseiro e o assento superior do amortecedor traseiro deve ser de 6 ~ 18 mm.

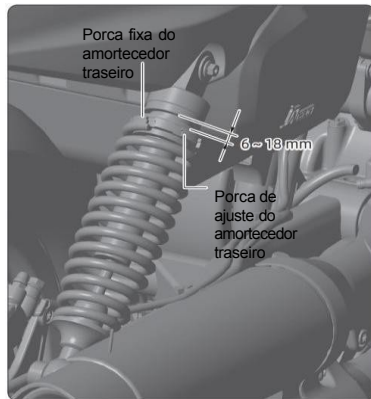

3.15. Ajuste do valor de amortecimento do amortecedor dianteiro

| Ajuste do valor de amortecimento | Método de ajustamento | Obter maior | Ficar mais pequeno | Valor limite do numero de voltas | Estado de fábrica |
|----------------------------------|-----------------------|--------------------|----------------------|----------------------------------|-------------------|
| Compressão esquerda | Chave de fendas plana | No sentido horário | Sentido anti-horário | 5.5 | 2.5 |
| Recuperação | Chave de fendas | No sentido horário | Sentido anti-horário | 5.5 | 3.5 |

Parafuso de regulação do amortecimento

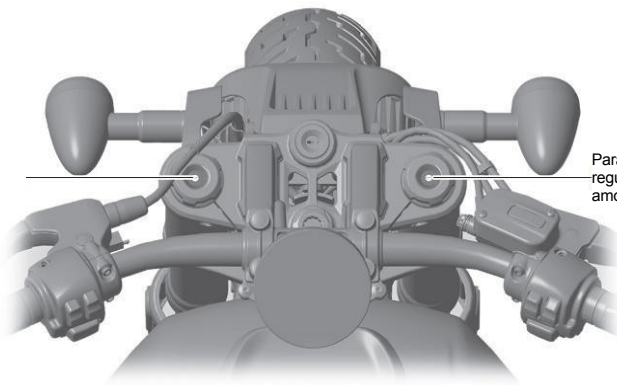

Parafuso de regulação do amortecimento

3.16. Parâmetros do Bluetooth

Catálogo de equipamentos:

Equipamento geral de micro potência: Classe A

Banda de frequência Bluetooth: 2402MHz~ 2480MHz

Temperatura de funcionamento: -40°C ~ + 85°C

Tensão de funcionamento: 3,3V

Tipo de antena utilizada: FPC

Cenário de utilização: para motocicletas

⚠ ATENÇÃO

- Não é permitido alterar o cenário ou as condições de utilização, expandir o transporte gama de frequências, aumentar a potência de transmissão (incluindo amplificador de potência RF adicional) e mudar a antena de transmissão sem autorização.
- Não deve causar interferências prejudiciais a outras estações de rádio legítimas (estações), nem propor proteção contra interferências prejudiciais.
- Aplicações industriais, científicas e médicas sujeitas a energia de radiofrequência radiada
- (ISM) do equipamento de aplicação ou de outra estação de rádio legítima (estação).
- Em caso de interferências prejudiciais noutras estações de rádio legítimas, a utilização deve ser imediatamente interrompida e devem ser tomadas medidas para eliminar as interferências antes de se poder prosseguir com a utilização.

⚠ ATENÇÃO (cont.)

- A utilização de equipamento de microgeração em aeronaves e nas zonas de proteção do ambiente eletromagnético de observatórios de rádio, estações de radar meteorológico, estações terrestres de satélite (incluindo estações TT&C, de telemetria, de recepção e de navegação), aeroportos e outras estações de rádio militares e civis estabelecidas em conformidade com as disposições legislativas e regulamentares, os regulamentos e normas nacionais pertinentes devem cumprir as disposições das autoridades competentes em matéria de proteção do ambiente eletromagnético e indústrias conexas.
- É proibida a utilização de todos os tipos de modelos de telecomandos na zona que tem como centro a pista do aeroporto e um raio de 5000 metros.

4 Partida e funcionamento

Esta seção contém informações sobre o funcionamento da sua motocicleta.

SBM 600V

| | Página |
|--|-----------|
| <u>1 - Verificação antes de conduzir</u> | <u>30</u> |
| <u>2 - Partida do motor</u> | <u>30</u> |
| <u>3 - Amaciamento do motor</u> | <u>31</u> |
| <u>4 - Transmissão</u> | <u>31</u> |
| <u>5 - Frenagens e Estacionamento</u> | <u>32</u> |
| <u>6 - Pneus</u> | <u>33</u> |

4.1. Verificações antes de conduzir

Os itens abaixo exigem apenas alguns minutos de verificação. Caso necessite de alguma manutenção, procure a concessionária **SBM** mais próxima. Toda vez que for utilizar sua motocicleta, verifique:

1. Nível de óleo do motor - Adicione óleo do motor conforme necessário e verifique se há vazamentos de óleo.
2. Nível de combustível - reabasteça, se necessário, e verifique se há vazamentos de óleo.
3. Freios dianteiro e traseiro - Verifique o funcionamento e ajuste a folga, se necessário.
4. Pneus - Verifique a pressão dos pneus e as condições de desgaste.
5. Acelerador - Verifique se ele opera suavemente, se o cabo está bem conectado e se a folga da alavanca está adequada. Ajuste ou substitua-o, se necessário.
6. Luzes e buzina - Verifique se o farol, a lanterna traseira, a luz de posição, o pisca-pisca, todos os indicadores e a buzina quanto ao funcionamento adequado.
7. Corrente de transmissão - Verifique a folga e a lubrificação. Ajuste, lubrifique ou substitua a corrente, se necessário.
8. Fixadores - Verifique se todas as porcas, parafusos e pinos estão montados com segurança.
9. Sistema de direção - verifique se a operação é flexível e confiável.

4.2. Partida do motor

Insira a chave e gire a chave de ignição para a posição  ". Coloque a marcha em NEUTRO e o indicador de neutro "N" acenderá (em verde).

CUIDADO

Só dê a partida no motor após ter certeza que a transmissão está em neutro (N). Caso contrário se acidentará. Acelerar desnecessariamente (especialmente em rotações elevadas) danificará o motor.

CONDUÇÃO

- Ligue o motor e aqueça-o.
- Enquanto o motor estiver em marcha lenta, desengate a embreagem e pressione o pedal do câmbio para mudar para a marcha baixa (1ª).
- Solte lentamente a alavanca da embreagem e, ao mesmo tempo, aumente gradualmente a velocidade do motor.
- Quando o veículo estiver em uma velocidade estável, diminua a velocidade do motor e, em seguida, desengate a embreagem para mudar para a segunda marcha, pressionando o pedal do câmbio. E mude para as outras marchas da mesma forma.
- Coordene o acelerador com os freios para uma desaceleração suave.
- Quando os freios dianteiro e traseiro forem usados ao mesmo tempo, não freie com tanta força a ponto de travar a roda, ou a eficácia da frenagem será reduzida e o veículo ficará difícil de controlar.

4.3. Amaciamento do motor

Para garantir a confiabilidade e o desempenho do veículo, preste atenção nos primeiros 1.000 km de condução. Durante esse período, evite abrir totalmente o acelerador e mude a velocidade continuamente com uma velocidade não superior a 60% de cada marcha. Após o período de amaciamento, deve ser feita uma manutenção para compensar o desgaste inicial, o que prolongará significativamente a vida útil do motor.

⚠ ATENÇÃO

Se o motor for operado em rotações muito altas, será seriamente danificado.

4.4. Transmissão

Mudanças de marchas

- Aqueça o motor.
- Acione a embreagem;
- Com o motor em neutro, posicione o pedal de câmbio na posição da 1ª marcha.
- Solte a alavanca de embreagem gradualmente assim como acelere gradualmente para assegurar uma saída natural.
- Quando a motocicleta atingir um ponto de equilíbrio (velocidade moderada), acione novamente a embreagem e posicione o pedal de câmbio na posição da 2ª marcha. Repita esta operação para mudar sucessivamente para a 3ª, 4ª, 5ª e 6ª marchas.

Redução de marchas

Acelerações fortes, por exemplo, ao ultrapassar outros veículos, poderão ser obtidas reduzindo-se a marcha.

⚠ CUIDADO

É proibido mudar de marcha para cima ou para baixo quando o acelerador não estiver diminuído e a embreagem estiver acionada. Caso contrário, o motor, a corrente e outras peças poderão ser danificados. haverá o risco de travar a roda traseira, causando a perda de controle da motocicleta. Evite acelerações desnecessárias. Desta forma estará economizando combustível e aumentando a vida útil da motocicleta. Ao observar a presença de ruídos estranhos ao conduzir, leve a motocicleta para uma inspeção em uma Concessionária Autorizada SBM.

4.5. Freragem e estacionamento

Para parar o veículo, feche o acelerador e desengate a embreagem segurando a alavanca da embreagem e, em seguida, acione suavemente os freios dianteiro e traseiro até que o veículo pare.

Para travar a direção, coloque a marcha em NEUTRAL, gire o interruptor de parada de emergência para a posição para a posição " " e faça o motor parar de funcionar. Em seguida, apoie o veículo com o descanso central, gire a chave de ignição para a posição " " e remova a chave..

⚠ CUIDADO

A utilização independente dos freios (dianteiro ou traseiro), reduz a eficiência de frenagem, aumentando consequentemente a distância percorrida e dificultando o controle da sua motocicleta. Ao conduzir a motocicleta em pistas molhadas, ou em pistas de areia (terra), a segurança será reduzida. Os movimentos deverão ser cuidadosos em tais condições. Evite curvas ou freadas bruscas. Após conduzir em pistas molhadas ou sob chuva, verifique se os freios estiverem ruins. Retire a umidade dos freios, freando aos poucos e em baixa velocidade.

4.6. Pneus

Inspeção da pressão dos pneus

Utilize um barômetro para medir a pressão dos pneus pelo menos uma vez por mês ou sempre que sentir que a pressão dos pneus está baixa. Aguarde que a pressão dos pneus arrefeça até à temperatura ambiente antes de efetuar a medição.

Pressão dos pneus: Roda dianteira: 32 ± 2 Psi
Roda traseira: 36 ± 2 Psi

Inspeção de danos

Inspeccionar o pneu quanto a cortes, fissuras, tecido exposto, fios do pneu, pregos ou outros objetos estranhos incrustados na parte lateral ou no piso do pneu. Verificar também se o flanco do pneu tem saliências ou protuberâncias.

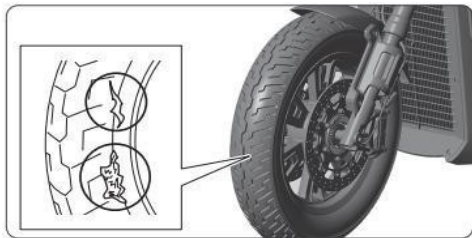

Inspeção do desgaste anormal

Verificar se existe um desgaste anormal na superfície de contato entre o pneu e o solo.

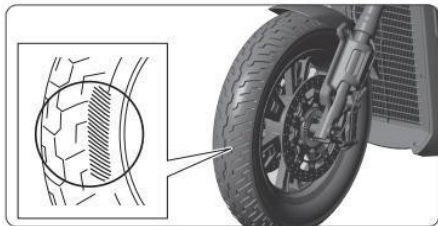

Inspeção da profundidade do sulco

Verificar o indicador de desgaste do sulco do pneu. Se o pneu estiver desgastado até à marca indicadora, substituir imediatamente o pneu.



⚠ ATENÇÃO

A utilização de pneus com um desgaste excessivo ou com uma pressão de ar insuficiente pode levar a acidentes, resultando em ferimentos ou mesmo na morte.

Ao substituir o pneu, deve dirigir-se à oficina designada para realizar balanceamento.



5 Manutenção, pequenos reparos e solução de problemas

Esta seção contém informações sobre a manutenção da sua motocicleta.

SBM 600V

| | Página |
|--|-----------|
| <u>1 - Verificação antes de conduzir</u> | <u>30</u> |
| <u>2 - Partida do motor</u> | <u>30</u> |
| <u>3 - Amaciamento do motor</u> | <u>31</u> |
| <u>4 - Transmissão</u> | <u>31</u> |
| <u>5 - Frenagens e Estacionamento</u> | <u>32</u> |
| <u>6 - Pneus</u> | <u>33</u> |

5.1 Manutenção

Sempre que precisar de um serviço de manutenção, lembre-se que sua concessionária/oficina autorizada **SBM** é quem tem o melhor conhecimento sobre sua motocicleta e está mais bem equipada, podendo oferecer todos os serviços de manutenção necessários a sua motocicleta.

⚠️ ATENÇÃO

O plano de manutenção neste “Manual do Proprietário e Garantia” foi baseado em motocicletas submetidas a condições normais de uso. Se sua motocicleta for utilizada sob condições severas ou adversas, necessitará de serviços de manutenção mais frequentes do que o especificado.

Procure sua oficina autorizada **SBM** para determinar os intervalos corretos de acordo com sua forma de utilização.

⚠️ CUIDADO

Os gases do escape contêm monóxido de carbono. Não faça manutenção com o motor ligado em local onde não haja boa ventilação. Man tenha a motocicleta em lugar plano e sólido, bem apoiado no cavalete. Evite contato com o motor e o escape sempre que estiver com o motor ligado e mesmo após desligá-lo. Retire a chave da ignição após desligar o motor. Para fazer a manutenção utilize ferramentas apropriadas.

5.2 Ferramentas

Alguns reparos na estrada, pequenos ajustes e substituição de peças podem ser realizados com as ferramentas disponíveis no kit.



- ① Cabo da chave de fenda
- ② Barra de fenda com duas pontas
- ③ Chave de vela de ignição
- ④ Chave de boca, 8 mm x 10 mm
- ⑤ Barra de boca, 13 mm x 15 mm

5.3. Óleo do Motor

Inspeção do óleo do motor

1. Colocar o veículo verticalmente numa superfície plana e firme.
2. Se o motor estiver frio, ligue-o e coloque-o em rotação de marcha lenta durante 3 a 5 minutos.
3. Desligar o motor e deixar repousar durante 2 a 3 minutos.
4. Verificar se o nível do óleo do motor se encontra entre as marcas de nível superior e inferior.



Adicionar óleo do motor

Se o óleo do motor estiver abaixo ou próximo da marca de nível baixo, adicione óleo do motor.

Tipo de óleo do motor: SN 15W-50

1. Retirar o tampão de enchimento do óleo.
2. Encha uma quantidade adequada de óleo de motor que cumpra os requisitos do modelo e verifique se o volume de óleo está dentro de um intervalo razoável após o enchimento.

3. Apertar o tampão de enchimento de óleo após confirmação.

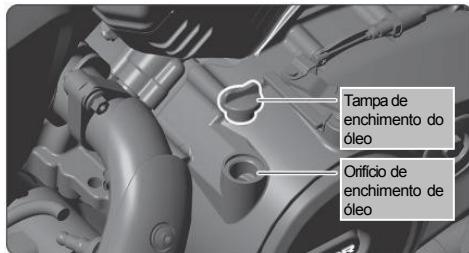

Se o óleo do motor estiver deteriorado ou tiver de ser substituído durante o ciclo de manutenção, dirija-se à oficina de reparação designada para substituir o óleo novamente.

⚠ CUIDADO

**A capacidade de óleo do equipamento: 3,1L.
O motor pode ser danificado por enchimento
excessivo ou insuficiente.**

**Não misture diferentes marcas e graus de óleo, pois isso
pode afetar o desempenho do motor.**

⚠ ATENÇÃO

**Não encha mais óleo do que a marca superior do nível de
óleo. Depois de retirar a vareta do óleo, tenha cuidado
para não permitir a entrada de materiais estranhos no
motor. O óleo de motor fora de uso deve ser entregue à
oficina de reparação designada para eliminação unificada.
É proibida a eliminação privada.**

5.4. Líquido de refrigeração

Inspeção do líquido de refrigeração

Desligue o motor e verifique o nível do líquido de refrigeração no reservatório quando a temperatura do motor tiver arrefecido até à temperatura ambiente.

1. Coloque o motociclo numa superfície plana, firme e nivelada.
2. Manter o veículo na vertical.
3. Verifique se o nível do líquido de refrigeração no reservatório se encontra entre as marcas de nível superior e inferior.

Se o nível do líquido de refrigeração baixar significativamente ou se não houver líquido de refrigeração, pode haver um ponto de vazamento no sistema de refrigeração. Por favor, não utilize o veículo com o nível baixo e envie-o para a oficina de reparação designada para reparação no tempo.

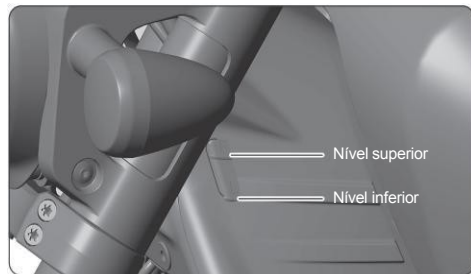

Adição de líquido de arrefecimento

Tipo de líquido de arrefecimento: líquido de arrefecimento do motor à base de glicol. Utilizar o líquido de arrefecimento anticongelante original. A utilização de outros líquidos de refrigeração/misturas que não cumpram os requisitos pode causar danos no motor. Quando o veículo novo sai da fábrica, o líquido de arrefecimento já foi instalado e deve prestar-se atenção à inspeção do nível do líquido de arrefecimento no vaso de expansão durante a manutenção.

Quando o líquido de refrigeração ficar turvo ou atingir o intervalo de manutenção, substitua-o atempadamente.

1. Retire a tampa do reservatório, adicione o líquido de refrigeração e verifique se o nível do líquido de refrigeração se encontra entre os níveis superior e inferior.
2. Voltar a colocar a tampa do reservatório.

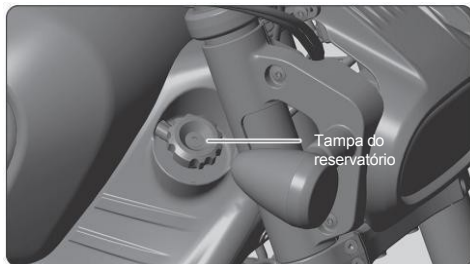

⚠️ATENÇÃO

Não abrir a tampa do reservatório enquanto o motor não tiver arrefecido até à temperatura ambiente. Caso contrário, o gás ou o líquido a alta temperatura será projetado e provocará queimaduras.

⚠️ATENÇÃO

Não encher acima da marca do nível superior. Não permitir a entrada de objetos estranhos no sistema de circulação do líquido de refrigeração. Utilize o líquido de arrefecimento anticongelante original. A utilização de outro líquido de refrigeração que não cumpra os requisitos pode causar danos no motor.

⚠️CUIDADO

Se a pastilha do travão de disco não for substituída atempadamente, a distância de travagem será prolongada ou ineficaz, o que pode provocar acidentes ou ferimentos ou mesmo a morte. Certifique-se de que substitui os travões de disco esquerdo e direito ao mesmo tempo.

⚠️ATENÇÃO

Inspeccionar sempre todos os travões e, se necessário, mandar inspeccionar por uma oficina de manutenção designada.

5.5. Freios da disco

Verifique o desgaste das pastilhas de freio de disco dianteiras e traseiras e observe se as pastilhas de freio de disco dianteiras e traseiras estão gastas até ao fundo da marca de desgaste. Se estiverem gastas até ao fundo da marca de desgaste, devem ser substituídas por novas pastilhas de freio de disco.

Caliper de freio

Marca de desgaste

Pastilhas de freio



Marca de desgaste

Pastilhas de freio

Caliper de freio

Marca de desgaste

Pastilhas de freio

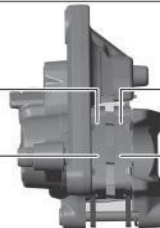

Marca de desgaste

Pastilhas de freio

5.6. Fluido de freio

1. Estacionar o veículo numa superfície firme e plana.
2. Verifique se o nível do fluido dos travões na bomba superior do fluido dos travões dianteiros está nivelado e se a altura do nível é superior à marca do nível limite inferior.
3. Verifique se o nível do fluido dos travões no reservatório do fluido dos travões traseiros está nivelado e acima da marca de nível inferior.

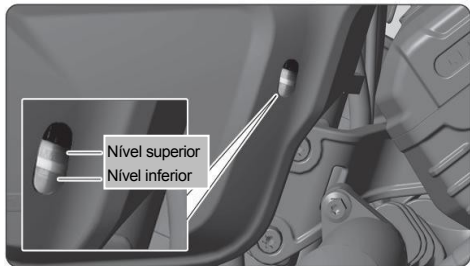
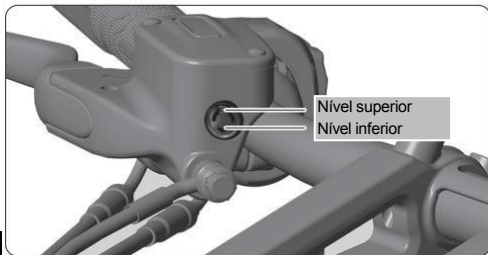

Se o fluido dos freios dianteiro e traseiro for inferior à marca de nível inferior, verifique se a fricção do disco de freio é excessiva, se o curso livre da manivela do freio é excessivo e se o sistema de frenagem está danificado e apresenta vazamento de fluido. Envie-o imediatamente para a oficina de reparação designada para reparação e inspeção.

Fluido do freio recomendado: DOT 4

⚠ ATENÇÃO

Se o líquido dos travões não for reabastecido a tempo, o da travagem de emergência pode diminuir ou mesmo falhar, resultando em vítimas graves.

⚠ ATENÇÃO

O líquido dos travões pode danificar o plástico e a pintura aviso. Em caso de derrame, passar um pano e limpar imediatamente.

5.7. Correia e Polia

Verificar a correia

A correia deve ser verificada regularmente. Se conduzir frequentemente em más condições de estrada ou se acelerar e desacelerar repetidamente de forma rápida. São necessárias inspeções mais frequentes da correia.

Verifique se a correia apresenta anomalias, tais como rutura, quebra, objetos estranhos na ranhura da correia ou desgaste excessivo. Se ocorrerem os problemas acima referidos, pare imediatamente de andar de bicicleta e envie-a para a oficina de reparação designada para ser inspecionada e reparada atempadamente.

Quando for necessário substituir a correia e outros acessórios, recomenda-se a utilização dos acessórios originais especificados pela SBM.

⚠ ATENÇÃO

As correias devem ser mantidas ao abrigo do calor. Manter afastado de aparelhos geradores de ozônio. Manter afastado de solventes voláteis ou outros produtos químicos para evitar a corrosão da correia. É estritamente proibido dobrar, torcer, inverter e prender excessivamente a correia.

Inspeção do aperto da correia

1. Estacionar o veículo numa superfície plana e firme, utilizando um único suporte;
2. Alinhe o sensor do Sonic Belt Tension Tester com a correia.
3. Bater levemente na correia com uma chave de fendas ou outra haste metálica para medir e registar a frequência de vibração da correia.

4. Rodar a roda traseira para medir a correia em diferentes posições uma vez, calcular o valor médio das leituras e verificar se o valor médio da frequência está dentro do intervalo aceitável.

Gama de frequência de vibração razoável da correia: 67-73 Hz

⚠ AVISO

Se o valor medido não estiver dentro do intervalo aceitável, pare de conduzir e envie-o para a oficina de reparação designada para inspeção e ajuste informado. Se a correia estiver demasiado frouxa ou demasiado apertada, pode provocar uma transmissão anormal e trazer perigos ocultos para a sua segurança pessoal. Por favor, dirija-se regularmente a uma oficina de reparação designada para inspeção e ajuste.

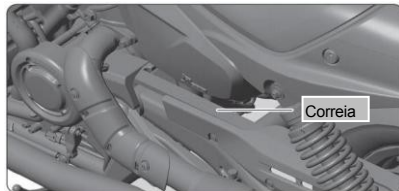

Inspeção da polia

Verificar as polias dianteira e traseira ao mesmo tempo. Rodar as polias da correia dianteira e traseira sem tremer; a operação é estável, o som é baixo e a rotação é suave. Não há vibrações e sons anormais.

Durante o arranque e o funcionamento, a correia não deve escorregar nem ficar pendurada.

Não existem corpos estranhos ou danos na folga dos dentes da polia da correia.

5.8. Punho do acelerador

Desligue primeiro o motor quando verificar o curso livre do punho do acelerador. Rode o manípulo do acelerador e certifique-se de que todas as posições do manípulo da direção podem ser rodadas suavemente de totalmente fechado para totalmente aberto, e que o ressalto é suave sem encravar, e que o curso livre é preciso.

Se o funcionamento do punho do acelerador não for suave, o curso livre não estiver dentro do valor padrão ou o cabo do punho do acelerador estiver danificado, envie-o para a oficina de reparação designada para reparação e substituição atempada. Folga normal do guiador do acelerador: 2-6 mm.

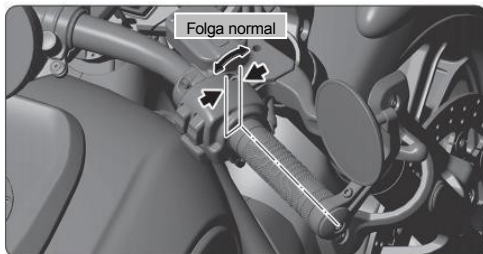

5.9. Descanso Lateral

O veículo está equipado com a função de interruptor de extinção de chamas do descanso lateral. Quando o motor está em ponto morto, o motor pode arrancar e funcionar normalmente. Se o veículo estiver numa mudança que não seja a neutra, o motor não pode ser ligado ou irá parar durante o funcionamento quando o descanso lateral for baixado.

1. Verifique se o descanso lateral pode ser recolhido e pousado livremente. Limpe e lubrifique a área do eixo rotativo se houver um som anormal ou se estiver a colar durante o funcionamento do descanso lateral.
2. Verificar se a mola do descanso lateral está danificada ou se perde o seu desempenho elástico.
3. Sente-se no motociclo, ligue a fonte de alimentação do veículo e retire o descanso lateral.
4. Ligue o motor, mude o motor para a primeira velocidade e, em seguida, baixe totalmente o descanso lateral. Quando baixar o descanso lateral, o motor deve parar de funcionar imediatamente. Se o motor não parar de funcionar, envie-o para a oficina de reparação designada para reparação e inspeção.

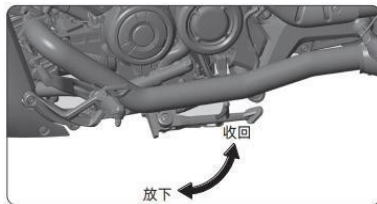

⚠ CUIDADO

No estado de condução, é proibido baixar o descanso lateral. Caso contrário, o veículo irá parar e perderá potência, o que pode causar ferimentos graves ou mesmo a morte.

⚠ ATENÇÃO

Quando o descanso lateral está pousado, o motor não pode ser posto a trabalhar quando o motor está numa mudança que não seja a mudança neutra.

5.10. Regulagem da folga do freio traseiro

Verificar se o curso livre do pedal do travão traseiro está dentro dos limites normais.

Curso livre do pedal do travão traseiro: 5 mm-10 mm

Se o curso livre do pedal do travão traseiro não estiver dentro do intervalo aceitável, utilizar uma ferramenta para desapertar a porca de fixação, rodar o parafuso de regulação para ajustar o curso livre do pedal do travão traseiro e, em seguida, apertar a porca de fixação para que o curso livre do pedal do travão traseiro fique dentro do intervalo aceitável.

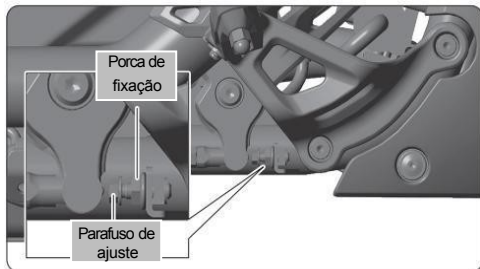

5.11. Ajuste de folga da alavanca de embreagem

Verificar a folga da alavanca da embreagem: 10-20 mm
Se a folga não estiver dentro do intervalo especificado, é necessário ajustá-lo imediatamente.



Ajuste da extremidade inferior:

Se a folga da alavanca da embreagem não estiver dentro do intervalo especificado, é possível realizar a correção ajustando a extremidade inferior do cabo da embreagem.

Folgue a porca de bloqueio inferior e utilize uma ferramenta para girar a porca de ajuste inferior até que a folga da alavanca de embreagem atinja a folga no limite especificado.

Apertar a porca de bloqueio inferior.

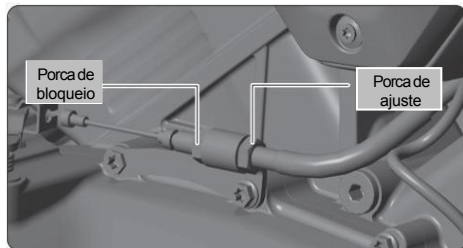

5.12. Inspeção dos amortecedores

Verificar o aspecto dos amortecedores dianteiros e traseiros quanto a danos, fissuras e outros problemas, e substituir as peças, se necessário. Limpe o pó e a lama dos amortecedores dianteiro e traseiro. Comprima os amortecedores dianteiros e traseiros para baixo e verifique se os amortecedores dianteiros e traseiros recuperam normalmente.



5.13. Fusível

O fusível pode proteger o circuito e as peças do seu motociclo de ser queimado por uma grande corrente. Se algumas partes do seu a mota não funciona, verifique se o fusível do veículo está queimado.

Se o fusível se queimar repetidamente, pode haver um problema com outras peças do veículo. É favor enviar o veículo para a oficina de reparação designada para reparação.

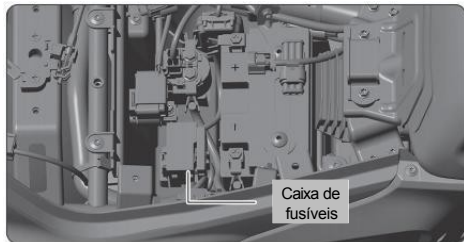

Verificar e substituir o fusível

Quando o veículo estiver desligado, retirar e verificar o fusível. Se o fusível for próprio, substitua-o por um fusível com a mesma especificação. Ver especificações (página 9) para as especificações dos fusíveis. A informação detalhada eps são os seguintes:

- Retirar a almofada do banco do condutor.
- Abrir a tampa da caixa de fusíveis.

- Utilize o extrator de fusíveis para retirar os fusíveis um a um, descobrir o fusível queimado e substituí-lo por um fusível sobresselente com a mesma especificação e modelo.

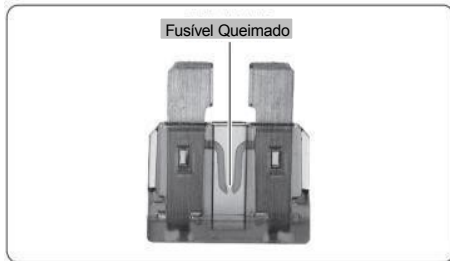

⚠ ATENÇÃO

Substituição de um fusível com uma especificação diferente do fusível original aumentará a probabilidade de danos no veículo.

5.14. Bateria

A bateria equipada para este veículo é uma bateria sem carga húmida regulada por válvula. É estritamente proibido abrir o invólucro. O eletrólito não precisa de ser reabastecido antes e durante a utilização. Se os terminais positivo e negativo da bateria estiverem sujos ou corroídos, limpe os terminais da bateria. Não remova a tampa de vedação da bateria. Não é necessário retirar a tampa de vedação durante o carregamento.

ATENÇÃO

Se a tampa de vedação da bateria for retirada, a bateria ficará irremediavelmente danificada.

O manuseamento incorreto das pilhas é perigoso para a saúde humana e para o ambiente. Se a bateria for descartada, entregue-a ao revendedor designado para reciclagem. Não a elimine a título particular.

Leia e respeite as seguintes precauções antes de utilizar:

1. Verificar a tensão terminal da bateria aquando da sua primeira utilização. Quando a tensão é inferior a 12,6 V, é necessário carregar: tensão de carga 14,5± 0,02 V, corrente limite de carga 11 A, carregar até que a corrente desça para 0,2 A (ou carregar com um carregador especial pós-venda). Se a temperatura da bateria for superior a 45°C durante o carregamento, parar imediatamente o carregamento e voltar a carregar após a descida da temperatura.
2. O terminal da bateria é positivo a vermelho e negativo a preto. Desligue a fonte de alimentação durante a cablagem, ligue primeiro o eletrodo positivo e depois o eletrodo negativo;

retire primeiro o eletrodo negativo e depois o eletrodo positivo durante a desmontagem.

3. Inspeção do sistema de carregamento: após o arranque do veículo, a tensão da bateria entre 13,5 V e 14,7 V indica que o sistema de carregamento está normal.
4. Detecção da corrente de fuga de todo o veículo: desligar a fonte de alimentação de todo o veículo, ligar o polo positivo ou negativo em série com o multímetro (engrenagem de corrente), a corrente é inferior a 3 mA e o circuito de todo o veículo é normal.
5. Quando o motociclo não é utilizado durante muito tempo, deve ser recarregado uma vez por mês, ou a bateria deve ser retirada e colocada separadamente, e a tensão deve ser testada de três em três meses. Quando a tensão for inferior a 12,6 V, deve ser recarregada. Não é permitido guardar a bateria em estado de falta de electricidade.

Limpar os terminais positivo e negativo da bateria

1. Desligue o interruptor de alimentação do motociclo.
2. Retirar a almofada do banco do condutor.
3. Retire os parafusos e remova a tampa do pó da bateria. (Ver página seguinte).



1. Retire os parafusos de fixação da bateria.
2. Retirar o parafuso da extremidade negativa (-) e, em seguida, o parafuso da extremidade positiva (+).
3. Retire a bateria com cuidado e instale a bateria pela ordem inversa.
4. Limpar e polir os terminais positivo e negativo com uma escova de arame ou uma lixa.
5. Após a limpeza, montar a bateria e a almofada do banco do condutor como descrito acima.

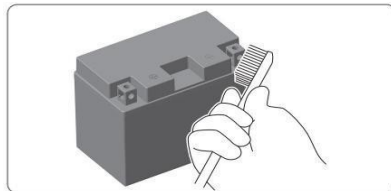
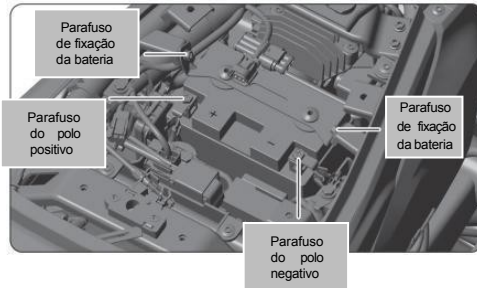

⚠ CUIDADO

Quando reinstalar a bateria, certifique-se de que os fios da bateria estão ligados corretamente. Se os fios da bateria forem ligados ao contrário, o sistema de circuitos e a própria bateria ficarão danificados. A linha vermelha deve ser ligada ao terminal positivo (+) e a linha preta deve ser ligada ao terminal negativo (-).

Certifique-se de que desliga o interruptor de alimentação quando verificar ou substituir a pilha (Chave).

O arnês vermelho está ligado ao polo positivo e o arnês preto está ligado ao polo negativo.

Procurar assistência médica imediata se ocorrer alguma das seguintes situações:

- Salpicos de electrólitos no olho - Solução: Lavar os olhos repetidamente com água limpa e fria durante pelo menos 15 minutos.
- Salpicos de eletrólito na pele - Solução: Remover a roupa contaminada e lavar a pele imediatamente com água limpa e fria.
- O eletrólito entra na boca - Solução: Enxaguar a boca repetidamente com água limpa e fria. Não engolir.

Ao substituir a bateria, confirme o modelo do motociclo e verifique se é consistente com o modelo original da bateria. A especificação da bateria é considerada como a melhor correspondência no design do motociclo. Se for utilizado um tipo diferente de bateria, isso pode afetar o desempenho e a vida útil do motociclo, e pode causar falhas no circuito.

⚠ AVISO

A bateria produzirá hidrogénio inflamável e explosivo durante a utilização diária. Qualquer uma faísca ou centelha pode fazer com que a bateria se queime ou exploda, o que pode resultar em ferimentos ou mesmo na morte.

A manutenção e a inspeção da bateria devem ser efetuadas por pessoal profissional. Não utilizar sem autorização.

A bateria contém ácido sulfúrico (eletrólito), que é altamente corrosivo, pelo que é necessário evitar que o corpo humano, as roupas, os veículos, etc., entrem em contacto com o eletrólito. de entrar em contacto com o eletrólito. Em caso de contacto, lavar imediatamente com água. Em caso de contacto com os olhos, lavar imediatamente com água abundante e consultar atempadamente um médico. O contacto do eletrólito com a pele ou os olhos pode provocar queimaduras graves.

O eletrólito é uma substância tóxica, por isso tenha cuidado com as crianças que brincam com ele. Guarde a pilha num local seguro e mantenha-a fora do alcance das crianças.

Durante o transporte, a bateria de armazenagem não deve ser sujeita a fortes impactos mecânicos nem à exposição ao sol e à chuva, e não deve ser virada ao contrário.

No processo de desmontagem e montagem, a bateria deve ser manuseada com cuidado para evitar que seja atirada, rolada ou sujeita a fortes pressões.

É estritamente proibido remover a cobertura de proteção isolante dos terminais positivo e negativo da bateria.

Modelo da bateria:

YTZ14S Tensão: 12 V

Capacidade: 11,2 Ah

A vida útil da bateria é limitada. Se a bateria precisar de ser substituída, dirija-se à oficina de reparação designada para substituir.

6 Solução de problemas

Esta seção contém informações sobre a solução de problemas da sua motocicleta.

SBM 600V

| | Página |
|--|-----------|
| <u>1 - Verificação antes de conduzir</u> | <u>30</u> |
| <u>2 - Partida do motor</u> | <u>30</u> |
| <u>3 - Amaciamento do motor</u> | <u>31</u> |
| <u>4 - Transmissão</u> | <u>31</u> |
| <u>5 - Frenagens e Estacionamento</u> | <u>32</u> |
| <u>6 - Pneus</u> | <u>33</u> |

6.1. Incapacidade de arrancar o motor

1. Verificar se o interruptor de ignição do veículo está ligado e o motor ligado de acordo com os passos de arranque indicados no manual de instruções.
2. Verificar se o depósito de óleo tem falta de óleo.
3. Verificar se o motor de arranque está a funcionar.
4. Verificar se a bateria está com falta de energia ou se o terminal está com mau contato.
5. Verificar se o fusível está queimado.

Se o problema persistir, envie-o para a oficina de reparação designada para inspeção e reparação atempada.

6.2. Luz de alarme da temperatura da água



1. Desligue o motor e deixe o veículo parado durante um período de tempo. Depois de o motor ter arrefecido até à temperatura ambiente, verifique se o nível do fluido no reservatório do fluido de refrigeração está acima da marca de nível inferior. Verificar o sistema de refrigeração quanto a danos e fugas.
2. Volte a ligar o motor e verifique se a condição de sobreaquecimento continua presente. Manter a alta velocidade durante muito tempo provoca o sobreaquecimento do líquido de refrigeração do motor.
3. Ligar o motor e, se for seguro, verificar se a ventoinha do radiador está a funcionar. Se não rodar ou rodar de forma anormal, desligue o motor e envie-o para a oficina de reparação designada para inspeção e reparação.

Se o problema persistir, envie-o para a oficina de reparação designada para inspeção e reparação atempada.

6.3. Luz de alarme de combustível



1. Verificar se o óleo no depósito de óleo é suficiente.
2. Se a quilometragem de resistência recente for muito inferior à quilometragem de resistência teórica e o consumo de combustível aumentar, o veículo pode estar avariado. Nessa altura, deve parar de conduzir e enviar imediatamente o veículo para a oficina de reparação designada para inspeção e reparação.

6.4. Luz de alarme do ABS



Caso se verifiquem as seguintes condições, é favor interromper a circulação e enviar imediatamente o veículo para a oficina de reparação designada para inspeção e reparação:

1. Quando o veículo é ligado, o indicador do ABS do instrumento não está aceso.
2. Quando o veículo está a funcionar e a velocidade do veículo é superior a 5 km/h, a luz de alarme do ABS acende-se.

6.5. Luz de alarme de pressão dos pneus



Em caso de falha da pressão dos pneus do veículo, o instrumento apresenta a luz de alarme da pressão dos pneus. Nesta altura, verificar se o veículo tem um furo. Se o pneu não estiver furado ou se a luz de alarme da pressão dos pneus continuar acesa depois de o pneu ter sido reparado, envie-o para a oficina de reparação designada para reparação.

Operações como a reparação de pneus e a remoção de rodas requerem ferramentas adequadas e conhecimentos de manutenção. Recomenda-se que o envie para a oficina de reparação designada para reparação.

Se utilizar o kit de reparação de pneus para um tratamento simples, não ultrapasse os 50 km/h depois de reparar o pneu e dirija-se à oficina designada para substituir o pneu o mais rapidamente possível.

⚠ CUIDADO

Conduzir um motociclo com um pneu de reparação temporária é perigoso. Se a reparação temporária falhar, a pressão do pneu será reduzida e a manobrabilidade e segurança do veículo serão afectadas. Recomenda-se vivamente que não repare o pneu sozinho e que o envie para a oficina de reparação designada atempadamente após o furo do pneu.

6.6. Luz de alarme de baixa pressão do óleo



- Se a luz de alerta de baixa pressão do óleo estiver acesa, pare de conduzir e desligue o motor. Não arranque e verifique se o nível de óleo do motor está dentro dos limites normais. Se o nível de óleo do motor for inferior à marca de nível de óleo do limite inferior da vareta de medição do óleo, adicione óleo do motor atempadamente.
- Se a luz de alarme de baixa pressão do óleo continuar acesa depois de adicionar óleo, não circule e envie-o para a oficina de reparação designada para inspeção e reparação atempada.

⚠ ATENÇÃO

A condução de um motociclo com baixo consumo de óleo pode danificar seriamente o motor.

6.7. Descarregamento de bateria

Quando a bateria ficar sem carga, retire-a do motociclo e carregue-a. Para carregar, utilize o carregador correspondente ao modelo. Se o carregador não corresponder ao modelo, causará danos permanentes na bateria. Se a bateria continuar a ter falta de energia após o carregamento, envie-a para a oficina de reparação designada para inspeção e reparação.

6.8. Farol/Lanterna danificada

Todos os sistemas de iluminação da carroçaria do veículo são luzes LED. Se alguma fonte de luz não estiver acesa ou estiver danificada, dirija-se à oficina de reparação designada para substituição.

Solução de problemas

| Problema | | Possíveis causas | Solução | |
|---|---|--|---|---|
| O motor tem dificuldade para dar a partida | A bomba de combustível não funciona | Energia insuficiente para o sistema ou sem energia no plugue da bomba de combustível | Verifique a bateria, o fusível, o relé da bomba, o chicote de fiação quanto à conexão ou substitua a ECU | |
| | | Vazamentos de eletricidade no plugue da bomba de combustível | Bomba de combustível danificada | Substitua a bomba de combustível |
| | | | Baixa voltagem | Verifique se a bateria, o relé e o fio estão conectados |
| | Funções da bomba de combustível | Sem pressão de combustível | Fios em conexão reversa | Reconecte |
| | | | A tensão da bateria está muito baixa | Carregue ou substitua a bateria |
| | | | Falta de combustível | Adicione combustível e a quantidade não deve ser inferior a 1L |
| | | | A passagem de combustível está severamente bloqueada | Verifique o filtro da bomba de combustível |
| | | Pressão anormal de combustível | Falha no regulador de pressão do combustível | Substitua o regulador de pressão do combustível |
| | | | Vazamento de óleo na passagem de combustível | A mangueira ou a presilha da mangueira está quebrada. Substitua a peça defeituosa |
| | | | A passagem de combustível está bloqueada | Verifique o filtro da bomba de combustível |
| Falha na bomba de combustível ou no regulador de pressão de combustível | | | Substitua a bomba de combustível ou o regulador de pressão de combustível | |
| Pressão normal de combustível | | Ignição com alta tensão | Baixa voltagem | Verifique se a bateria, o retificador e o magneto estão carregados |
| | | | A vela de ignição está muito úmida para funcionar | Remova e seque a vela de ignição e, em seguida, mantenha o motor em marcha lenta por várias vezes |
| | Vazamento de eletricidade do isolador da vela de ignição | | Substitua a vela de ignição | |
| | Vela de ignição solta | | Aperte-a | |
| | A folga da vela de ignição é muito pequena | | Ajuste a folga para o valor padrão | |
| | Conexão ruim ou vazamento de eletricidade da tampa da vela de ignição | | Ajuste ou substituição | |
| Pressão normal de combustível | Ignição com alta tensão | Falha nos fios ou conexão ruim dos acopladores | Verifique se o chicote de fiação, o acoplador e o TPS (sensor de posição do acelerador) estão conectados corretamente | |
| | | Sensor de temperatura do cilindro/água danificado | Substituir | |
| | | Falha no motor | Verifique a válvula, o anel do pistão, etc. | |

Solução de problemas

| Problema | | Possíveis causas | Solução |
|-------------------------------------|--|---|--|
| Pressão normal de combustível | Sem alta tensão na ignição ou no desligamento | Conexão ruim do circuito de ignição | Verifique e conserte o circuito |
| | | A folga entre as bobinas do excitador do magneto é excessivamente grande | Ajuste a folga |
| | | Bobina de ignição danificada | Substituir |
| | | Vazamento de eletricidade da bobina de ignição | Substitua a bota à prova d'água ou a bobina de ignição |
| | | Conexão ruim da ECU ou dos acopladores do chicote de fiação | Verifique e reconecte |
| | | Injetor entupido | Substituir |
| Velocidade de marcha lenta instável | Fonte de alimentação insuficiente | Verifique a bateria e o sistema de carregamento | |
| | Conexão ruim da ECU ou do acoplador do injetor | Verifique e reconecte | |
| | Vazamentos de ar no corpo da válvula do acelerador | Verifique se a almofada de papel, o O-ring ou o corpo do acelerador estão instalados corretamente | |
| | Acúmulo de sujeira no corpo da válvula do acelerador ou o filtro de ar está entupido | Limpe | |
| | O fluxo de combustível está restrito | Verifique se há bloqueio no filtro da bomba de combustível e na passagem de combustível | |
| | Qualidade ruim do combustível | Substitua o combustível por gasolina sem chumbo de RQ-92 ou superior | |
| | Vela de ignição solta | Aperte | |
| | A folga da vela de ignição é muito pequena | Ajuste a folga para o valor padrão | |
| | Conexão ruim ou vazamento de eletricidade da tampa da vela de ignição | Ajuste ou substitua | |
| | Vazamentos de eletricidade do isolador da vela de ignição | Substitua a vela de ignição | |
| | Falha no motor, por exemplo, a folga da válvula está muito pequena | Ajuste a folga da válvula e verifique o motor | |
| | Vazamentos de ar das juntas do silenciador ou do sensor de oxigênio | Verifique a almofada do silencioso | |
| Ruído anormal ou de batida do motor | A passagem de ar do motor de passo está obstruída ou com vazamentos de ar. | Verifique ou substitua | |
| | O motor superaquece | Resfrie o motor, evite dirigir em alta velocidade por muito tempo | |
| | Vela de ignição ruim | Substitua | |
| | Muitos depósitos de carbono no cilindro | Remove e limpe | |
| | A biela do motor está muito desgastada | Substituir | |
| | O pino do pistão está muito desgastado | Substituir | |
| A manivela está desgastada | Substituir | | |

Solução de problemas

| Problema | Possíveis causas | Solução |
|--|--|--|
| Ruído anormal ou de batida do motor | O cárter está desgastado | Substituir |
| | Penetração de corpos estranhos | Verificar e limpar |
| | Excesso de depósitos de carbono no tubo de escapamento | Limpar |
| | Outros | Limpar |
| Falta de energia | O filtro de ar está entupido | Limpar |
| | Grandes depósitos de carbono na câmara de combustão e no tubo de escapamento | Limpar |
| | O pistão e o cilindro estão desgastados, a folga é grande | Substituir o cilindro ou o pistão |
| | Deslizamento da embreagem | Ajuste ou reparo |
| Grande consumo de combustível | Passagem de combustível entupida ou baixa pressão de combustível | Verifique, limpe ou substitua o filtro da bomba de combustível, o regulador de pressão do combustível, a bomba de combustível ou o injetor |
| | Vazamentos de óleo na passagem de combustível | Reparo |
| | Falha no motor | Reparo ou substituição |
| | Sensor de temperatura do cilindro/água danificado | Substituir |
| | Bomba de combustível danificada | Substituir |
| | O filtro de ar está entupido | Limpar |
| Baixa pressão de combustível ou passagem de óleo obstruída | Qualidade ruim do combustível | Use gasolina sem chumbo com RQ-92 ou superior |
| | O filtro da bomba de combustível está entupido | Limpe ou substitua. Não contamine a porta de saída |
| | O regulador de pressão do combustível não está funcionando | Substituir |
| Baixa tensão no sistema | Falha no funcionamento da bomba de combustível | Substituir |
| | Conexão inadequada do circuito | Verifique |
| | O retificador não consegue carregar | Verifique ou substitua |
| | O magneto funciona de forma inadequada | Verifique se há curto-circuito |
| | A bateria está velha | Faça a manutenção ou substitua |
| | O consumo de eletricidade é muito grande | Evite dirigir em baixa velocidade por muito tempo |
| Vazamentos de ar no coletor de admissão do motor | Vazamentos de ar nas juntas do coletor de admissão e do cabeçote do cilindro | Verifique se a almofada de papel e o O-ring estão instalados corretamente |
| | Vazamentos de ar nas juntas do coletor de admissão e do injetor | Verifique o anel O-ring do injetor |
| | Furos de areia no coletor de admissão | Substituir |

7 Limpeza e Armazenamento

Esta seção contém informações sobre cuidados com a sua motocicleta.

SBM 600V

| | Página |
|--|-----------|
| <u>1 - Verificação antes de conduzir</u> | <u>30</u> |
| <u>2 - Partida do motor</u> | <u>30</u> |
| <u>3 - Amaciamento do motor</u> | <u>31</u> |
| <u>4 - Transmissão</u> | <u>31</u> |
| <u>5 - Frenagens e Estacionamento</u> | <u>32</u> |
| <u>6 - Pneus</u> | <u>33</u> |

7.1. Limpeza e conservação

⚠ATENÇÃO

Nunca lave sua motocicleta sob sol forte.

Limpe sua motocicleta regularmente para manter uma boa aparência e proteger a pintura, além de aumentar sua durabilidade e facilitar a verificação de qualquer dano ou vazamento de óleo.

1. Faça uma mistura de água e querosene e aplique no motor, carburador, tubo de escape, rodas, suporte lateral e cavalete central para remover os resíduos de óleo e graxa. Manchas de piche são removidas com querosene puro.
2. Enxágue com água em abundância.
3. Com um pano ou esponja macia e sabão de coco, lave o tanque de combustível, o assento, os paralamas e as tampas laterais.
4. Enxugue sua motocicleta com um pano macio. Remova pequenos riscos na pintura com cera de polimento.
5. A aplicação de polidor deve ser feita com um pano macio ou algodão e através de movimentos circulares. Nas peças pintadas e cromadas utilize um polidor que não contenha abrasivos.
6. Logo após a limpeza, lubrifique a corrente da transmissão e os cabos do acelerador e da embreagem.
7. Ligue o motor e deixe-o funcionando por alguns minutos.

NOTA

Para não riscar a pintura, evite remover poeira com pano seco. Não use detergentes que possam danificar a pintura.

⚠ATENÇÃO

Lavar a motocicleta com água em alta pressão, pode danificar alguns componentes, portanto, evite isso. Evite pulverizar água em alta pressão diretamente nos seguintes componentes: cubos das rodas, saída do escapamento, tanque de combustível, parte inferior do assento, carburador, trava do guidão, interruptor de ignição, painel de instrumentos e interruptores. A eficiência dos freios será afetada logo após a lavagem. Tome cuidado nas primeiras frenadas. Após a lavagem, verifique as condições de frenagem dirigindo em local seguro à baixa velocidade. Se necessário ajuste ou repare. Se as condições não forem ideais, acione o freio levemente até secar. Durante a limpeza. Evite que a água escorra para dentro do escape, pois causará problemas na partida.

7.2 Armazenamento

Para garantir a preservação da motocicleta durante períodos prolongados de inatividade, recomenda-se seguir os cuidados abaixo. O não cumprimento destas orientações pode resultar em dificuldade na partida, deterioração de componentes, oxidação e redução da vida útil do veículo.

- **Limpeza:** Lave, seque e aplique cera; lubrifique a corrente.
- **Local:** Armazene em ambiente coberto, seco e ventilado; use capa respirável.
- **Combustível:** Tanque cheio com combustível novo e estabilizante.
- **Bateria:** Desconecte a bateria ou mantenha em carregador inteligente.
- **Pneus:** Calibre corretamente; use cavalete ou mova a moto periodicamente.
- **Óleo e fluidos:** Verifique níveis e considere trocar o óleo; confirme arrefecimento e fluido de freio.
- **Lubrificação geral:** Lubrifique cabos, pedais e articulações.
- **Proteção:** Evite locais com pragas e tampe o escapamento temporariamente.

Após o período de armazenamento, realizar os seguintes passos antes de usar:

- Verificar pressão dos pneus.
- Reinstalar e carregar a bateria.
- Conferir nível de óleo, combustível e arrefecimento.
- Conferir funcionamento de freios, luzes e acelerador.
- Fazer uma inspeção geral visível para detectar vazamentos ou oxidação.
- Realizar curta rodagem para testar o funcionamento antes do uso normal.

Armazenamento de Longo Período (Correia de Transmissão)

- **Limpeza:** Lavar a correia e polias com água e sabão neutro; secar bem.
- **Inspeção:** Verificar trincas, fios expostos, desgaste e sujeiras entre os dentes.
- **Tensão:** Apenas conferir se está dentro da especificação; não alterar para armazenar.
- **Proteção:** Não usar lubrificantes — a correia opera a seco.
- **Posicionamento:** Preferir uso de cavalete; se não houver, mover a moto periodicamente.
- **Retorno ao uso:** Reinspecionar correia e polias, confirmar tensão/alinhamento e rodar suavemente nos primeiros minutos.

8 Garantia de manutenção

Esta seção contém informações sobre a garantia e plano de manutenção da sua motocicleta.

SBM 600 V

| | Página |
|--|-----------|
| <u>1 - Registro de garantia</u> | 70 |
| <u>2 - Termo de garantia</u> | 73 |
| <u>3 - Plano de manutenção</u> | 76 |
| <u>4 - Controle de revisão</u> | 81 |
| <u>5 - Quadro de revisões</u> | 85 |
| <u>6 - Substituição do painel</u> | 87 |
| <u>7 - Rede de concessionárias e oficinas autorizadas</u> | 88 |

7.2 Termo de garantia

A presente garantia entra em vigor na data da nota fiscal do veículo e está condicionada à apresentação e cumprimento integral deste Termo de Garantia, bem como de todas as determinações contidas no Manual do Proprietário e Garantia. Leia atentamente todas as instruções e recomendações do fabricante, e lembre-se: a adequada manutenção do veículo, conforme instruções contidas no Manual do Proprietário e Garantia, é "fator essencial" para a segurança do piloto e do passageiro, bem como é condição indispensável para concessão da presente garantia.

- 1. PRAZO DE VALIDADE:** A SBM, garante a motocicleta nova distribuída por suas concessionárias, contra falhas de fabricação, ou de material durante o período de 90 (noventa) dias, a contar da data da venda registrada na nota fiscal e transcrita no Registro de Garantia. Componentes do motor e câmbio são garantidos contra falhas de fabricação ou de materiais pelo período de 3 (três) anos já incluso a garantia legal de 90 (noventa) dias. Exija de sua concessionária o correto preenchimento do Termo de Garantia, inclusive com a data e a sua assinatura. A primeira revisão deverá ser realizada com 1.000km tendo tolerância de 100km para mais ou para menos, ou com 6 meses tendo tolerância de 10 dias (a condição que ocorrer primeiro deverá ser executada).
- 2. ABRANGÊNCIA DA GARANTIA:** A garantia abrange os reparos necessários em decorrência de falha de material, montagem ou fabricação, reconhecidas como defeituosas exclusivamente pelo fabricante ou seu representante. As peças reconhecidas como defeituosas serão reparadas ou substituídas gratuitamente e exclusivamente através da rede de concessionárias SBM e/ou oficinas autorizadas SBM. Qualquer peça ou componente mecânico somente será substituído na hipótese de impossibilidade de seu reparo ou recondicionamento, sendo que no caso de substituição, os itens substituídos serão de propriedade da SBM.
- 3. CONDIÇÕES GERAIS DA GARANTIA:** Dirija-se a um revendedor da rede de concessionárias SBM imediatamente após a suspeita ou constatação de qualquer anormalidade técnica. Atenção: a utilização continuada do veículo em condições tecnicamente anormais, sem a imediata providência do proprietário, poderá acarretar outros danos ao veículo que não serão atendidos em garantia, além do que consistirá causa de extinção definitiva da garantia. Todas as revisões periódicas mencionadas no Manual do Proprietário e Garantia, devem ser rigorosamente efetuadas, numa concessionária e/ou oficina autorizada SBM e na periodicidade estabelecida. Não são cobertos por esta garantia os defeitos resultantes de desgaste natural das peças, desuso prolongado, utilização inadequada do veículo ou para fins de competição, acidentes de qualquer natureza, se a motocicleta foi transformada, modificada, ou equipada com acessórios e itens não aprovados pela SBM, e casos fortuito se de força maior.
- 4.** O veículo deve ser protegido e mantido adequadamente, inclusive quanto à integridade da pintura. Os defeitos de funcionamento, pintura e/ou alteração de cor, decorrentes de influências externas anormais, intempéries, impactos, substâncias químicas do meio ambiente, inclusive corrosão por efeitos de maresia, detritos de origem animal ou vegetal, aplicação de substâncias químicas (combustível ou produtos não recomendados pela **SBM**). Não serão cobertos em garantia.

7.2 Termo de garantia

5. A solicitação da garantia deve ser feita com a apresentação do veículo completo à concessionária e não a peça defeituosa separadamente. Juntamente com o manual preenchido (quadro de revisões) e nota fiscal da motocicleta.

Atenção: As avarias decorrentes de negligência ou má utilização da motocicleta, desrespeito às instruções contidas no Manual do Proprietário e Garantia, sobrecarga da motocicleta, ou in experiência do piloto, não serão cobertas pela garantia.

6. **ITENS NÃO GARANTIDOS:** Por constituírem itens que sofrem desgaste natural ou de manutenção, as peças e serviços descritos a seguir não são cobertos pela garantia, qualquer que seja o tempo ou quilometragem decorridos:
- Óleos lubrificantes, graxas, aditivos, fluidos e similares;
 - Reaperto, lavagem, lubrificação, verificações, ajustes, regulagens, etc;
 - Alinhamento e balanceamento das rodas;
 - Pastilhas de freio, juntas, lâmpadas, fusíveis, cabos e bateria (acessórios);
 - Peças que se desgastam com o uso, como por exemplo: pneus, câmaras de ar, amortecedores, discos de freio, rolamentos, retentores e demais peças que possuem vida útil determinada, etc;
 - Estofado com deterioração normal e demais itens aparentes, devido ao desgaste pelo uso ou exposição ao tempo.
7. **RESTRICÇÕES:** A presente garantia se restringe a motocicleta, suas peças e componentes, não cobrindo quaisquer repercussões, mesmo decorrentes de avarias ou defeito da motocicleta, suas peças e componentes, tais como:
- Despesas com transporte, socorro, guincho ou hospedagem, atendimento home-office;
 - Lucro cessante e outros gastos decorrentes da indisponibilidade do veículo.
8. **EXTINÇÃO DA GARANTIA:**
- Pelo decurso do prazo de validade da garantia;
 - A qualquer tempo, automaticamente, na hipótese de violação do velocímetro;
 - Não cumprimento de qualquer uma das revisões periódicas, nos prazos e quilometragens estipulados;
 - Execução das manutenções, reparos e regulagens em oficinas que não pertencem à rede de concessionárias **SBM/ Oficina Autorizada;**
 - Inobservância de qualquer uma das instruções e recomendações contidas no Manual do Proprietário e Garantia, bem como das disposições constantes neste Termo de Garantia, sobretudo nas condições gerais da garantia acima;
 - Negligência na manutenção, limpeza ou conservação.

7.2 Termo de garantia

9. Na utilização da motocicleta na praia ou em cidades praianas, onde maresia é bastante acentuada, recomenda-se proceder a lavagem semanal com água doce para evitar a fixação do sal e conseqüentemente a oxidação das peças metálicas além da aplicação de antiferrugem. Consulte a seção "Limpeza e conservação" deste manual. O contato com água salgada causa oxidação nas partes metálicas do veículo. Portanto, é recomendada a lavagem com água doce imediatamente após o uso nestas condições.
10. Não utilizar a motocicleta em locais com acúmulo de água superior a 10 cm, tais como: ruas alagadas em decorrência das chuvas, córregos, etc., evitando assim danos ao motor e demais componentes.
11. Problemas na bateria decorrentes do não uso prolongado da motocicleta, não são cobertos pelo sistema de garantia. Recomendamos que, caso a motocicleta permaneça em desuso por mais de 30 dias, deixe o disjuntor desligado (ou remova o polo da bateria) e dê uma carga antes de reconectá-la. Consulte a seção "armazenamento" deste manual para maiores detalhes.
12. Utilização de alarmes, rastreadores, acessórios, lâmpadas auxiliares, xênon, etc., (que podem afetar o sistema elétrico e/ou sistema de ignição do veículo), ainda que instalados na Rede de concessionárias **SBM**.
13. Instalação de componentes ou acessórios não genuínos e/ou não homologados, ou ainda não recomendados pela **SBM**.
14. Modificação da estrutura técnica ou mecânica do veículo com a substituição, ou não, de componentes genuínos por outros originais com especificações diferentes, sem autorização prévia da **SBM**.

IMPORTANTE: Além da manutenção periódica, é de responsabilidade do proprietário fazer todas as verificações diárias simples antes da utilização do equipamento, tais como: verificar o grau de desgaste e a pressão dos pneus; verificar o perfeito funcionamento do sistema de iluminação; verificar os níveis dos fluidos e óleo do motor.

*No caso de dúvida, o Manual do Proprietário e Garantia sempre deve ser consultado.

A cada revisão a concessionária deverá carimbar, assinar e datar no **CONTROLE DAS REVISÕES PERIÓDICAS**.

Apenas na primeira revisão a mão-de-obra será gratuita, devendo o consumidor arcar com as despesas de óleo lubrificantes, peças e serviços excluídos da garantia. O custo de mão de obra das demais revisões previstas correrá por conta do consumidor.

7.3 Plano de manutenção

- Procure uma concessionária ou oficina autorizada **SBM** sempre que necessitar de manutenção. Lembre-se de que são elas quem mais conhecem sua motocicleta, estando totalmente preparadas para oferecer todos os serviços de manutenção e reparos.
- A **Tabela de Manutenção** especifica com que frequência os serviços devem ser efetuados e quais itens necessitam de atenção. É fundamental seguir os intervalos especificados para garantir o desempenho adequado do controle de emissões, além de maior segurança e confiabilidade.
- Os intervalos de manutenção são baseados em condições normais de uso. Motocicletas usadas em condições rigorosas ou incomuns necessitam de serviços mais frequentes. Procure uma concessionária ou oficina autorizada **SBM** para determinar os intervalos adequados a suas condições particulares de uso.

| Item | Operações | Intervalo | Quilometragem do odômetro (x1.000Km) | | | | | | | | |
|--|-----------|-------------------|--------------------------------------|----|----|----|----|----|----|----|--|
| | | | 1 | 6 | 12 | 18 | 24 | 30 | 36 | 42 | |
| Sistema de injeção de combustível | | Tempo (meses) | 6 | 12 | 18 | 24 | 30 | 36 | 42 | 48 | |
| Sistema de funcionamento do acelerador (funcionamento, retorno suave, sem resistência) | Verificar | 6 meses (6.000km) | • | • | • | • | • | • | • | • | |
| Rotação de ralenti (marcha lenta) | Verificar | 6 meses (6.000km) | • | • | • | • | • | • | • | • | |
| Fugas de combustível (mangueira e tubagem de combustível) | Verificar | 6 meses (6.000km) | • | • | • | • | • | • | • | • | |
| Danos na mangueira e na tubagem de combustível | Verificar | 6 meses (6.000km) | • | • | • | • | • | • | • | • | |
| Estado de instalação da mangueira e da tubagem de combustível | Verificar | 6 meses (6.000km) | • | • | • | • | • | • | • | • | |
| Funcionamento do sistema de controle de emissões evaporativas (cânister) | Verificar | 6 meses (6.000km) | • | • | • | • | • | • | • | • | |
| Cabeçote e Tampa do Cabeçote do Motor | | | | | | | | | | | |
| Folgas das válvulas | Verificar | 6 meses (6.000km) | | • | • | • | • | • | • | • | |
| | Ajustar | 4 anos (42.000km) | | | | | | | | • | |
| Danos no sistema de admissão de ar | Verificar | 6 meses (6.000km) | | • | • | • | • | • | • | • | |

7.3 Plano de manutenção

| Item | Operações | Intervalo | Quilometragem do odômetro (x1.000Km) | | | | | | | |
|--|-----------|---------------------------------|--------------------------------------|----|----|----|----|----|----|----|
| | | | 1 | 6 | 12 | 18 | 24 | 30 | 36 | 42 |
| Sistema de arrefecimento | | Tempo (meses) | 6 | 12 | 18 | 24 | 30 | 36 | 42 | 48 |
| Nível do líquido anticongelante | Verificar | 6 meses (6.000km) | • | • | • | • | • | • | • | • |
| Fugas do líquido anticongelante (mangueira do radiador e tubo do radiador) | Verificar | 6 meses (6.000km) | | • | • | • | • | • | • | • |
| Danos na mangueira do radiador | Verificar | 6 meses (6.000km) | | • | • | • | • | • | • | • |
| Estado de montagem da mangueira do radiador | Verificar | 6 meses (6.000km) | | • | • | • | • | • | • | • |
| Embreagem | | | | | | | | | | |
| Mecanismo de funcionamento da embreagem (funcionamento, desengate, fecho) | Verificar | 6 meses (6.000km) | | • | • | • | • | • | • | • |
| Curso livre do manete da embreagem | Verificar | 6 meses (6.000km) | • | • | • | • | • | • | • | • |
| Rodas e pneus | | | | | | | | | | |
| Pressão dos pneus | Verificar | 15 dias | • | • | • | • | • | • | • | • |
| Danos nas rodas/pneus | Verificar | 6 meses (6.000km) | | • | • | • | • | • | • | • |
| Desgaste na banda de rodagem, desgaste anormal | Verificar | 6 meses (6.000km) | | • | • | • | • | • | • | • |
| Danos nos rolamentos das rodas | Verificar | 6 meses (6.000km) | | • | • | • | • | • | • | • |
| Mecanismo de transmissão final | | | | | | | | | | |
| Estado de lubrificação da corrente de transmissão | Verificar | A cada 600Km (a cada revisão) | | | | | | | | |
| Folga da Corrente de transmissão | Verificar | A cada 1.000Km (a cada revisão) | | | | | | | | |
| Desgaste da corrente de transmissão | Verificar | 6 meses (6.000km) | | • | • | • | • | • | • | • |
| Desgaste do guia da corrente | Verificar | 6 meses (6.000km) | | • | • | • | • | • | • | • |

7.3 Plano de manutenção

| Item | Operações | Intervalo | Quilometragem do odômetro (x1.000Km) | | | | | | | |
|---|------------|----------------------|--------------------------------------|----|----|----|----|----|----|----|
| | | | 1 | 6 | 12 | 18 | 24 | 30 | 36 | 42 |
| Freios | | Tempo (meses) | 6 | 12 | 18 | 24 | 30 | 36 | 42 | 48 |
| Vazamento de fluido dos freios (mangueiras) | Verificar | 6 meses (6.000km) | • | • | • | • | • | • | • | • |
| Danos na mangueira do freio | Verificar | 6 meses (6.000km) | | • | • | • | • | • | • | • |
| Estado de instalação da mangueira do freio | Verificar | 6 meses (6.000km) | | • | • | • | • | • | • | • |
| Funcionamento do freio (eficácia, funcionamento, sem resistência) | Verificar | 6 meses (6.000km) | • | • | • | • | • | • | • | • |
| Fluido de freios | Verificar | 6 meses (6.000km) | • | • | • | • | • | • | • | • |
| Desgaste das pastilhas de freio | Verificar | 6 meses (6.000km) | | • | • | • | • | • | • | • |
| Funcionamento do interruptor da luz do freio | Verificar | 6 meses (6.000km) | • | • | • | • | • | • | • | • |
| Sistema de suspensão | | | | | | | | | | |
| Funcionamento da forquilha dianteira/amortecedor traseiro (amortecimento e curso suave) | Verificar | 6 meses (6.000km) | | • | • | • | • | • | • | • |
| Funcionamento do braço oscilante | Verificar | 6 meses (6.000km) | | • | • | • | • | • | • | • |
| Vazamento de óleo da bengala dianteira/amortecedor traseiro | Verificar | 6 meses (6.000km) | • | • | • | • | • | • | • | • |
| Eixo da balança traseira | Lubrificar | 1 ano (12.000km) | | • | | • | | • | | • |
| Sistema de direção | | | | | | | | | | |
| Folga da direção | Verificar | 6 meses (6.000km) | • | • | • | • | • | • | • | • |
| Rolamentos da barra de direção | Verificar | 1 ano (12.000km) | | | • | | • | | • | |

7.3 Plano de manutenção

| Item | Operações | Intervalo | Quilometragem do odômetro (x1.000Km) | | | | | | | | |
|--|-------------|-------------------|--------------------------------------|---|----|----|----|----|----|----|----|
| | | | 1 | 6 | 12 | 18 | 24 | 30 | 36 | 42 | |
| Sistema elétrico | | | Tempo (meses) | 6 | 12 | 18 | 24 | 30 | 36 | 42 | 48 |
| Funcionamento das luzes e interruptores | Verificar | 6 meses (6.000km) | • | • | • | • | • | • | • | • | • |
| Precisão do farol dianteiro | Verificar | 6 meses (6.000km) | | • | • | • | • | • | • | • | • |
| Funcionamento do interruptor do cavalete lateral | Verificar | 6 meses (6.000km) | | • | • | • | • | • | • | • | • |
| Funcionamento do interruptor de alerta de emergência | Verificar | 6 meses (6.000km) | | • | • | • | • | • | • | • | • |
| Outros | | | | | | | | | | | |
| Aperto de parafusos e porcas | Verificar | 6 meses (6.000km) | • | • | • | • | • | • | • | • | • |
| Peças do quadro | Lubrificar | 1 ano (12.000km) | | | • | | • | | • | | |
| Substituição de peças | | | | | | | | | | | |
| Óleo do motor - 15W50 Sintético (indicado na seção de manutenção e pequenos reparos) | Substituir* | 6 meses (6.000km) | • | • | • | • | • | • | • | • | • |
| Filtro de óleo do motor | Substituir | 6 meses (6.000km) | • | • | • | • | • | • | • | • | • |
| | Limpar* | 1 ano (12.000km) | • | | • | | • | | • | | • |
| Elemento filtrante do filtro de ar | Substituir* | 1 ano (12.000km) | | • | | • | | • | | • | |
| Vela de ignição - CR8E | Substituir | 2 anos (18.000km) | | | | • | | | | • | |
| Fluidos de freios - DOT 4 | Substituir | 2 anos (18.000km) | | | | • | | | | • | |
| Fluido hidráulico da suspensão dianteira | Substituir | 2 anos (18.000km) | | | | • | | | | • | |
| Líquido anticongelante | Substituir | 3 anos (30.000km) | | | | | | | • | | |
| Mangueira do radiador | Substituir | 3 anos (30.000km) | | | | | | | • | | |
| Substituição da mangueira do freio traseiro | Substituir | 3 anos (30.000km) | | | | | | | • | | |

7.3 Plano de manutenção

| Item | Operações | Intervalo | Quilometragem do odômetro (x1.000Km) | | | | | | | |
|-------------------------------------|------------|----------------------|--------------------------------------|----|----|----|----|----|----|----|
| | | | 1 | 6 | 12 | 18 | 24 | 30 | 36 | 42 |
| Substituição de peças | | Tempo (meses) | 6 | 12 | 18 | 24 | 30 | 36 | 42 | 48 |
| Peças de borracha da bomba superior | Substituir | 4 anos (42.000km) | | | | | | | | • |
| Peças de borracha da pinça | Substituir | 4 anos (42.000km) | | | | | | | | • |
| Mangueira de combustível | Substituir | 4 anos (42.000km) | | | | | | | | • |
| Mangueira do freio dianteiro | Substituir | 4 anos (42.000km) | | | | | | | | • |

*: A substituição e o reparo devem ser realizados pelo posto de serviço autorizado SBM.

OBS.1. A primeira revisão é muito importante, portanto, jamais deve ser negligenciada. A revisão de 1.000 km é um check-up completo após o "amaciamento" inicial. Ela garante que o motor e todo o conjunto trabalhem no padrão ideal de desempenho, consumo e durabilidade.

OBS.2. O intervalo informado neste manual entre a quilometragem ou o tempo realizado no que ocorrer primeiro.

Nota 1: Se a leitura do odômetro ultrapassar a indicação de revisão, a manutenção deve ser realizada conforme o ciclo de manutenção estipulado anteriormente.

Nota 2: Se você dirigir em áreas especialmente úmidas ou com muita poeira, é recomendável reduzir o intervalo de manutenção estipulado. Especialmente em relação ao filtro de ar, o ciclo de manutenção deve ser reduzido pela metade. A primeira manutenção deve ser realizada após 500 km, e as manutenções subsequentes devem ser feitas a cada 1000 km, com limpeza/lavagem do filtro.

Nota 3. Quando o veículo circular frequentemente em estradas irregulares, é necessário realizar a manutenção com mais frequência.

⚠ATENÇÃO

Para melhor funcionamento da motocicleta, o proprietário deve verificar algumas manutenções periódicas, tais como:

- Calibração dos pneus - a cada 15 dias
- Estado de lubrificação da corrente de transmissão - a cada 500km
 - Folga da Corrente de transmissão - a cada 1.000km
 - Nível do óleo do motor - a cada 1.000km

Nos três últimos pontos, caso encontre divergência, se direcione a uma oficina SHINERAY/SBM credenciada.

7.4. Controle de revisão

CERTIFICADO DE ENTREGA TÉCNICA Assistência técnica

| | |
|--------------------------------------|--|
| | <div style="border: 1px solid black; padding: 10px; margin: 0 auto; width: 80%;"> <p style="font-size: 1.2em; margin: 0;">0 KM</p> <p style="margin: 0;">Revisão de entrega</p> </div> |
| | <p>Nº O.S. _____</p> <p>Data: ____/____/____/</p> |
| <p>Carimbo da Concessionária</p> | |

- | | |
|---|--|
| <ul style="list-style-type: none"> <input type="checkbox"/> Troca de óleo de ativação <input type="checkbox"/> Torque correto no bujão de óleo do motor <input type="checkbox"/> Torque correto nos parafusos e porcas do chassi <input type="checkbox"/> Torque correto na porca do eixo dianteiro <input type="checkbox"/> Folga de válvulas <input type="checkbox"/> Torque correto na porca do eixo dianteiro <input type="checkbox"/> Nível do fluido de freio (se houver) <input type="checkbox"/> Torque correto nos parafusos e porcas do motor <input type="checkbox"/> Ajuste da caixa de direção <input type="checkbox"/> Ativação da bateria <input type="checkbox"/> Calibragem dos pneus <input type="checkbox"/> Torque correto na porca do eixo traseiro <input type="checkbox"/> Estado das peças cromadas <input type="checkbox"/> Nível de óleo do motor | <ul style="list-style-type: none"> <input type="checkbox"/> Funcionamento das sinaleiras <input type="checkbox"/> Funcionamento e regulagem do farol <input type="checkbox"/> Iluminação do painel <input type="checkbox"/> Funcionamento e ajuste do acelerador <input type="checkbox"/> Funcionamento e ajuste do freio traseiro <input type="checkbox"/> Funcionamento e ajuste do freio dianteiro <input type="checkbox"/> Funcionamento e ajuste da alavanca da embreagem <input type="checkbox"/> Funcionamento dos instrumentos do painel <input type="checkbox"/> Lanternas <input type="checkbox"/> Luz do freio (ajustar interruptor diant. e tras.) <input type="checkbox"/> Estado das peças pintadas <input type="checkbox"/> Suspensão dianteira/traseira <input type="checkbox"/> Combustível <input type="checkbox"/> Escapamento <input type="checkbox"/> Partida do Motor |
|---|--|

| SELO DE IDENTIFICAÇÃO DO ÓLEO | Nº DE IDENTIFICAÇÃO DO ÓLEO |
|-------------------------------|-----------------------------|
| | BAT: _____ |
| | FAB: _____ |
| | BAT: _____ |
| | FAB: _____ |
| | BAT: _____ |
| | FAB: _____ |
| | BAT: _____ |
| | FAB: _____ |

Observações:

7.5 Quadro de revisões

A manutenção periódica a ser realizada deverá estar de acordo com o Plano de Manutenção descrito anteriormente neste Manual do Proprietário e Garantia.

| | | |
|--|---|---|
| <p style="text-align: center;">MÃO-DE-OBRA GRATUITA</p> <p style="text-align: center;">1ª Revisão 1.000 Km (6 meses)</p> <p>Nº O.S. _____ Data: ___/___/___ / Km: _</p> <p>Carimbo da Concessionária</p> | <p style="text-align: center;">2ª Revisão 6.000 Km (1 ano)</p> <p>Nº O.S. _____ Data: ___/___/___ / Km: _</p> <p>Carimbo da Concessionária</p> | <p style="text-align: center;">3ª Revisão 12.000 Km (1,5 anos)</p> <p>Nº O.S. _____ Data: ___/___/___ / Km: _</p> <p>Carimbo da Concessionária</p> |
| <p style="text-align: center;">4ª Revisão 18.000 Km (2 anos)</p> <p>Nº O.S. _____ Data: ___/___/___ / Km: _</p> <p>Carimbo da Concessionária</p> | <p style="text-align: center;">5ª Revisão 24.000 Km (2,5 anos)</p> <p>Nº O.S. _____ Data: ___/___/___ / Km: _</p> <p>Carimbo da Concessionária</p> | <p style="text-align: center;">6ª Revisão 30.000 Km (3 anos)</p> <p>Nº O.S. _____ Data: ___/___/___ / Km: _</p> <p>Carimbo da Concessionária</p> |
| <p style="text-align: center;">7ª Revisão 36.000 Km (3,5 anos)</p> <p>Nº O.S. _____ Data: ___/___/___ / Km: _</p> <p>Carimbo da Concessionária</p> | <p style="text-align: center;">8ª Revisão 42.000 Km (4 anos)</p> <p>Nº O.S. _____ Data: ___/___/___ / Km: _</p> <p>Carimbo da Concessionária</p> | <p style="text-align: center;">9ª Revisão 48.000 Km (4,5 anos)</p> <p>Nº O.S. _____ Data: ___/___/___ / Km: _</p> <p>Carimbo da Concessionária</p> |

7.5 Quadro de revisões

A manutenção periódica a ser realizada deverá estar de acordo com o Plano de Manutenção descrito anteriormente neste Manual do Proprietário e Garantia.

| | | | | | |
|----------------------------------|--|----------------------------------|--|----------------------------------|--|
| <p>Carimbo da Concessionária</p> | <p>10ª Revisão 54.000 Km (5 anos)</p> <p>Nº O.S. _____ Data: ___/___/___ Km: _</p> <p>_____</p> | <p>Carimbo da Concessionária</p> | <p>11ª Revisão 60.000 Km (5,5 anos)</p> <p>Nº O.S. _____ Data: ___/___/___ Km: _</p> <p>_____</p> | <p>Carimbo da Concessionária</p> | <p>12ª Revisão 66.000 Km (6 anos)</p> <p>Nº O.S. _____ Data: ___/___/___ Km: _</p> <p>_____</p> |
| <p>Carimbo da Concessionária</p> | <p>13ª Revisão 72.000 Km (6,5 anos)</p> <p>Nº O.S. _____ Data: ___/___/___ Km: _</p> <p>_____</p> | <p>Carimbo da Concessionária</p> | <p>14ª Revisão 78.000 Km (7 anos)</p> <p>Nº O.S. _____ Data: ___/___/___ Km: _</p> <p>_____</p> | <p>Carimbo da Concessionária</p> | <p>15ª Revisão 84.000 Km (7,5 anos)</p> <p>Nº O.S. _____ Data: ___/___/___ Km: _</p> <p>_____</p> |
| <p>Carimbo da Concessionária</p> | <p>16ª Revisão 90.000 Km (8 anos)</p> <p>Nº O.S. _____ Data: ___/___/___ Km: _</p> <p>_____</p> | <p>Carimbo da Concessionária</p> | <p>17ª Revisão 96.000 Km (8,5 anos)</p> <p>Nº O.S. _____ Data: ___/___/___ Km: _</p> <p>_____</p> | <p>Carimbo da Concessionária</p> | <p>18ª Revisão 102.000 Km (9 anos)</p> <p>Nº O.S. _____ Data: ___/___/___ Km: _</p> <p>_____</p> |

7.7 Rede de concessionárias e oficinas autorizadas (SAC)

Para um melhor esclarecimento, satisfação e confiabilidade na execução de serviços, acesse o site www.shineray.com.br/sbm e busque a concessionária ou oficina autorizada mais próxima.

Para maiores informações, acesse o site: www.shineray.com.br ou envie e-mail para: sac@shineraydobrasil.com.br



SAC

Serviço de Atendimento
ao Consumidor

www.shineray.com.br

sac@shineraydobrasil.com.br

SHINERAY MOTOS DO BRASIL

Estr. Tdr Norte, 3005 - SUAPE, Cabo de Santo Agostinho - PE CEP : 54590-000

