



SBM
by QJMOTOR



Manual do Proprietário e Certificado de Garantia



SBM 600 C

Este manual contém informações essenciais para a operação, manutenção e cuidados com sua motocicleta **SBM 600 C** . Aqui você encontrará orientações detalhadas sobre como utilizar os recursos da sua motocicleta de forma segura e eficaz, além de dicas úteis para mantê-la em ótimas condições.

Direito de Alterar

Reservamo-nos o direito de alterar as especificações, o design ou o conteúdo deste manual a qualquer momento, sem aviso prévio. Recomendamos que verifique regularmente se possui a versão mais atualizada deste manual para garantir a precisão das informações no site da SHINERAY.

Permanência do Manual com a Motocicleta

É fundamental que este manual permaneça com a motocicleta, mesmo em caso de transferência de propriedade. Ele contém informações importantes que são essenciais para os proprietários atuais e futuros da motocicleta. Portanto, certifique-se de que este manual acompanhe a motocicleta em todas as circunstâncias.

Lembre-se de que estamos sempre aqui para fornecer suporte e assistência. Se precisar de mais informações ou tiver alguma dúvida, não hesite em entrar em contato conosco.

SHINERAY MOTOS DO BRASIL

Estr. Tdr Norte, 3005 - SUAPE,
Cabo de Santo Agostinho - PE CEP :54590-000

www.shineray.com.br

sac@shineraydobrasil.com.br

2025/26 Shineray do Brasil

Bem-vindo!

Caro(a) Proprietário(a),

Seja bem-vindo(a) à família **SBM/SHINERAY!**

Em primeiro lugar, gostaríamos de expressar nossa sincera gratidão pela escolha de adquirir nossa motocicleta. É uma honra tê-lo(a) como parte de nossa comunidade de motociclistas apaixonados.

Boas-Vindas à Experiência SBM/SHINERAY DO BRASIL!

Estamos entusiasmados em recebê-lo(a) a bordo e confiantes de que você desfrutará de cada momento na estrada com sua nova SBM 600 C . Projetada para oferecer desempenho excepcional e durabilidade incomparável, nossa motocicleta foi cuidadosamente desenvolvida para superar suas expectativas em cada viagem.

Propósito do Manual

Este manual foi desenvolvido para fornecer aos proprietários todas as informações necessárias para operar, manter e cuidar de sua motocicleta SBM 600 C . Nosso objetivo é capacitar você a aproveitar ao máximo sua motocicleta, garantindo sua segurança e desempenho ideal.

Ao longo deste manual, você encontrará instruções detalhadas, dicas úteis e informações importantes para garantir uma experiência de pilotagem segura, confortável e gratificante. Estamos aqui para acompanhá-lo em cada etapa da sua jornada de motociclismo.

Agora, vamos explorar juntos todas as incríveis possibilidades que sua motocicleta SBM 600 C .

Caso encontre alguma informação divergente ou ambígua, entre em contato conosco.

Para Qualquer Dúvida ou Assistência

Nossa equipe está sempre à disposição para ajudá-lo(a) em sua jornada de motociclismo. Se surgirem dúvidas ou se precisar de assistência, não hesite em entrar em contato conosco. Estamos aqui para garantir que sua experiência com sua nova motocicleta seja nada menos que excepcional.

Mais uma vez, obrigado por escolher Shineray. Estamos ansiosos para compartilhar aventuras emocionantes e momentos inesquecíveis ao seu lado.

Atenciosamente,
Shineray do Brasil

Manual do Proprietário

Segurança em Primeiro Lugar

A segurança é nossa prioridade número um. Este manual foi elaborado para garantir que você aproveite ao máximo sua motocicleta de maneira segura. A leitura completa e atenta deste manual é crucial para compreender todas as funcionalidades e procedimentos de segurança.

Legendas de caixas de diálogo

⚠ ATENÇÃO

É utilizada para informá-lo de possíveis riscos de acidente, com danos ao veículo se as orientações não foram seguidas.

⚠ CUIDADO

Além da possibilidade de danos ao veículo, indica também risco ao piloto, se as instruções não forem seguidas.

NOTA:

É utilizada para indicar importantes informações e sugestões de operação do veículo.

Responsabilidade das Manutenções Periódicas

É sua responsabilidade garantir que sua motocicleta seja submetida às manutenções periódicas conforme especificado neste manual. A falta de manutenção adequada pode resultar em danos à motocicleta e, o mais importante, pode comprometer sua segurança e a de terceiros.

Condições Severas e Manutenção Frequente

Em condições de uso severas, como estradas irregulares, clima extremo ou uso intensivo da motocicleta, é recomendável aumentar a frequência das manutenções. Isso garantirá o desempenho contínuo e a durabilidade de sua motocicleta em todas as condições.

Lembre-se, a segurança vem em primeiro lugar. A leitura atenta deste manual é essencial para garantir uma experiência de condução segura e satisfatória.

Índice

SBM 600 C

	Página	
<u>1 - Especificações</u>	<u>09</u>	<input type="checkbox"/>
<u>2 - Condução da motocicleta</u>	<u>13</u>	<input type="checkbox"/>
<u>3 - Instrumentos e controles</u>	<u>19</u>	<input type="checkbox"/>
<u>4 - Partida e funcionamento</u>	<u>38</u>	<input type="checkbox"/>
<u>5 - Manutenção e pequenos reparos</u>	<u>43</u>	<input type="checkbox"/>
<u>6 - Solução de problemas</u>	<u>57</u>	<input type="checkbox"/>
<u>7 - Limpeza e conservação</u>	<u>65</u>	<input type="checkbox"/>
<u>8 - Garantia e manutenção</u>	<u>69</u>	<input type="checkbox"/>

1 Especificações

Esta seção contém informações técnicas sobre a sua motocicleta.

SBM 600 C

	Página
<u>1 - Especificações técnicas</u>	<u>10</u>
<u>2 - Identificação da motocicleta</u>	<u>12</u>

1.1 Especificações técnicas

	Itens	Dados
Dimensões	Comprimento total	2230 mm
	Largura total	780 mm
	Altura total	1115 mm
	Distância entre eixos	1520 mm
	Altura do assento	735 mm
	Distância mínima do solo	150 mm
	Peso	Peso líquido
Peso em ordem de marcha		205 kg
Peso bruto total		375 kg
Capacidade máxima de carga		170 kg (piloto+ passageiro+ bagagem+ acessórios)
Motor	Tipo do motor	Bicilíndrico em linha, 4T, 8 Válvulas, DOHC
	Cilindrada	554 cm ³
	Diâmetro x Curso	70,5 x 71 mm
	Taxa de compressão	11,5:1
	Potência Máxima	56,1 cv/10500 rpm
	Torque Máximo	54 N.m/5500 rpm
	Refrigeração	Líquida
	Sistema de alimentação	Sistema EFI
	Folga das Válvulas Admissão	0,15~0,19 mm
	Folga das Válvulas Escape	0,20~0,25 mm
	Sistema de lubrificação	Pressão/respingo
	Rotação da marcha lenta	1500 ± 200 RPM

	Itens	Dados
Chassi	Tipo	Aço, diamond
	Ângulo de câster	27°
	Comprimento do Trail	117 mm
Suspensão	Dianteira	Garfo telescópico (invertido)
	Curso da suspensão dianteira - Suspensão	86 mm
	Curso da suspensão dianteira - Roda	86 mm
	Fluido da suspensão dianteira	SAE 10W
	Qtd. fluido da suspensão dianteira	330 ml (por bengala)
	Traseira	Balança monoamortecedora (Monoshock)
	Curso da suspensão traseira - Suspensão	32 mm
Curso da suspensão traseira - Roda	80 mm	
Rodas	Roda dianteira	130/90 - 16"
	Roda traseira	150/80 - 16"
Freios	Freio Dianteiro/Diâmetro - ABS	Disco flutuante (Ø=320mm) com acionamento hidráulico
	Freio Traseiro/Diâmetro - ABS	Disco (Ø=260 mm) com acionamento hidráulico
	Tipo de freio	ABS duplo canal
	Fluido de freio	DOT 4
	Capacidades	Capacidade de rampa
Velocidade máxima		172 km/h
Combustível recomendado		Gasolina aditivada
Capacidade do tanque de combustível (incluindo reserva: 3L)		15 L

1.1 Especificações técnicas

	Itens	Dados
Vela de ignição	Fabricante/modelo	NGK CR8E
	Folga entre eletrodos	0,7~0,8 mm
Transmissão	Elemento	Correia de transmissão
	Sistema de embreagem	Assistida e deslizante, Multidiscos banhado a óleo
	Câmbio	6 marchas
Óleo do motor	Óleo recomendado	SAE 15W50 API SN JASO MA/MA2
	Qtd. de óleo - Total (desmontado)	3200 ml
	Qtd. de óleo - Troca de óleo periódica	2900 ml
	Qtd. de óleo - Troca de óleo periódica + substituição de filtro de óleo	3000 ml
Filtros	Filtro de óleo	Elemento filtrante de papel
	Elemento do filtro de ar	Elemento filtrante de papel
Fluido de arrefecimento	Fluido de arrefecimento recomendado	Fluido de arrefecimento orgânico (ABNT NBR 13705)
	Qtd. de fluido de arrefecimento	2000 ml

	Itens	Dados
Sistema elétrico	Bateria	12V 11,2Ah
	Partida	Elétrica
	Ignição	Ignição Digital
	Fusível principal	40 A
	Farol(Alto/Baixo)	LED 12V
	Luz de posição/DRL	LED 12V
	Luz do neutro	LED 12V
	Lanterna/Luz de freio	LED 12V
	Luz da sinaleira (pisca)	LED 12V
	Indicador das luzes da sinaleira (pisca)	LED 12V
	Luzes - Painel de instrumentos	LED 12V
	Indicador de Farol Alto	LED 12V
	Sensor de cavalete lateral	5V
	Tomada USB-A	5V
Sensor de inclinação	12V	

2 Antes de conduzir

Esta seção contém informações sobre segurança operacional da sua motocicleta.

SBM 600 C

	Página
<u>1 - Antes de conduzir</u>	<u>14</u>
<u>2 - Conduzindo com segurança</u>	<u>14</u>
<u>3 - Equipamentos de segurança</u>	<u>16</u>

2.1. Antes de conduzir a motocicleta

Este manual contém orientações sobre a utilização correta, manutenção preventiva e como conduzir sua motocicleta com segurança. Para sua comodidade e segurança, leia atentamente as informações contidas neste manual.

⚠ Cuidado

Conduzir uma motocicleta requer certos cuidados para garantir sua segurança e a dos demais. Conheça os requisitos básicos de segurança antes de pilotar sua motocicleta.

2.2. Conduzindo com segurança

Os itens apresentados neste manual são bastante básicos, portanto, assegure-se de estar bem familiarizado com as operações de condução da motocicleta. Sempre conduza com atenção e habilidade, sendo prudente e evitando acidentes.

1. Sempre realize uma inspeção prévia antes de acionar a motocicleta. Previna-se contra acidentes e danos a motocicleta. Muitos acidentes são causados por motociclistas inexperientes, pilote somente se for habilitado;
2. Antes de tudo, obedeça as Leis Nacionais de Trânsito;
3. Velocidade excessiva é a causa comum de vários acidentes. Observe os limites de velocidade e não pilote em velocidade superior à que as condições permitem;
4. Sinalize sempre que for mudar de faixa ou fizer uma conversão;

5. Outros motoristas podem ser surpreendidos pelo tamanho e a manobrabilidade de uma motocicleta;
6. Mantenha sempre as duas mãos firmes no guidão e os pés bem apoiados no estribo. O passageiro deve segurar-se com as duas mãos no motorista e manter seus pés bem apoiados nas pedaleiras;
7. Evite ser surpreendido por outro motorista. Tenha muita atenção em cruzamentos, entradas e saídas de vias (expressas ou rodovias) e estacionamentos;
8. Sempre use capacete;
9. Na maioria dos acidentes entre automóveis e motocicletas, o motorista do automóvel não vê o motociclista, portanto:
 - Trafegue sempre com o farol ligado na posição (baixo);
 - Use roupas e capacete de cores claras e visíveis, principalmente à noite;
 - Posicione-se de maneira que o motorista do automóvel à sua frente possa vê-lo claramente;
 - Evite áreas onde o motorista possa ter dificuldade de enxergá-lo, os chamados "pontos-cegos".

Dirija com boa postura

Boa postura e dirigir corretamente são requisitos básicos ao pilotar uma motocicleta:

- **Olhos:** Não fixe os olhos em um só ponto, olhe o todo;
- **Ombros:** Não fique tenso, procure relaxar;
- **Braços:** Mantenha os braços para dentro;
- **Mãos:** Mantenha as mãos no guidão de forma que possa operar os instrumentos facilmente;
- **Cintura:** Mantenha uma postura suave com os braços e ombros relaxados;
- **Pés:** Mantenha os pés sobre o estribo.

Acionamento da motocicleta

1. Esta motocicleta possui um sistema de corte de ignição do apoio lateral (se o apoio lateral estiver baixado, o motor não poderá ser ligado);
2. Este motocicleta está equipada com um sistema de chave presencial inteligente;
3. Coloque o veículo no apoio central;
4. Gire a chave até a posição **ON [ligado]** (para desbloquear a chave de ignição);
5. O motor de partida somente funcionará quando o apoio lateral estiver levantado;
6. Com o acelerador completamente fechado, pressione o botão de partida.

Iniciando a curva

O princípio básico para fazer uma curva é compensar simultaneamente a gravidade e a força centrífuga.

A influência da velocidade

A força centrífuga é inversamente proporcional ao raio da curva e aumenta em proporção direta ao quadrado da velocidade. Para reduzir a força centrífuga, reduza a velocidade antes de iniciar a curva.

Posturas corretas para fazer uma curva

Mantenha a cabeça ereta olhando para a curva:

1. Inclinação natural

O piloto e a motocicleta devem permanecer alinhados com a mesma inclinação. Esta é uma postura básica, a mais correta a natural possível.

2. Inclinação para dentro

O corpo do piloto deverá inclinar-se um pouco mais que a motocicleta. Nesta condição o piloto terá vantagens para vencer uma curva, seja em pista seca ou molhada, porque o contato com o solo será ideal, embora deva tomar um pouco mais de cuidado, porque a visão à frente será prejudicada.

3. Inclinação para fora

O piloto deverá inclinar o corpo no sentido contrário ao da inclinação da motocicleta. Nesta condição, o piloto vencerá com mais facilidade curvas muito fechadas ou em superfícies irregulares, mantendo uma boa visibilidade.

Como fazer a curva

- Desacelere e acione os freios dianteiros e traseiros simultaneamente;
- Inicie a curva lentamente, inclinado para a direção de dentro da curva;
- Acelere lentamente e gradualmente.

Prudência ao fazer a curva

- Não faça uma curva junto à um veículo muito grande;
- Mantenha-se dentro da área de visibilidade do motorista do outro veículo;
- O motorista de um veículo maior não poderá vê-lo nas áreas sem visibilidade;

- Os pneus de um veículo longo se deslocam mais para dentro ao fazer uma curva. Não fique posicionado muito próximo do lado de dentro da curva.

Frenagem (atrito com o solo)

A frenagem da motocicleta depende do atrito entre os pneus e o solo. Pisos molhados ou úmidos apresentarão um coeficiente de atrito inferior ao apresentado quando seco e, aumentará a distância da frenagem.

Evite frenagens excessivamente bruscas, sempre que possível, reduza a velocidade antes do acionamento dos freios. Cuidado com superfícies de baixa tração.

Acione sempre os freios dianteiros e traseiros.

Este modelo é equipado, no freio dianteiro, o sistema de freio antibloqueio (ABS), projetado para ajudar a evitar que o freio dianteiro trave durante frenagens bruscas.

Como parar

- Desacelere a motocicleta
- Não incline a motocicleta
- Pare aplicando simultaneamente os freios traseiro e dianteiro.

⚠ CUIDADO

A motocicleta não para imediatamente ao aplicar os freios. Pilote com atenção e tente antecipar suas reações.

Energia de impacto

Previna-se contra acidentes, aprendendo a frear com precisão. A energia de impacto aumenta direta e proporcionalmente conforme o peso da motocicleta e o quadrado da velocidade. No caso de colisão à 50 km/h contra um muro, o impacto será equivalente a uma queda livre de uma altura de 10 metros.

Reabastecimento e combustível

Siga estas orientações para proteger o motor, o sistema de combustível e o conversor catalítico:

- Utilize somente gasolina;
- Não utilize combustíveis com alta concentração de álcool;
- Não utilize gasolina velha ou contaminada ou uma mistura de óleo/gasolina;
- Evite deixar entrar sujeira ou água no tanque de combustível.

2.3. Equipamentos de segurança

Capacete

A maioria dos acidentes fatais de motociclistas deve-se a ferimentos na cabeça. Sempre use capacete.

Roupas

A utilização de jaqueta, botas (ou calçados) de couro, luvas, calça comprida, etc. É muito importante para uma

- condução segura e para protegê-lo e/ ou reduzir ferimentos em geral (o passageiro precisa da mesma proteção).
- Use jaqueta de cor clara e viva, de tecido resistente ou couro, calça comprida, botas (ou calçados) de couro, luvas e capacete com viseira.
- Evite usar roupas muito folgadas ou que atrapalhem a pilotagem, pois poderão ficar presas nas manoplas, alavancas, pedaleiras, rodas, provocando acidentes graves.

Modificações

Alterações relacionadas à estrutura da motocicleta ou o uso não convencional, provocará diminuição da segurança e ruídos elevados que acabarão reduzindo a vida útil da motocicleta. Além de serem ilegais, estas alterações causarão a perda da garantia da motocicleta.

⚠ CUIDADO

Modificações na motocicleta ou a remoção de peças originais podem reduzir a segurança, além de infringir normas de trânsito. Obedeça todas as normas que regulamentam o uso de equipamentos e acessórios. Evite acidentes tendo cuidado ao instalar acessórios ou cargas em sua motocicleta. Estes reduzem a estabilidade, desempenho e segurança de seu veículo. O design da motocicleta exige uma distribuição dos produtos de determinadas extensões a serem transportados, buscando o equilíbrio. O arranjo inadequado dos produtos afeta perigosamente o desempenho e a estabilidade do veículo. A SBM não terá nenhuma responsabilidade com o fato acima mencionado.

Cargas

1. Mantenha o peso da carga próximo ao centro de gravidade da motocicleta. Afastando a carga do centro de gravidade da motocicleta afetará a dirigibilidade;
2. Ajuste a pressão dos pneus levando em conta o peso adicional;
3. Não fixe nenhum objeto no guidão ou nos amortecedores dianteiros, isto reduzirá a resposta da direção;
4. Fixe firmemente a carga a ser transportada e verifique a fixação com frequência.

CAPACIDADE DE CARGA DA MOTOCICLETA:

170 kg

(incluindo piloto, passageiro, carga e acessórios).

⚠ CUIDADO

Cuidado ao pilotar com acessórios ou carga. Eles podem prejudicar a estabilidade e o desempenho da motocicleta.

Vibrações

As vibrações podem surgir ao pilotar em pistas irregulares e devido à aerodinâmica.

⚠ CUIDADO

As vibrações podem causar o afrouxamento de porcas, parafusos e fixadores, afetando a segurança especialmente após pilotar em pistas irregulares. Verifique frequentemente o aperto de todos os fixadores. Siga rigorosamente o plano de manutenção preventiva e use somente peças genuínas SBM.

NOTA: Essas vibrações são características normais da motocicleta e, portanto, não são cobertas pela garantia.

Estacionando

Estacione em lugar plano e firme, com o guidão voltado para a esquerda. A motocicleta poderá tombar caso:

- Seja estacionado com o guidão volta do para a direita;
- Seja estacionado em lugares inclinados, arenosos, acidentados ou em superfícies não consistentes. Caso seja necessário, apoie a roda dianteira para evitar que tombe.
- Para reduzir a probabilidade de furto, trave sempre o guidão, trave a chave de ignição e leve consigo a chave presencial da sua motocicleta.
- Use o cavalete central ou o cavalete lateral para estacionar a motocicleta.
 1. Desligue o motor;
 2. Utilize o apoio lateral ou central;
 3. Gire o guidão totalmente para esquerda;
 4. Gire a chave de ignição para a posição *LOCK* [travado] e trave a chave de ignição.

3 Instrumentos e controles

Esta seção contém informações sobre os instrumentos e controles da sua motocicleta.

SBM 600 C

	<u>Página</u>
<u>1 - Instrumentos e controles</u>	<u>20</u>
<u>2 - Painel de instrumentos</u>	<u>22</u>
<u>3 - Interruptor de Ignição</u>	<u>25</u>
<u>4 - Interruptores lado esquerdo</u>	<u>26</u>
<u>5 - Interruptores lado direito</u>	<u>27</u>
<u>6 - ABS</u>	<u>28</u>
<u>7 - TCS - Controle de tração</u>	<u>28</u>
<u>8 - Arranque/ parada veículo</u>	<u>29</u>
<u>9 - Mudança de marchas</u>	<u>30</u>

	<u>Página</u>
<u>10 - Reabastecimento de combustível</u>	<u>31</u>
<u>11 - USB</u>	<u>32</u>
<u>12 - Ferramentas</u>	<u>33</u>
<u>13 - Ajuste do amortecedor traseiro</u>	<u>33</u>
<u>14 - Ajuste do amortecedor dianteiro</u>	<u>34</u>
<u>15 - Parâmetros Bluetooth</u>	<u>35</u>
<u>16 - Remoção e instalação do assento</u>	<u>36</u>
<u>17 - Remoção e instalação apoio passageiro</u>	<u>36</u>

3.1 Instrumentos e controles



O desenho é apenas para referência: a aparência do motor pode variar conforme a região de venda.

3.1 Instrumentos e controles







O desenho é apenas para referência: a aparência do motor pode variar conforme a região de venda.

3.2 Painel de Instrumentos







Número	Ícone	Função	Instrução
1		Luz de avaria do Injeção eletrônica	Ao ligar a motocicleta, o indicador acende e a bomba de combustível funciona por 3 segundos. Neste momento, dê a partida na motocicleta. Se, após a partida, o indicador apagar, o veículo está normal, sem falhas; caso contrário, se a luz de falha permanecer acesa, há algum defeito. Da mesma forma, durante a condução, se a luz de falha estiver apagada, o veículo opera normalmente. Se a luz de falha acender, o veículo apresenta algum problema e deve ser parado para inspeção. Por favor, entre em contato prontamente com o departamento de concessionários ou centro de reparação da QJMOTOR para verificar o veículo.

3.2 Painel de Instrumentos





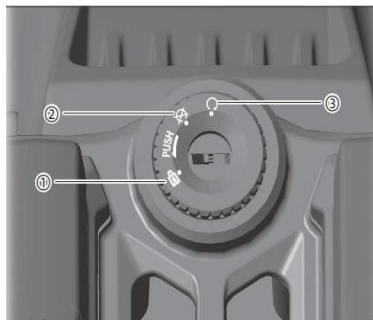

Número	Ícone	Função	Instrução
2		Indicador de farol alto	O indicador acende ao ativar o interruptor de farol alto
3		Luz de alarme de temperatura de água	Quando a temperatura da água do motor estiver alta (temperatura $\geq 115^{\circ}\text{C}$), o indicador de alarme de temperatura no painel acenderá.
4		Sinal de mudança de direção à esquerda	Acende ao acionar o interruptor de mudança de direção à esquerda
5		Alarme / Indicador do TCS	Pressione e mantenha o interruptor TCS localizado na manopla direita por 3 a 5 segundos e solte para desativar o sistema de Controle de Tração (TCS) do veículo; o ícone " " correspondente no painel de instrumentos apagará. Pressione novamente o interruptor TCS na manopla direita para ativar o sistema TCS; o ícone " " no painel de instrumentos acenderá. Quando o sistema TCS estiver ativado e funcionar normalmente, o ícone " " correspondente no painel permanecerá aceso. Caso ocorra uma falha durante a condução, o ícone " " começará a piscar continuamente, indicando a necessidade de parar o veículo para inspeção. Entre em contato imediatamente com uma concessionária para verificar o veículo. Ao alternar o interruptor TCS na manopla direita da posição desligado para ligado, o ícone " " piscará por alguns segundos antes de permanecer aceso continuamente. Quando o veículo estiver preso em lama ou em situação semelhante, e as rodas motrizes permanecerem a patinar continuamente, o sistema TCS será automaticamente desativado ao fim de um determinado período, por motivos de segurança. Nessa situação, o ícone " " no painel começará a piscar. Para repor o funcionamento do sistema TCS, deverá desligar e voltar a ligar a alimentação elétrica do veículo.
6		Alarme de nível baixo de combustível	Quando o nível de combustível atingir uma barra, o indicador de combustível baixo no painel acende. Quando o nível de combustível chegar a zero barra, o indicador de combustível baixo no painel começa a piscar.

3.2 Painel de Instrumentos

Número	Ícone	Função	Instrução
7		Sinal de mudança de direção à direita	Acende ao acionar o interruptor de mudança de direção à direita
8		Luz de alarme de baixa pressão de óleo do motor	Quando a pressão do óleo do motor estiver baixa, o painel exibirá a luz de alarme de baixa pressão do óleo.
9		Luz indicadora da marcha neutra	Depois que o veículo entra na marcha N, a luz indicadora da marcha neutra fica acesa.
10		Luz indicadora da luz de presença dianteira	Quando a luz de presença dianteira estiver ligada, o respectivo indicador no painel de instrumentos acende.





3.3. Interruptor de ignição



Número	Símbolo	Descrição funcional
①	 Posição	Quando a chave está na posição "  ", mova o guidão para a esquerda, pressione a chave para baixo e gire-a no sentido anti-horário para a posição "  " ao mesmo tempo, atrava estende-se para fora do cilindro da fechadura para bloquear o guidão e a chave pode ser retirada.
②	 Posição	Quando a chave é rodada para a posição marcada "  ", a alimentação elétrica é cortada, o motor não pode ser ligado e a chave pode ser retirada.
③	 Posição	A chave roda para a posição da marca "  ", a alimentação está ligada, o motor pode ser ligado e a chave não pode ser retirada.

3.4. Interruptores de punho esquerdo



Número de série	Nome	Descrição funcional
①	Interruptor de indicação de direção (pisca-pisca)	<p>Quando o interruptor da luz de mudança de direção “” ou “” é premido, a luz de mudança de direção esquerda ou direita pisca. Ao mesmo tempo, o indicador verde da direção no painel de instrumentos pisca em conformidade. Para desativar o sinal de mudança de direção, rode o interruptor do sinal de mudança de direção para o meio ou prima o interruptor.</p> <div style="border: 1px solid black; background-color: yellow; padding: 5px; text-align: center;"> <p>⚠ATENÇÃO Quando mudar de faixa ou virar, ligue a luz de mudança de direção e certifique-se de que não há nenhum veículo atrás de si. Depois de mudar de faixa ou virar, desligue a luz de mudança de direção a tempo de não afetar o funcionamento normal dos outros veículos e evitar acidentes.</p> </div>
②	Botão da buzina	Pressionar o botão da buzina fará com que a buzina soe. Solte o botão da buzina para que o som da buzina pare.
③	Botão de ajuste do painel	O botão de ajuste do painel localiza-se no interruptor do lado direito do guidão do veículo. Permite alternar entre a quilometragem total e a quilometragem relativa, alternar entre milhas e quilômetros, ajustar o relógio, entre outras funções.
④	Interruptor de faróis alto/baixo	Pressione o interruptor dos faróis altos e baixos para a posição “  ”, os faróis altos ligam-se e o indicador dos faróis altos no painel de instrumentos também se liga; pressione o interruptor para a posição “  ” e os faróis baixos acendem-se. Quando conduzir numa zona urbana ou se houver outro veículo à frente, utilize os médios para não afetar a linha de visão recíproca.

3.5. Interruptores de punho direito



Nº	Descrição	Descrição funcional
①	Interruptor de partida/desligamento	Quando o interrupto for movido para a posição "I", o circuito elétrico do veículo será ativado, permitindo que o motor seja iniciado. Quando o interruptor for movido para a posição "O", o circuito elétrico do veículo será cortado, impedindo que o motor seja iniciado.
②	Luz de alerta	Ao pressionar uma vez a tecla de alerta de perigo, as luzes dianteiras e traseiras de direção piscam e acendem simultaneamente para alertar sobre perigo
③	Interruptor do TCS	Prima o interruptor "TCS" para controlar a abertura e o fecho do TCS, e o estado é apresentado pelo instrumento.

3.6. ABS

Este motociclo está equipado com ABS (sistema de travagem antibloqueio), que pode impedir o bloqueio do pneu e do travão durante uma travagem de emergência.

- Este sistema não reduz a distância de travagem. Em alguns casos, o sistema de travagem antibloqueio pode resultar em distâncias de travagem mais longas.
- Quando a velocidade do veículo é inferior a 5 km/h, a luz de avaria do ABS do instrumento acende-se e o sistema antibloqueio não funciona nesse momento.
- É normal que o manípulo do travão dianteiro e o pedal do travão traseiro façam ricochete quando o sistema antibloqueio é ativado.
- Utilize os pneus e rodas dentadas dianteiras/ traseiras recomendadas para garantir o funcionamento do sistema antibloqueio.

3.7. TCS - Sistema de controle de tração

Quando o veículo trafegar em superfícies escorregadias, os veículos sem a função TCS podem apresentar derrapagem nas rodas motrizes durante a aceleração, o que pode causar perda de controle da traseira do veículo, dificultando o controle do equilíbrio pelo condutor e aumentando o risco de queda.

O sistema EMS de injeção eletrônica utiliza sinais do ABS para detectar quando a velocidade das rodas motrizes é maior que a das rodas não motrizes (característica de derrapagem). Nesse caso, ele reduz o binário de saída do motor ajustando o tempo de ignição e diminuindo a abertura do acelerador, etc., evitando que as rodas continuem a derrapar.

3.8. Arranque/Parada do veículo

Arranque do veículo

Independentemente do fato de o motor estar quente ou frio, siga os passos seguintes para pôr o veículo a trabalhar.

1. Verificar se o interruptor de arranque/paragem do motor está na posição "⊗".
2. Introduzir a chave na fechadura e rodar para posição "⊙".
3. Confirmar se câmbio está em ponto morto (posição N) e se o indicador de marcha neutra no painel está aceso. Se não estiver, ajuste para esta posição.
4. Recolher o descanso lateral, pressionar o botão de partida elétrica e soltar o botão de arranque elétrico depois de o motor ser ligado.
5. Quando a velocidade do motor estiver estável, segure firmemente o punho da embreagem e coloque o câmbio na primeira marcha.
6. Ligar o pisca esquerdo, observar o ambiente à frente e atrás para satisfazer as condições de condução, soltar lentamente o punho da embreagem e rodar suavemente o punho do acelerador.
7. Depois de o veículo entrar na faixa de rodagem e circular normalmente, desligue o sinal de mudança de direção à esquerda.

⚠ ATENÇÃO

Se o motor não arrancar no espaço de 5 segundos, desligue a alimentação eléctrica do veículo e aguarde 10 segundos. Depois de a tensão da bateria ser restabelecida, repita a operação anterior para ligar o motor. É proibido premir o botão de arranque elétrico durante muito tempo, o que fará com que a bateria perca energia e danifique o motor de arranque.

Os componentes do motor e do sistema de escape, como o silenciador, serão danificados se o motor estiver em alta aceleração e ao rodar a alta velocidade durante muito tempo.

Estacionamento de veículos

1. Ligar o sinal de mudança de direção à direita com antecedência, observar os veículos laterais e traseiros e os peões e avaliar se as condições de estacionamento estão reunidas.
2. Reduza a velocidade do veículo e coopere com o manípulo da embreagem para reduzir a velocidade do motor, solte o manípulo do acelerador e segure lentamente o manípulo do travão dianteiro ou pise o pedal do travão traseiro.
3. Estacionar numa zona segura depois de confirmar a segurança.
4. Após uma paragem estável, rode o interruptor de arranque/paragem para a posição "⊗" e desligue a luz de direção direita e a fonte de alimentação principal.
5. Abra o descanso lateral, saia do lado esquerdo do veículo e utilize o descanso lateral para parar no chão plano e duro.

⚠ ATENÇÃO

Não estacionar numa zona que interfira com a condução ou deslocação de outros. Antes de abandonar o veículo, certifique-se de que a alimentação elétrica do veículo foi desligada e leve a chave consigo para evitar danos materiais causados pela utilização do veículo por outras pessoas.

3.9. Mudança de marchas

Existem 6 marchas neste veículo, sendo adotado o método de mudança que consiste em pressionar para baixo a primeira mudança e levantar o restante das marchas. A seleção das mudanças é feita com a 1.^a velocidade para baixo e as restantes 5 velocidades para cima. A forma correta de mudar de velocidade consiste em acionar a alavanca de mudanças enquanto se mantém a manete da embraiagem pressionada e fecha-se o acelerador.

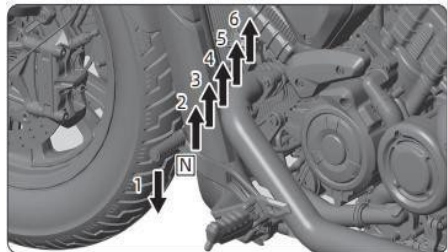

3.11. Reabastecimento de combustível

1. Depois de parar o veículo e desligar o motor, abra o tampão do depósito de combustível e abra o tampão do depósito de combustível com a chave.
2. Encha o tanque de gasolina até que o nível da gasolina esteja nivelado com a placa de enchimento do depósito de combustível (posição de nível máximo), conforme indicado na figura.
3. Depois de abastecer, feche a tampa do depósito de combustível e pressione-a firmemente. Depois de ouvir um "clique", levante-a suavemente para confirmar que a tampa do depósito de combustível está fechada. Retirar a chave e tapar o tampão do depósito de combustível.

Tipo de combustível: Utilize gasolina sem chumbo. Se o motor fizer um ligeiro ruído de batida, este pode ser causado pela utilização de combustível normal e deve ser substituído.

Capacidade do tanque de combustível: 15 L



⚠ PERIGO

A gasolina é inflamável e explosiva. Um método de abastecimento incorreto pode provocar um incêndio, resultando em danos materiais e vítimas.

Durante o processo de reabastecimento, o motor deve ser desligado e mantido afastado de fontes de fogo e faíscas. Em caso de derramamento, limpar imediatamente.

3.1.1. Interface de carregamento USB

A interface de carregamento USB está localizada no lado direito da parte da frontal do veículo, como mostra a figura.

A utilização de dispositivos USB é feita por sua conta e risco. Em nenhuma circunstância a SBM será responsável por quaisquer danos que ocorram durante a utilização de dispositivos USB.

Só podem ser ligados dispositivos USB que cumpram as seguintes especificações.

Interface de carregamento: Tipo A + Tipo C - Potência de saída: 20 W.



⚠️ AVISO

Ao conectar o dispositivo USB, não interfere o funcionamento do veículo, de modo a evitar que o cabo de dados não interfira com o modo de direção quando o veículo vira e não interfira com a condução do veículo.

⚠️ ATENÇÃO

Para evitar que a bateria perca energia, certifique-se de que o motor do veículo está a funcionar quando a energia é consumida.

Não deixar entrar água ou outros objetos diversos na interface de carregamento USB.

Certifique-se de que aperta todo o equipamento fixado, uma vez que a vibração do veículo durante o funcionamento pode fazer com que se solte ou caia, provocando danos.

Após a utilização, fechar a tampa de proteção contra o pó da interface de carregamento.

3.12. Ferramentas

1. Introduzir a chave na fechadura do assento do banco e abrir o assento do condutor.

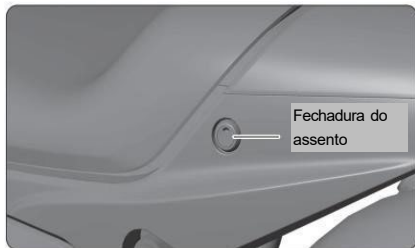

2. Abrir a cinta de fixação e retirar as ferramentas

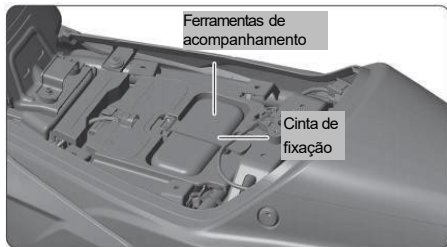

3.13. Valor de pré-carga do amortecedor traseiro

O valor de pré-carga do amortecedor traseiro pode ser ajustado rodando a porca de fixação do amortecedor traseiro e a porca de regulação do amortecedor traseiro. A dureza do amortecedor traseiro pode ser ajustada de acordo com a figura à direita. Valor limite de regulação da pré-carga: a distância entre a porca de fixação do amortecedor traseiro e o assento superior do amortecedor traseiro deve ser de 6 ~ 18 mm.

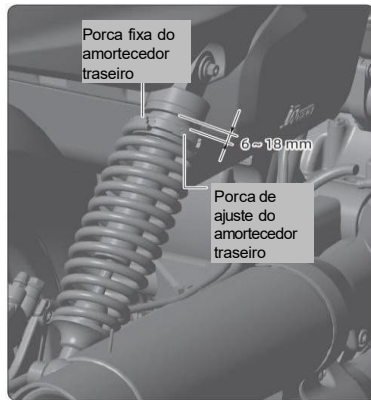

3.14. Ajuste de pré-carga do amortecedor dianteiro

Ajuste do valor de amortecimento	Método de ajustamento	Obter maior	Ficar mais pequeno	Valor limite do numero de voltas	Estado de fábrica
Compressão esquerda	Chave de fenda de cabeça reta	No sentido horário	Sentido anti-horário	5.5	2.5
Recuperação correta	Chave de fenda de cabeça reta	No sentido horário	Sentido anti-horário	5.5	3.5

Parafuso de
regulação do
amortecimento

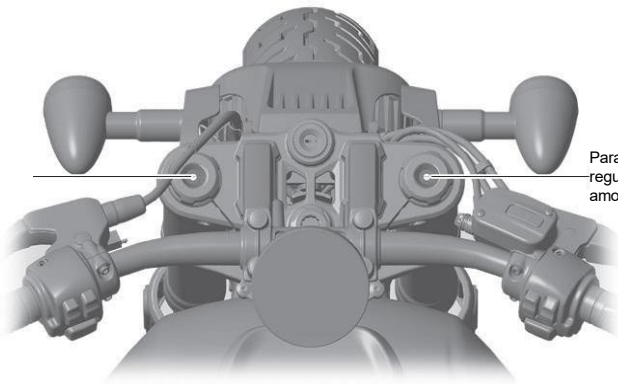

Parafuso de
regulação do
amortecimento

3.15. Parâmetros do Bluetooth

Catálogo de equipamentos:

Equipamento geral de micro potência: Classe A

Banda de frequência Bluetooth: 2402MHz~ 2480MHz

Temperatura de funcionamento: -40°C ~ + 85°C

Tensão de funcionamento: 3,3V

Tipo de antena utilizada: FPC

Cenário de utilização: para motocicletas

⚠️ATENÇÃO

- Não é permitido alterar o cenário ou as condições de utilização, expandir o transporte gama de frequências, aumentar a potência de transmissão (incluindo amplificador de potência RF adicional) e mudar a antena de transmissão sem autorização.
- Não deve causar interferências prejudiciais a outras estações de rádio legítimas (estações), nem propor proteção contra interferências prejudiciais.
- Aplicações industriais, científicas e médicas sujeitas a energia de radiofrequência radiada
- (ISM) do equipamento de aplicação ou de outra estação de rádio legítima (estação).
- Em caso de interferências prejudiciais noutras estações de rádio legítimas, a utilização deve ser imediatamente interrompida e devem ser tomadas medidas para eliminar as interferências antes de se poder prosseguir com a utilização.

⚠️ATENÇÃO (cont.)

- A utilização de equipamento de microgeração em aeronaves e nas zonas de proteção do ambiente eletromagnético de observatórios de rádio, estações de radar meteorológico, estações terrestres de satélite (incluindo estações TT&C, de telemetria, de recepção e de navegação), aeroportos e outras estações de rádio militares e civis estabelecidas em conformidade com as disposições legislativas e regulamentares, os regulamentos e normas nacionais pertinentes devem cumprir as disposições das autoridades competentes em matéria de proteção do ambiente eletromagnético e indústrias conexas.
- É proibida a utilização de todos os tipos de modelos de telecomandos na zona que tem como centro a pista do aeroporto e um raio de 5000 metros.

3.16. Remoção e instalação do assento traseiro do passageiro

Desmontagem

1. Insira a chave no orifício da chave da fechadura da almofada do assento, abra a almofada do assento do condutor.
2. Desaperte os dois parafusos de fixação localizados na parte frontal do assento do passageiro traseiro.
3. Puxe o assento para trás para o remover.

Instalação

1. Primeiro, insira o encaixe traseiro do assento na ranhura de fixação correspondente.
2. Instale os dois parafusos de fixação localizados na parte frontal do assento.
3. Puxe suavemente o assento para verificar se está devidamente fixado.



3.17. Remoção e instalação do apoio de pés do passageiro traseiro

Desmontagem

Pode desmontar e montar os apoios de pés do passageiro traseiro conforme necessário, seguindo os passos abaixo:

1. Remova a anilha de retenção [1] do pino de fixação central do apoio de pés do passageiro traseiro e, em seguida, retire o pino de fixação [2].

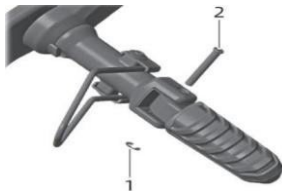

2. Remova a parte do apoio de pés [3].



3. Utilize uma chave allen para desapertar o parafuso de fixação (M10X65) [5] do suporte do apoio de pés [4] e, em seguida, remova o suporte.

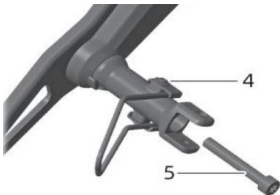

4. Reinsira o parafuso de fixação (M10X65) [5] no orifício de fixação do suporte para assegurar a fixação.



Instalação

Proceda à instalação seguindo a ordem inversa à desmontagem.

4 Partida e funcionamento

Esta seção contém informações sobre o funcionamento da sua motocicleta.

SBM 600 C

	Página
<u>1 - Verificação antes de conduzir</u>	39
<u>2 - Partida do motor</u>	39
<u>3 - Amaciamento do motor</u>	40
<u>4 - Transmissão</u>	40
<u>5 - Frenagens e Estacionamento</u>	41
<u>6 - Pneus</u>	41

4.1. Verificações antes de conduzir

Os itens abaixo exigem apenas alguns minutos de verificação. Caso necessite de alguma manutenção, procure a concessionária **SBM** mais próxima. Toda vez que for utilizar sua motocicleta, verifique:

1. Nível de óleo do motor - Adicione óleo do motor conforme necessário e verifique se há vazamentos de óleo.
2. Nível de combustível - reabasteça, se necessário, e verifique se há vazamentos de óleo.
3. Freios dianteiro e traseiro - Verifique o funcionamento e ajuste a folga, se necessário.
4. Pneus - Verifique a pressão dos pneus e as condições de desgaste.
5. Acelerador - Verifique se ele opera suavemente, se o cabo está bem conectado e se a folga da alavanca está adequada. Ajuste ou substitua-o, se necessário.
6. Luzes e buzina - Verifique se o farol, a lanterna traseira, a luz de posição, o pisca-pisca, todos os indicadores e a buzina quanto ao funcionamento adequado.
7. Corrente de transmissão - Verifique a folga e a lubrificação. Ajuste, lubrifique ou substitua a corrente, se necessário.
8. Fixadores - Verifique se todas as porcas, parafusos e pinos estão montados com segurança.
9. Sistema de direção - verifique se a operação é flexível e confiável.

4.2. Partida do motor

Insira a chave e gire a chave de ignição para a posição "Ⓜ". Coloque a marcha em NEUTRO e o indicador de neutro "N" acenderá (em verde).

⚠ CUIDADO

Só dê a partida no motor após ter certeza que a transmissão está em neutro (N). Caso contrário se acidentará. Acelerar desnecessariamente (especialmente em rotações elevadas) danificará o motor.

CONDUÇÃO

- Ligue o motor e aqueça-o.
- Enquanto o motor estiver em marcha lenta, desengate a embreagem e pressione o pedal do câmbio para mudar para a marcha baixa (1ª).
- Solte lentamente a alavanca da embreagem e, ao mesmo tempo, aumente gradualmente a velocidade do motor.
- Quando o veículo estiver em uma velocidade estável, diminua a velocidade do motor e, em seguida, desengate a embreagem para mudar para a segunda marcha, pressionando o pedal do câmbio. E mude para as outras marchas da mesma forma.
- Coordene o acelerador com os freios para uma desaceleração suave.
- Quando os freios dianteiro e traseiro forem usados ao mesmo tempo, não freie com tanta força a ponto de travar a roda, ou a eficácia da frenagem será reduzida e o veículo ficará difícil de controlar.

4.3. Amaciamento do motor

Para garantir a confiabilidade e o desempenho do veículo, preste atenção nos primeiros 1.000 km de condução. Durante esse período, evite abrir totalmente o acelerador e mude a velocidade continuamente com uma velocidade não superior a 60% de cada marcha. Após o período de amaciamento, deve ser feita uma manutenção para compensar o desgaste inicial, o que prolongará significativamente a vida útil do motor.

⚠ ATENÇÃO

Se o motor for operado em rotações muito altas, será seriamente danificado.

4.4. Transmissão

Mudanças de marchas

- Aqueça o motor.
- Acione a embreagem;
- Com o motor em neutro, posicione o pedal de câmbio na posição da 1ª marcha.
- Solte a alavanca de embreagem gradualmente assim como acelere gradualmente para assegurar uma saída natural.
- Quando a motocicleta atingir um ponto de equilíbrio (velocidade moderada), acione novamente a embreagem e posicione o pedal de câmbio na posição da 2ª marcha. Repita esta operação para mudar sucessivamente para a 3ª, 4ª, 5ª e 6ª marchas.

Redução de marchas

Acelerações fortes, por exemplo, ao ultrapassar outros veículos, poderão ser obtidas reduzindo-se a marcha.

⚠ CUIDADO

É proibido mudar de marcha para cima ou para baixo quando o acelerador não estiver diminuído e a embreagem estiver acionada. Caso contrário, o motor, a corrente e outras peças poderão ser danificados. Haverá o risco de travar a roda traseira, causando a perda de controle da motocicleta. Evite acelerações desnecessárias. Desta forma estará economizando combustível e aumentando a vida útil da motocicleta. Ao observar a presença de ruídos estranhos ao conduzir, leve a motocicleta para uma inspeção em uma Concessionária Autorizada SBM.

4.5. Frenagem e estacionamento

Para parar o veículo, feche o acelerador e desengate a embreagem segurando a alavanca da embreagem e, em seguida, acione suavemente os freios dianteiro e traseiro até que o veículo pare.

Para travar a direção, coloque a marcha em NEUTRAL, gire o interruptor de parada de emergência para a posição para a posição "☒" e faça o motor parar de funcionar. Em seguida, apoie o veículo com o descanso central, gire a chave de ignição para a posição "☒" e remova a chave..

⚠ CUIDADO

A utilização independente dos freios (dianteiro ou traseiro), reduz a eficiência de frenagem, aumentando consequentemente a distância percorrida e dificultando o controle da sua motocicleta. Ao conduzir a motocicleta em pistas molhadas, ou em pistas de areia (terra), a segurança será reduzida. Os movimentos deverão ser cuidadosos em tais condições. Evite curvas ou freadas bruscas. Após conduzir em pistas molhadas ou sob chuva, verifique se os freios estiverem ruins. Retire a umidade dos freios, freando aos poucos e em baixa velocidade.

4.6. Pneus

Inspeção da pressão dos pneus

Utilize um barômetro para medir a pressão dos pneus pelo menos uma vez por mês ou sempre que sentir que a pressão dos pneus está baixa. Aguarde que a pressão dos pneus arrefeça até à temperatura ambiente antes de efetuar a medição.

Pressão dos pneus: Roda dianteira: 32 ± 2 Psi
Roda traseira: 36 ± 2 Psi

Inspeção de danos

Inspeccionar o pneu quanto a cortes, fissuras, tecido exposto, fios do pneu, pregos ou outros objetos estranhos incrustados na parte lateral ou no piso do pneu. Verificar também se o flanco do pneu tem saliências ou protuberâncias.

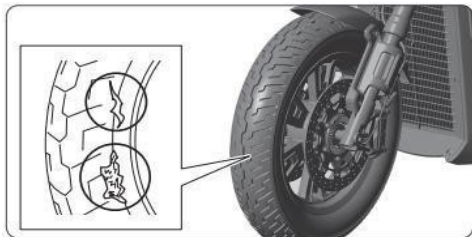

Inspeção do desgaste anormal

Verificar se existe um desgaste anormal na superfície de contato entre o pneu e o solo.

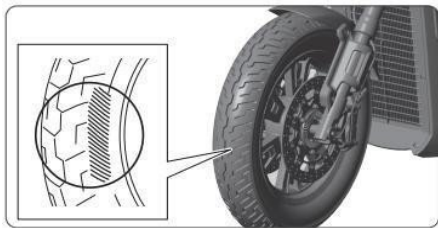

Inspeção da profundidade do sulco

Verificar o indicador de desgaste do sulco do pneu. Se o pneu estiver desgastado até à marca indicadora, substituir imediatamente o pneu.



⚠ ATENÇÃO

A utilização de pneus com um desgaste excessivo ou com uma pressão de ar insuficiente pode levar a acidentes, resultando em ferimentos ou mesmo na morte.

Ao substituir o pneu, deve dirigir-se à oficina designada para realizar balanceamento.

5 Manutenção, pequenos reparos e solução de problemas

Esta seção contém informações sobre a manutenção da sua motocicleta.

SBM 600 C

	Página
1 - Manutenção	44
2 - Ferramentas	44
3 - Óleo do motor	45
4 - Líquido de refrigeração	46
5 - Freios	46
6 - Fluido de freio	48
7 - Correia e polia	49
8 - Descanso lateral	50
9 - Regulagem folga Freio traseiro	51
10 - Ajuste de alavanca de embreagem	52
11 - Inspeção dos amortecedores	52
12 - Fusível	53
13 - Bateria	54

5.1 Manutenção

Sempre que precisar de um serviço de manutenção, lembre-se que sua concessionária/oficina autorizada **SBM** é quem tem o melhor conhecimento sobre sua motocicleta e está mais bem equipada, podendo oferecer todos os serviços de manutenção necessários a sua motocicleta.

⚠️ATENÇÃO

O plano de manutenção neste "Manual do Proprietário e Garantia" foi baseado em motocicletas submetidas a condições normais de uso. Se sua motocicleta for utilizada sob condições severas ou adversas, necessitará de serviços de manutenção mais frequentes do que o especificado.

Procure sua oficina autorizada **SBM** para determinar os intervalos corretos de acordo com sua forma de utilização.

⚠️CUIDADO

Os gases do escape contêm monóxido de carbono. Não faça manutenção com o motor ligado em local onde não haja boa ventilação. Man tenha a motocicleta em lugar plano e sólido, bem apoiado no cavalete. Evite contato com o motor e o escape sempre que estiver com o motor ligado e mesmo após desligá-lo. Retire a chave da ignição após desligar o motor. Para fazer a manutenção utilize ferramentas apropriadas.

5.2 Ferramentas

Alguns reparos na estrada, pequenos ajustes e substituição de peças podem ser realizados com as ferramentas disponíveis no kit.

5.3. Óleo do Motor

Inspeção do óleo do motor

1. Colocar o veículo verticalmente numa superfície plana e firme.
2. Se o motor estiver frio, ligue-o e coloque-o em rotação de marcha lenta durante 3 a 5 minutos.
3. Desligar o motor e deixar repousar durante 2 a 3 minutos.
4. Verificar se o nível do óleo do motor se encontra entre as marcas de nível superior e inferior.



Adicionar óleo do motor

Se o óleo do motor estiver abaixo ou próximo da marca de nível baixo, adicione óleo do motor.

Tipo de óleo do motor: SAE 15W50 API SN JASO MA/MA2

1. Retirar o tampão de enchimento do óleo.
2. Encha uma quantidade adequada de óleo de motor que cumpra os requisitos do modelo e verifique se o volume de óleo está dentro de um intervalo razoável após o enchimento.

3. Apertar o tampão de enchimento de óleo após confirmação.

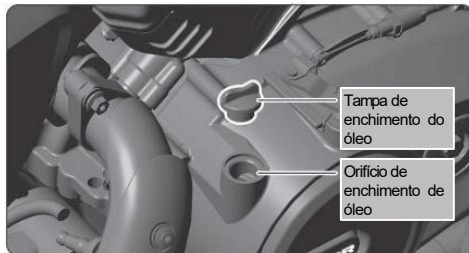

Se o óleo do motor estiver deteriorado ou tiver de ser substituído durante o ciclo de manutenção, dirija-se à oficina de reparação designada para substituir o óleo novamente.

Capacidade do óleo do motor: 3,2L

⚠️ CUIDADO

A capacidade de óleo do equipamento: 3,1L.

O motor pode ser danificado por enchimento excessivo ou insuficiente.

Não misture diferentes marcas e graus de óleo, pois isso pode afetar o desempenho do motor.

⚠️ ATENÇÃO

Não encha mais óleo do que a marca superior do nível de óleo. Depois de retirar a vareta do óleo, tenha cuidado para não permitir a entrada de materiais estranhos no motor. O óleo de motor fora de uso deve ser entregue à oficina de reparação designada para eliminação unificada. É proibida a eliminação privada.

5.4. Líquido de refrigeração

Inspeção do líquido de refrigeração

Desligue o motor e verifique o nível do líquido de refrigeração no reservatório quando a temperatura do motor tiver arrefecido até à temperatura ambiente.

1. Coloque o motociclo numa superfície plana, firme e nivelada.
2. Manter o veículo na vertical.
3. Verifique se o nível do líquido de refrigeração no reservatório se encontra entre as marcas de nível superior e inferior.

Se o nível do líquido de refrigeração baixar significativamente ou se não houver líquido de refrigeração, pode haver um ponto de vazamento no sistema de refrigeração. Por favor, não utilize o veículo com o nível baixo e envie-o para a oficina de reparação designada para reparação no tempo.

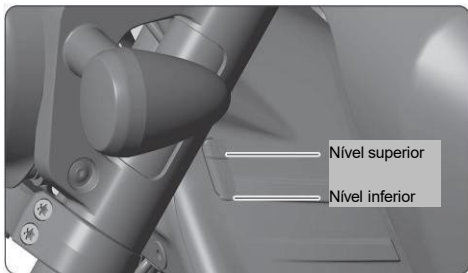

Adição de líquido de arrefecimento

Tipo de líquido de arrefecimento: líquido de arrefecimento do motor à base de glicol. Utilizar o líquido de arrefecimento anticongelante original. A utilização de outros líquidos de refrigeração/misturas que não cumpram os requisitos pode causar danos no motor. Quando o veículo novo sai da fábrica, o líquido de arrefecimento já foi instalado e deve prestar-se atenção à inspeção do nível do líquido de arrefecimento no vaso de expansão durante a manutenção.

Quando o líquido de refrigeração ficar turvo ou atingir o intervalo de manutenção, substitua-o atempadamente.

1. Retire a tampa do reservatório, adicione o líquido de refrigeração e verifique se o nível do líquido de refrigeração se encontra entre os níveis superior e inferior.
2. Voltar a colocar a tampa do reservatório.

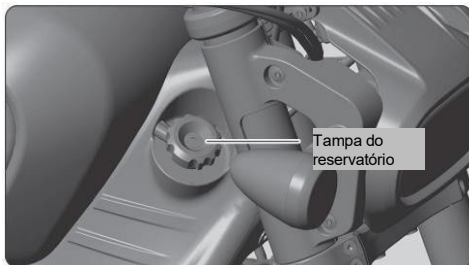

⚠️ATENÇÃO

Não abrir a tampa do reservatório enquanto o motor não tiver arrefecido até à temperatura ambiente. Caso contrário, o gás ou o líquido a alta temperatura será projetado e provocará queimaduras.

⚠️ATENÇÃO

Não encher acima da marca do nível superior. Não permitir a entrada de objetos estranhos no sistema de circulação do líquido de refrigeração. Utilize o líquido de arrefecimento anticongelante original. A utilização de outro líquido de refrigeração que não cumpra os requisitos pode causar danos no motor.

5.5. Sistema de Freios

Verifique o desgaste das pastilhas de travão nas pinças de travagem dianteira e traseira.

As pastilhas de travão dianteiras possuem um entalhe indicador de desgaste limite. Verifique se o material da pastilha atingiu a base do entalhe, conforme ilustrado na posição ①.

Caso o desgaste ultrapasse este ponto, ambas as pastilhas - esquerda e direita - devem ser substituídas simultaneamente.

A espessura mínima admissível das pastilhas de travão traseiras é de 1 mm. Quando o desgaste atingir este limite, ambas as pastilhas - esquerda e direita - devem ser substituídas simultaneamente.

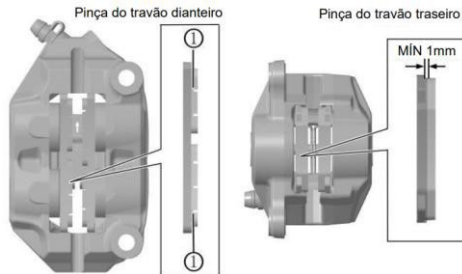

Pinça do travão traseiro

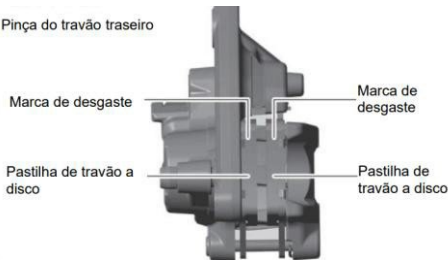
⚠ CUIDADO

Se a substituição das pastilhas de freio não for feita a tempo, isso poderá causar aumento da distância de frenagem ou falha no sistema de frenagem, podendo resultar em acidentes ou causar ferimentos graves e até a morte. Certifique-se de substituir as pastilhas de freio esquerda e direita simultaneamente.

⚠ ATENÇÃO

É imprescindível verificar todos os freios e, se necessário, levar para inspeção numa oficina autorizada.

5.6. Fluido de freio

1. Estacionar o veículo numa superfície firme e plana.
2. Verifique se o nível do fluido dos travões na bomba superior do fluido dos travões dianteiros está nivelado e se a altura do nível é superior à marca do nível limite inferior.
3. Verifique se o nível do fluido dos travões no reservatório do fluido dos travões traseiros está nivelado e acima da marca de nível inferior.

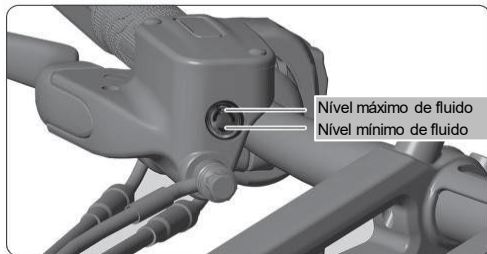
⚠ ATENÇÃO

Se o líquido dos travões não for reabastecido a tempo, o da travagem de emergência pode diminuir ou mesmo falhar, resultando em vítimas graves.

⚠ ATENÇÃO

O líquido dos travões pode danificar o plástico e a pintura aviso. Em caso de derrame, passar um pano e limpar imediatamente.

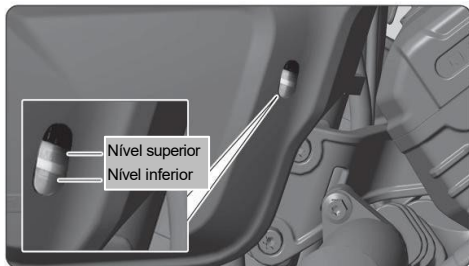

Se o fluido dos freios dianteiro e traseiro for inferior à marca de nível inferior, verifique se a fricção do disco de freio é excessiva, se o curso livre da manivela do freio é excessivo e se o sistema de frenagem está danificado e apresenta vazamento de fluido. Envie-o imediatamente para a oficina de reparação designada para reparação e inspeção.

Fluido do freio recomendado: DOT 4

⚠ CUIDADO

A falta de reposição oportuna do fluido de freio pode causar a diminuição do desempenho da frenagem ou até sua falha, resultando em graves ferimentos ou fatalidades.

⚠ ATENÇÃO

O fluido de freio pode danificar a superfície de pintura da caixa de plástico. Caso haja respingos, limpe-os imediatamente.

5.7. Correia e Polia

Verificar a correia

A correia deve ser inspecionada regularmente. Se você frequentemente dirige em condições adversas ou realiza acelerações e desacelerações rápidas e repetidas. A inspeção da correia deve ser ainda mais frequente.

Verifique se há anormalidades na correia, como rompimento, danos, objetos estranhos nas ranhuras da correia ou desgaste excessivo. Se algum desses problemas for detectado, pare de usar o veículo imediatamente e leve-o para reparo numa oficina autorizada.

⚠ ATENÇÃO

As correias devem ser mantidas ao abrigo do calor. Manter afastado de aparelhos geradores de ozônio. Manter afastado de solventes voláteis ou outros produtos químicos para evitar a corrosão da correia. É estritamente proibido dobrar, torcer, inverter e prender excessivamente a correia.

Inspeção do aperto da correia

1. Utilize o descanso lateral para estacionar a motocicleta em terreno firme e plano.
2. Aponte o sensor do medidor de tensão da correia por ultrassom para a correia.
3. Utilize uma chave de fenda ou Outros pequeno objeto metálico para bater levemente na correia, medindo a frequência de vibração e anotando o resultado.
4. Gire a roda traseira para medir em diferentes pontos da correia, uma vez em cada posição, calcule a média das leituras e verifique se o valor médio da frequência está dentro da faixa razoável.

Faixa razoável de frequência de vibração da correia: 67-73 Hz

⚠️ AVISO

Se o valor medido não estiver dentro do intervalo aceitável, pare de conduzir e envie-o para a oficina de reparação designada para inspeção e ajuste informado. Se a correia estiver demasiado frouxa ou demasiado apertada, pode provocar uma transmissão anormal e trazer perigos ocultos para a sua segurança pessoal. Por favor, dirija-se regularmente a uma oficina de reparação designada para inspeção e ajuste.

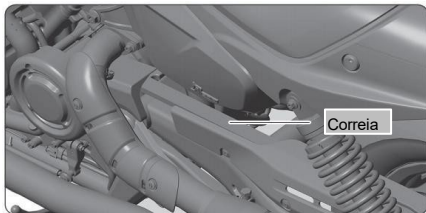
Inspeção da polia

Verificar as polias dianteira e traseira ao mesmo tempo. Rodar as polias da correia dianteira e traseira sem tremer; a operação é estável, o som é baixo e a rotação é suave. Não há vibrações e sons anormais.

Durante o arranque e o funcionamento, a correia não deve escorregar nem ficar pendurada.

Não existem corpos estranhos ou danos na folga dos dentes da polia da correia.

5.8. Descanso Lateral

O veículo está equipado com a função de interruptor de extinção de chamas do descanso lateral. Quando o motor está em ponto morto, o motor pode arrancar e funcionar normalmente. Se o veículo estiver numa mudança que não seja a neutra, o motor não pode ser ligado ou irá parar durante o funcionamento quando o descanso lateral for baixado.

1. Verifique se o descanso lateral pode ser recolhido e pousado livremente. Limpe e lubrifique a área do eixo rotativo se houver um som anormal ou se estiver a colar durante o funcionamento do descanso lateral.
2. Verificar se a mola do descanso lateral está danificada ou se perde o seu desempenho elástico.
3. Sente-se no motociclo, ligue a fonte de alimentação do veículo e retire o descanso lateral.
4. Ligue o motor, mude o motor para a primeira velocidade e, em seguida, baixe totalmente o descanso lateral. Quando baixar o descanso lateral, o motor deve parar de funcionar imediatamente. Se o motor não parar de funcionar, envie-o para a oficina de reparação designada para reparação e inspeção.

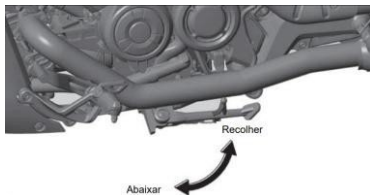

⚠ CUIDADO

Durante a condução, é proibido abaixar o descanso lateral. Caso contrário, o motor pode desligar, causando perda de potência, o que pode resultar em ferimentos graves ou até morte.

⚠ ATENÇÃO

Quando o descanso lateral estiver abaixado e o motor engatado em qualquer marcha diferente da marcha neutra, o motor não poderá ser ligado.

5.9. Regulagem da folga do freio traseiro

Verificar se o curso livre do pedal do freio traseiro está dentro dos limites normais.

Curso livre do pedal do freio traseiro: 5 mm-10 mm

Se o curso livre do pedal do travão traseiro não estiver dentro do intervalo aceitável, utilizar uma ferramenta para desapertar a porca de fixação, rodar o parafuso de regulação para ajustar o curso livre do pedal do travão traseiro e, em seguida, apertar a porca de fixação para que o curso livre do pedal do travão traseiro fique dentro do intervalo aceitável.

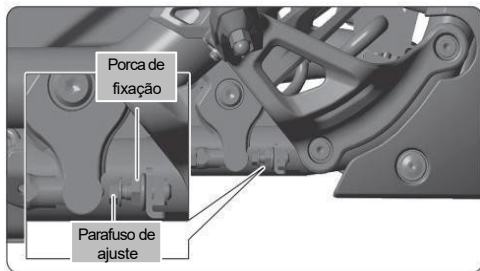

5.10. Ajuste de folga da alavanca de embreagem

Verificar a folga da alavanca da embreagem: 10-20 mm

Se a folga não estiver dentro do intervalo especificado, é necessário ajustá-lo imediatamente.



Ajuste da extremidade inferior:

Se a folga da alavanca da embreagem não estiver dentro do intervalo especificado, é possível realizar a correção ajustando a extremidade inferior do cabo da embreagem.

Folgue a porca de bloqueio inferior e utilize uma ferramenta para girar a porca de ajuste inferior até que a folga da alavanca de embreagem atinja a folga no limite especificado.

Apertar a porca de bloqueio inferior.

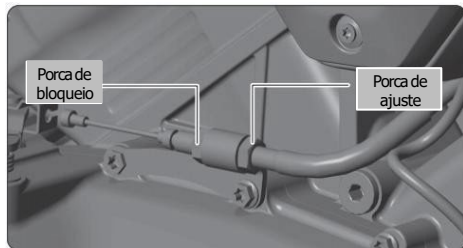

5.12. Inspeção dos amortecedores

Verificar o aspecto dos amortecedores dianteiros e traseiros quanto a danos, fissuras e outros problemas, e substituir as peças, se necessário. Limpe o pó e a lama dos amortecedores dianteiro e traseiro. Comprima os amortecedores dianteiros e traseiros para baixo e verifique se os amortecedores dianteiros e traseiros recuperam normalmente.



5.13. Fusível

O fusível pode proteger o circuito e as peças do seu motociclo de ser queimado por uma grande corrente. Se algumas partes do seu a mota não funciona, verifique se o fusível do veículo está queimado.

Se o fusível se queimar repetidamente, pode haver um problema com outras peças do veículo. É favor enviar o veículo para a oficina de reparação designada para reparação.

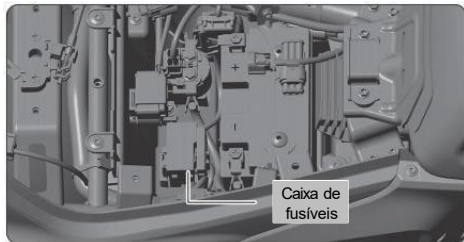

Verificar e substituir o fusível

Quando o veículo estiver desligado, retirar e verificar o fusível. Se o fusível for próprio, substitua-o por um fusível com a mesma especificação. Ver especificações (página 9) para as especificações dos fusíveis. A informação detalhada eps são os seguintes:

- Retirar a almofada do banco do condutor.
- Abrir a tampa da caixa de fusíveis.

- Utilize o extrator de fusíveis para retirar os fusíveis um a um, descobrir o fusível queimado e substituí-lo por um fusível sobresselente com a mesma especificação e modelo.

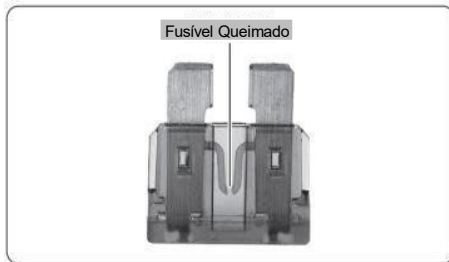

⚠ ATENÇÃO

Substituição de um fusível com uma especificação diferente do fusível original aumentará a probabilidade de danos no veículo.

5.14. Bateria

A bateria equipada para este veículo é uma bateria sem carga húmida regulada por válvula. É estritamente proibido abrir o invólucro. O eletrólito não precisa de ser reabastecido antes e durante a utilização. Se os terminais positivo e negativo da bateria estiverem sujos ou corroídos, limpe os terminais da bateria. Não remova a tampa de vedação da bateria. Não é necessário retirar a tampa de vedação durante o carregamento.

⚠️ATENÇÃO

Se a tampa de vedação da bateria for retirada, a bateria ficará irremediavelmente danificada.

O manuseamento incorreto das pilhas é perigoso para a saúde humana e para o ambiente. Se a bateria for descartada, entregue-a ao revendedor designado para reciclagem. Não a elimine a título particular.

Leia e respeite as seguintes precauções antes de utilizar:

1. Verificar a tensão terminal da bateria aquando da sua primeira utilização. Quando a tensão é inferior a 12,6 V, é necessário carregar: tensão de carga 14,5± 0,02 V, corrente limite de carga 11 A, carregar até que a corrente desça para 0,2 A (ou carregar com um carregador especial pós-venda). Se a temperatura da bateria for superior a 45°C durante o carregamento, parar imediatamente o carregamento e voltar a carregar após a descida da temperatura.
2. O terminal da bateria é positivo a vermelho e negativo a preto. Desligue a fonte de alimentação durante a cablagem, ligue primeiro o eletrodo positivo e depois o eletrodo negativo;

retire primeiro o eletrodo negativo e depois o eletrodo positivo durante a desmontagem.

3. Inspeção do sistema de carregamento: após o arranque do veículo, a tensão da bateria entre 13,5 V e 14,7 V indica que o sistema de carregamento está normal.
4. Detecção da corrente de fuga de todo o veículo: desligar a fonte de alimentação de todo o veículo, ligar o polo positivo ou negativo em série com o multímetro (engrenagem de corrente), a corrente é inferior a 3 mA e o circuito de todo o veículo é normal.
5. Quando o motociclo não é utilizado durante muito tempo, deve ser recarregado uma vez por mês, ou a bateria deve ser retirada e colocada separadamente, e a tensão deve ser testada de três em três meses. Quando a tensão for inferior a 12,6 V, deve ser recarregada. Não é permitido guardar a bateria em estado de falta de eletricidade.

Limpar os terminais positivo e negativo da bateria

1. Desligue o interruptor de alimentação do motociclo.
2. Retirar a almofada do banco do condutor.
3. Retire os parafusos e remova a tampa do pó da bateria. (Ver página seguinte).

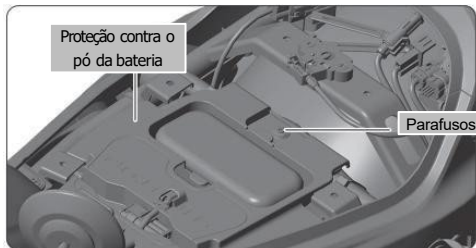

1. Retire os parafusos de fixação da bateria.
2. Retirar o parafuso da extremidade negativa (-) e, em seguida, o parafuso da extremidade positiva (+).
3. Retire a bateria com cuidado e instale a bateria pela ordem inversa.
4. Limpar e polir os terminais positivo e negativo com uma escova de arame ou uma lixa.
5. Após a limpeza, montar a bateria e a almofada do banco do condutor como descrito acima.

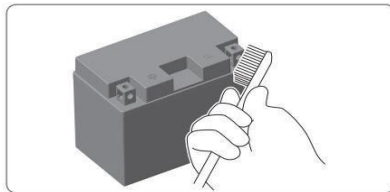
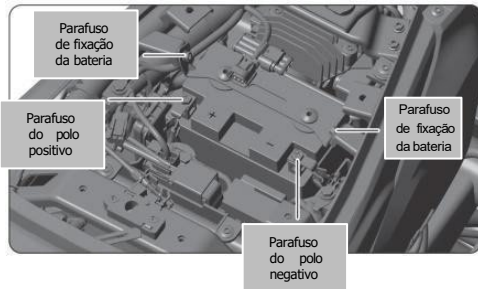

⚠ CUIDADO

Quando reinstalar a bateria, certifique-se de que os fios da bateria estão ligados corretamente. Se os fios da bateria forem ligados ao contrário, o sistema de circuitos e a própria bateria ficarão danificados. A linha vermelha deve ser ligada ao terminal positivo (+) e a linha preta deve ser ligada ao terminal negativo (-).

Certifique-se de que desliga o interruptor de alimentação quando verificar ou substituir a pilha (Chave).

O arnês vermelho está ligado ao polo positivo e o arnês preto está ligado ao polo negativo.

Procurar assistência médica imediata se ocorrer alguma das seguintes situações:

- Salpicos de eletrólitos no olho - Solução: Lavar os olhos repetidamente com água limpa e fria durante pelo menos 15 minutos.
- Salpicos de eletrólito na pele - Solução: Remover a roupa contaminada e lavar a pele imediatamente com água limpa e fria.
- O eletrólito entra na boca - Solução: Enxaguar a boca repetidamente com água limpa e fria. Não engolir.

Ao substituir a bateria, confirme o modelo do motociclo e verifique se é consistente com o modelo original da bateria. A especificação da bateria é considerada como a melhor correspondência no design do motociclo. Se for utilizado um tipo diferente de bateria, isso pode afetar o desempenho e a vida útil do motociclo, e pode causar falhas no circuito.

⚠ AVISO

A bateria produzirá hidrogénio inflamável e explosivo durante a utilização diária. Qualquer uma faísca ou centelha pode fazer com que a bateria se queime ou exploda, o que pode resultar em ferimentos ou mesmo na morte.

A manutenção e a inspeção da bateria devem ser efetuadas por pessoal profissional. Não utilizar sem autorização.

A bateria contém ácido sulfúrico (eletrólito), que é altamente corrosivo, pelo que é necessário evitar que o corpo humano, as roupas, os veículos, etc., entrem em contacto com o eletrólito. de entrar em contacto com o eletrólito. Em caso de contacto, lavar imediatamente com água. Em caso de contacto com os olhos, lavar imediatamente com água abundante e consultar atempadamente um médico. O contacto do eletrólito com a pele ou os olhos pode provocar queimaduras graves.

O eletrólito é uma substância tóxica, por isso tenha cuidado com as crianças que brincam com ele. Guarde a pilha num local seguro e mantenha-a fora do alcance das crianças.

Durante o transporte, a bateria de armazenagem não deve ser sujeita a fortes impactos mecânicos nem à exposição ao sol e à chuva, e não deve ser virada ao contrário.

No processo de desmontagem e montagem, a bateria deve ser manuseada com cuidado para evitar que seja atirada, rolada ou sujeita a fortes pressões.

É estritamente proibido remover a cobertura de proteção isolante dos terminais positivo e negativo da bateria.

Modelo da bateria: YTZ14S

Tensão: 12 V

Capacidade: 11,2 Ah

A vida útil da bateria é limitada. Se a bateria precisar de ser substituída, dirija-se à oficina de reparação designada para substituir.

6 Solução de problemas

Esta seção contém informações sobre a solução de problemas da sua motocicleta.

SBM 600 C

	Página
1 - Incapacidade de arrancar o motor	58
2 - Luz de alarme da temperatura da água	58
3 - Luz de alarme de combustível	59
4 - Luz de alarme do ABS	59
5 - Luz de alarme de pressão dos pneus	60
6 - Luz de alarme de baixa pressão do óleo	60
7 - Descarregamento de bateria	61
8 - Farol/Lanterna danificada	61
9 - Causas e soluções	62

6.1. Incapacidade de arrancar o motor

1. Verificar se o interruptor de ignição do veículo está ligado e o motor ligado de acordo com os passos de arranque indicados no manual de instruções.
2. Verificar se o depósito de óleo tem falta de óleo.
3. Verificar se o motor de arranque está a funcionar.
4. Verificar se a bateria está com falta de energia ou se o terminal está com mau contato.
5. Verificar se o fusível está queimado.

Se o problema persistir, envie-o para a oficina de reparação designada para inspeção e reparação atempada.

6.2. Luz de alarme da temperatura da água

1. Desligue o motor e deixe o veículo parado durante um período de tempo. Depois de o motor ter arrefecido até à temperatura ambiente, verifique se o nível do fluido no reservatório do fluido de refrigeração está acima da marca de nível inferior. Verificar o sistema de refrigeração quanto a danos e fugas.
2. Volte a ligar o motor e verifique se a condição de sobreaquecimento continua presente. Manter a alta velocidade durante muito tempo provoca o sobreaquecimento do líquido de refrigeração do motor.
3. Ligar o motor e, se for seguro, verificar se a ventoinha do radiador está a funcionar. Se não rodar ou rodar de forma anormal, desligue o motor e envie-o para a oficina de reparação designada para inspeção e reparação.

Se o problema persistir, envie-o para a oficina de reparação designada para inspeção e reparação atempada.

6.3. Luz de alarme de combustível



1. Verificar se o óleo no depósito de óleo é suficiente.
2. Se a quilometragem de resistência recente for muito inferior à quilometragem de resistência teórica e o consumo de combustível aumentar, o veículo pode estar avariado. Nessa altura, deve parar de conduzir e enviar imediatamente o veículo para a oficina de reparação designada para inspeção e reparação.

6.4. Luz de alarme do ABS



Caso se verifiquem as seguintes condições, é favor interromper a circulação e enviar imediatamente o veículo para a oficina de reparação designada para inspeção e reparação:

1. Quando o veículo é ligado, o indicador do ABS do instrumento não está aceso.
2. Quando o veículo está a funcionar e a velocidade do veículo é superior a 5 km/h, a luz de alarme do ABS acende-se.

6.5. Luz de alarme de pressão dos pneus



Em caso de falha da pressão dos pneus do veículo, o instrumento apresenta a luz de alarme da pressão dos pneus. Nesta altura, verificar se o veículo tem um furo. Se o pneu não estiver furado ou se a luz de alarme da pressão dos pneus continuar acesa depois de o pneu ter sido reparado, envie-o para a oficina de reparação designada para reparação.

Operações como a reparação de pneus e a remoção de rodas requerem ferramentas adequadas e conhecimentos de manutenção. Recomenda-se que o envie para a oficina de reparação designada para reparação.

Se utilizar o kit de reparação de pneus para um tratamento simples, não ultrapasse os 50 km/h depois de reparar o pneu e dirija-se à oficina designada para substituir o pneu o mais rapidamente possível.

⚠ CUIDADO

Conduzir um motociclo com um pneu de reparação temporária é perigoso. Se a reparação temporária falhar, a pressão do pneu será reduzida e a manobrabilidade e segurança do veículo serão afectadas. Recomenda-se vivamente que não repare o pneu sozinho e que o envie para a oficina de reparação designada atempadamente após o furo do pneu.

6.6. Luz de alarme de baixa pressão do óleo



Se a luz de alerta de baixa pressão do óleo estiver acesa, pare de conduzir e desligue o motor. Não arranque.

1. Verificar se o nível de óleo do motor está dentro dos limites normais. Se o nível de óleo do motor for inferior à marca de nível de óleo do limite inferior da vareta de medição do óleo, adicione óleo do motor atempadamente.
2. Se a luz de alarme de baixa pressão do óleo continuar acesa depois de adicionar óleo, não circule e envie-o para a oficina de reparação designada para inspeção e reparação atempada.

⚠ ATENÇÃO

A condução de um motociclo com baixo consumo de óleo pode danificar seriamente o motor.

6.7. Descarregamento de bateria

Quando a bateria ficar sem carga, retire-a do motociclo e carregue-a. Para carregar, utilize o carregador correspondente ao modelo. Se o carregador não corresponder ao modelo, causará danos permanentes na bateria. Se a bateria continuar a ter falta de energia após o carregamento, envie-a para a oficina de reparação designada para inspeção e reparação.

6.8. Farol/Lanterna danificada

Todos os sistemas de iluminação da carroçaria do veículo são luzes LED. Se alguma fonte de luz não estiver acesa ou estiver danificada, dirija-se à oficina de reparação designada para substituição.

9 - Causas e Soluções

Problema		Possíveis causas		Solução		
O motor tem dificuldade para dar a partida	A bomba de combustível não funciona	Energia insuficiente para o sistema ou sem energia no plugue da bomba de combustível		Verifique a bateria, o fusível, o relé da bomba, o chicote de fiação quanto à conexão ou substitua a ECU		
		Vazamentos de eletricidade no plugue da bomba de combustível	Bomba de combustível danificada	Substitua a bomba de combustível		
			Baixa voltagem	Verifique se a bateria, o relé e o fio estão conectados		
	Funções da bomba de combustível	Sem pressão de combustível	Fios em conexão reversa		Reconecte	
			A tensão da bateria está muito baixa		Carregue ou substitua a bateria	
			Falta de combustível		Adicione combustível e a quantidade não deve ser inferior a 1L	
			A passagem de combustível está severamente bloqueada		Verifique o filtro da bomba de combustível	
		Pressão anormal de combustível	Falha no regulador de pressão do combustível		Substitua o regulador de pressão do combustível	
			Vazamento de óleo na passagem de combustível		A mangueira ou a presilha da mangueira está quebrada. Substitua a peça defeituosa	
			A passagem de combustível está bloqueada		Verifique o filtro da bomba de combustível	
			Falha na bomba de combustível ou no regulador de pressão de combustível		Substitua a bomba de combustível ou o regulador de pressão de combustível.	
		Pressão normal de combustível	Ignição com alta tensão	Baixa voltagem		Verifique se a bateria, o retificador e o magneto estão carregados
				A vela de ignição está muito úmida para funcionar		Remova e seque a vela de ignição e, em seguida, mantenha o motor em marcha lenta por várias vezes
				Vazamento de eletricidade do isolador da vela de ignição		Substitua a vela de ignição
				Vela de ignição solta		Aperte-a
A folga da vela de ignição é muito pequena				Ajuste a folga para o valor padrão		
Conexão ruim ou vazamento de eletricidade da tampa da vela de ignição				Ajuste ou substituição		
Falha nos fios ou conexão ruim dos acopladores				Verifique se o chicote de fiação, o acoplador e o TPS (sensor de posição do acelerador) estão conectados corretamente		
Sensor de temperatura do cilindro/água danificado				Substituir		
Falha no motor		Verifique a válvula, o anel do pistão, etc.				

Problema		Possíveis causas	Solução
Pressão normal de combustível	Sem alta tensão na ignição ou no desligamento	Conexão ruim do circuito de ignição	Verifique e conecte o circuito
		A folga entre as bobinas do excitador do magneto é excessivamente grande	Ajuste a folga
		Bobina de ignição danificada	Substituir
		Vazamento de eletricidade da bobina de ignição	Substitua a bota à prova d'água ou a bobina de ignição
		Conexão ruim da ECU ou dos acopladores do chicote de fiação	Verifique e reconecte
		Injetor entupido	Substituir
Velocidade de marcha lenta instável		Fonte de alimentação insuficiente	Verifique a bateria e o sistema de carregamento
		Conexão ruim da ECU ou do acoplador do injetor	Verifique e reconecte
		Vazamentos de ar no corpo da válvula do acelerador	Verifique se a almofada de papel, o O-ring ou o corpo do acelerador estão instalados corretamente
		Acúmulo de sujeira no corpo da válvula do acelerador ou o filtro de ar está entupido	Limpe
		O fluxo de combustível está restrito	Verifique se há bloqueio no filtro da bomba de combustível e na passagem de combustível
		Qualidade ruim do combustível	Substitua o combustível por gasolina sem chumbo de RQ-92 ou superior
		Vela de ignição solta	Aperte
		A folga da vela de ignição é muito pequena	Ajuste a folga para o valor padrão
		Conexão ruim ou vazamento de eletricidade da tampa da vela de ignição	Ajuste ou substitua
		Vazamentos de eletricidade do isolador da vela de ignição	Substitua a vela de ignição
		Falha no motor, por exemplo, a folga da válvula está muito pequena	Ajuste a folga da válvula e verifique o motor
		Vazamentos de ar das juntas do silenciador ou do sensor de oxigênio	Verifique a almofada do silencioso
	A passagem de ar do motor de passo está obstruída ou com vazamentos de ar.	Verifique ou substitua	
Ruído anormal ou de batida do motor		O motor superaquece	Resfrie o motor, evite dirigir em alta velocidade por muito tempo
		Vela de ignição ruim	Substitua
		Muitos depósitos de carbono no cilindro	Remova e limpe
		A biela do motor está muito desgastada	Substituir
		O pino do pistão está muito desgastado	Substituir
	A manivela está desgastada	Substituir	

Problema	Possíveis causas	Solução
Ruído anormal ou de batida do motor	O cárter está desgastado	Substituir
	Penetração de corpos estranhos	Verificar e limpar
	Excesso de depósitos de carbono no tubo de escapamento	Limpar
	Outros	Limpar
Falta de energia	O filtro de ar está entupido	Limpar
	Grandes depósitos de carbono na câmara de combustão e no tubo de escapamento	Limpar
	O pistão e o cilindro estão desgastados, a folga é grande	Substituir o cilindro ou o pistão
	Deslizamento da embreagem	Ajuste ou reparo
	Passagem de combustível entupida ou baixa pressão de combustível	Verifique, limpe ou substitua o filtro da bomba de combustível, o regulador de pressão do combustível, a bomba de combustível ou o injetor
Grande consumo de combustível	Vazamentos de óleo na passagem de combustível	Reparo
	Falha no motor	Reparo ou substituição
	Sensor de temperatura do cilindro/água danificado	Substituir
	Bomba de combustível danificada	Substituir
	O filtro de ar está entupido	Limpar
	Qualidade ruim do combustível	Use gasolina sem chumbo com RQ-92 ou superior
Baixa pressão de combustível ou passagem de óleo obstruída	O filtro da bomba de combustível está entupido	Limpe ou substitua. Não contamine a porta de saída
	O regulador de pressão do combustível não está funcionando	Substituir
	Falha no funcionamento da bomba de combustível	Substituir
Baixa tensão no sistema	Conexão inadequada do circuito	Verifique
	O retificador não consegue carregar	Verifique ou substitua
	O magneto funciona de forma inadequada	Verifique se há curto-circuito
	A bateria está velha	Faça a manutenção ou substitua
	O consumo de eletricidade é muito grande	Evite dirigir em baixa velocidade por muito tempo
	Vazamentos de ar no coletor de admissão do motor	Vazamentos de ar nas juntas do coletor de admissão e do cabeçote do cilindro
Vazamentos de ar no coletor de admissão do motor	Vazamentos de ar nas juntas do coletor de admissão e do injetor	Verifique o anel O-ring do injetor
	Furos de areia no coletor de admissão	Substituir

7 Limpeza e Armazenamento

Esta seção contém informações sobre cuidados com a sua motocicleta.

SBM 600 C

	Página
<u>1 - Limpeza e conservação</u>	66
<u>2 - Armazenamento</u>	67

7.1. Limpeza e conservação

⚠ATENÇÃO

Nunca lave sua motocicleta sob sol forte.

Limpe sua motocicleta regularmente para manter uma boa aparência e proteger a pintura, além de aumentar sua durabilidade e facilitar a verificação de qualquer dano ou vazamento de óleo.

1. Faça uma mistura de água e querosene e aplique no motor, carburador, tubo de escape, rodas, suporte lateral e cavalete central para remover os resíduos de óleo e graxa. Manchas de piche são removidas com querosene puro.
2. Enxágue com água em abundância.
3. Com um pano ou esponja macia e sabão de coco, lave o tanque de combustível, o assento, os paralamas e as tampas laterais.
4. Enxugue sua motocicleta com um pano macio. Remova pequenos riscos na pintura com cera de polimento.
5. A aplicação de polidor deve ser feita com um pano macio ou algodão e através de movimentos circulares. Nas peças pintadas e cromadas utilize um polidor que não contenha abrasivos.
6. Logo após a limpeza, lubrifique a corrente da transmissão e os cabos do acelerador e da embreagem.
7. Ligue o motor e deixe-o funcionando por alguns minutos.

NOTA

Para não riscar a pintura, evite remover poeira com pano seco. Não use detergentes que possam danificar a pintura.

⚠ATENÇÃO

Lavar a motocicleta com água em alta pressão, pode danificar alguns componentes, portanto, evite isso. Evite pulverizar água em alta pressão diretamente nos seguintes componentes: cubos das rodas, saída do escapamento, tanque de combustível, parte inferior do assento, carburador, trava do guidão, interruptor de ignição, painel de instrumentos e interruptores. A eficiência dos freios será afetada logo após a lavagem. Tome cuidado nas primeiras freadas. Após a lavagem, verifique as condições de frenagem dirigindo em local seguro à baixa velocidade. Se necessário ajuste ou repare. Se as condições não forem ideais, acione o freio levemente até secar. Durante a limpeza. Evite que a água escorra para dentro do escape, pois causará problemas na partida.

7.2 Armazenamento

Para garantir a preservação da motocicleta durante períodos prolongados de inatividade, recomenda-se seguir os cuidados abaixo. O não cumprimento destas orientações pode resultar em dificuldade na partida, deterioração de componentes, oxidação e redução da vida útil do veículo.

- **Limpeza:** Lave, seque e aplique cera; lubrifique a corrente.
- **Local:** Armazene em ambiente coberto, seco e ventilado; use capa respirável.
- **Combustível:** Tanque cheio com combustível novo e estabilizante.
- **Bateria:** Desconecte a bateria ou mantenha em carregador inteligente.
- **Pneus:** Calibre corretamente; use cavalete ou mova a moto periodicamente.
- **Óleo e fluidos:** Verifique níveis e considere trocar o óleo; confirme arrefecimento e fluido de freio.
- **Lubrificação geral:** Lubrifique cabos, pedais e articulações.
- **Proteção:** Evite locais com pragas e tampe o escapamento temporariamente.

Após o período de armazenamento, realizar os seguintes passos antes de usar:

- Verificar pressão dos pneus.
- Reinstalar e carregar a bateria.
- Conferir nível de óleo, combustível e arrefecimento.
- Conferir funcionamento de freios, luzes e acelerador.
- Fazer uma inspeção geral visível para detectar vazamentos ou oxidação.
- Realizar curta rodagem para testar o funcionamento antes do uso normal.

Armazenamento de Longo Período (Correia de Transmissão)

- **Limpeza:** Lavar a correia e polias com água e sabão neutro; secar bem.
- **Inspeção:** Verificar trincas, fios expostos, desgaste e sujeiras entre os dentes.
- **Tensão:** Apenas conferir se está dentro da especificação; não alterar para armazenar.
- **Proteção:** Não usar lubrificantes — a correia opera a seco.
- **Posicionamento:** Preferir uso de cavalete; se não houver, mover a moto periodicamente.
- **Retorno ao uso:** Reinspecionar correia e polias, confirmar tensão/alinhamento e rodar suavemente nos primeiros minutos.

8 Garantia de manutenção

Esta seção contém informações sobre a garantia e plano de manutenção da sua motocicleta.

SBM 600 C

	Página
<u>1 - Registro de garantia</u>	70
<u>2 - Termo de garantia</u>	73
<u>3 - Plano de manutenção</u>	76
<u>4 - Controle de revisão</u>	81
<u>5 - Quadro de revisões</u>	85
<u>6 - Substituição do painel</u>	87
<u>7 - Rede de concessionárias e oficinas autorizadas</u>	88

7.2 Termo de garantia

A presente garantia entra em vigor na data da nota fiscal do veículo e está condicionada à apresentação e cumprimento integral deste Termo de Garantia, bem como de todas as determinações contidas no Manual do Proprietário e Garantia. Leia atentamente todas as instruções e recomendações do fabricante, e lembre-se: a adequada manutenção do veículo, conforme instruções contidas no Manual do Proprietário e Garantia, é “fator essencial” para a segurança do piloto e do passageiro, bem como é condição indispensável para concessão da presente garantia.

- 1. PRAZO DE VALIDADE:** A SBM, garante a motocicleta nova distribuída por suas concessionárias, contra falhas de fabricação, ou de material durante o período de 90 (noventa) dias, a contar da data da venda registrada na nota fiscal e transcrita no Registro de Garantia. Componentes do motor e câmbio são garantidos contra falhas de fabricação ou de materiais pelo período de 3 (três) anos já incluso a garantia legal de 90 (noventa) dias. Exija de sua concessionária o correto preenchimento do Termo de Garantia, inclusive com a data e a sua assinatura. A primeira revisão deverá ser realizada com 1.000km tendo tolerância de 100km para mais ou para menos, ou com 6 meses tendo tolerância de 10 dias (a condição que ocorrer primeiro deverá ser executada).
- 2. ABRANGÊNCIA DA GARANTIA:** A garantia abrange os reparos necessários em decorrência de falha de material, montagem ou fabricação, reconhecidas como defeituosas exclusivamente pelo fabricante ou seu representante. As peças reconhecidas como defeituosas serão reparadas ou substituídas gratuitamente e exclusivamente através da rede de concessionárias SBM e/ou oficinas autorizadas SBM. Qualquer peça ou componente mecânico somente será substituído na hipótese de impossibilidade de seu reparo ou recondicionamento, sendo que no caso de substituição, os itens substituídos serão de propriedade da SBM.
- 3. CONDIÇÕES GERAIS DA GARANTIA:** Dirija-se a um revendedor da rede de concessionárias SBM imediatamente após a suspeita ou constatação de qualquer anormalidade técnica. Atenção: a utilização continuada do veículo em condições tecnicamente anormais, sem a imediata providência do proprietário, poderá acarretar outros danos ao veículo que não serão atendidos em garantia, além do que consistirá causa de extinção definitiva da garantia. Todas as revisões periódicas mencionadas no Manual do Proprietário e Garantia, devem ser rigorosamente efetuadas, numa concessionária e/ou oficina autorizada SBM e na periodicidade estabelecida. Não são cobertos por esta garantia os defeitos resultantes de desgaste natural das peças, desuso prolongado, utilização inadequada do veículo ou para fins de competição, acidentes de qualquer natureza, se a motocicleta foi transformada, modificada, ou equipada com acessórios e itens não aprovados pela SBM, e casos fortuito se de força maior.
- 4.** O veículo deve ser protegido e mantido adequadamente, inclusive quanto à integridade da pintura. Os defeitos de funcionamento, pintura e/ou alteração de cor, decorrentes de influências externas anormais, intempéries, impactos, substâncias químicas do meio ambiente, inclusive corrosão por efeitos de maresia, detritos de origem animal ou vegetal, aplicação de substâncias químicas (combustível ou produtos não recomendados pela **SBM**). Não serão cobertos em garantia.

7.2 Termo de garantia

5. A solicitação da garantia deve ser feita com a apresentação do veículo completo à concessionária e não a peça defeituosa separadamente. Juntamente com o manual preenchido (quadro de revisões) e nota fiscal da motocicleta.

Atenção: As avarias decorrentes de negligência ou má utilização da motocicleta, desrespeito às instruções contidas no Manual do Proprietário e Garantia, sobrecarga da motocicleta, ou in experiência do piloto, não serão cobertas pela garantia.

6. **ITENS NÃO GARANTIDOS:** Por constituírem itens que sofrem desgaste natural ou de manutenção, as peças e serviços descritos a seguir não são cobertos pela garantia, qualquer que seja o tempo ou quilometragem decorridos:
- Óleos lubrificantes, graxas, aditivos, fluidos e similares;
 - Reaperto, lavagem, lubrificação, verificações, ajustes, regulagens, etc;
 - Alinhamento e balanceamento das rodas;
 - Pastilhas de freio, juntas, lâmpadas, fusíveis, cabos e bateria (acessórios);
 - Peças que se desgastam com o uso, como por exemplo: pneus, câmaras de ar, amortecedores, discos de freio, rolamentos, retentores e demais peças que possuem vida útil determinada, etc;
 - Estofado com deterioração normal e demais itens aparentes, devido ao desgaste pelo uso ou exposição ao tempo.
7. **RESTRICÇÕES:** A presente garantia se restringe a motocicleta, suas peças e componentes, não cobrindo quaisquer repercussões, mesmo decorrentes de avarias ou defeito da motocicleta, suas peças e componentes, tais como:
- Despesas com transporte, socorro, guincho ou hospedagem, atendimento home-office;
 - Lucro cessante e outros gastos decorrentes da indisponibilidade do veículo.
8. **EXTINÇÃO DA GARANTIA:**
- Pelo decurso do prazo de validade da garantia;
 - A qualquer tempo, automaticamente, na hipótese de violação do velocímetro;
 - Não cumprimento de qualquer uma das revisões periódicas, nos prazos e quilometragens estipulados;
 - Execução das manutenções, reparos e regulagens em oficinas que não pertencem à rede de concessionárias **SBM/ Oficina Autorizada;**
 - Inobservância de qualquer uma das instruções e recomendações contidas no Manual do Proprietário e Garantia, bem como das disposições constantes neste Termo de Garantia, sobretudo nas condições gerais da garantia acima;
 - Negligência na manutenção, limpeza ou conservação.

7.2 Termo de garantia

9. Na utilização da motocicleta na praia ou em cidades praianas, onde maresia é bastante acentuada, recomenda-se proceder a lavagem semanal com água doce para evitar a fixação do sal e conseqüentemente a oxidação das peças metálicas além da aplicação de antiferrugem. Consulte a seção "Limpeza e conservação" deste manual. O contato com água salgada causa oxidação nas partes metálicas do veículo. Portanto, é recomendada a lavagem com água doce imediatamente após o uso nestas condições.
10. Não utilizar a motocicleta em locais com acúmulo de água superior a 10 cm, tais como: ruas alagadas em decorrência das chuvas, córregos, etc., evitando assim danos ao motor e demais componentes.
11. Problemas na bateria decorrentes do não uso prolongado da motocicleta, não são cobertos pelo sistema de garantia. Recomendamos que, caso a motocicleta permaneça em desuso por mais de 30 dias, deixe o disjuntor desligado (ou remova o polo da bateria) e dê uma carga antes de reconectá-la. Consulte a seção "armazenamento" deste manual para maiores detalhes.
12. Utilização de alarmes, rastreadores, acessórios, lâmpadas auxiliares, xênon, etc., (que podem afetar o sistema elétrico e/ou sistema de ignição do veículo), ainda que instalados na Rede de concessionárias **SBM**.
13. Instalação de componentes ou acessórios não genuínos e/ou não homologados, ou ainda não recomendados pela **SBM**.
14. Modificação da estrutura técnica ou mecânica do veículo com a substituição, ou não, de componentes genuínos por outros originais com especificações diferentes, sem autorização prévia da **SBM**.

IMPORTANTE: Além da manutenção periódica, é de responsabilidade do proprietário fazer todas as verificações diárias simples antes da utilização do equipamento, tais como: verificar o grau de desgaste e a pressão dos pneus; verificar o perfeito funcionamento do sistema de iluminação; verificar os níveis dos fluidos e óleo do motor.

***No caso de dúvida, o Manual do Proprietário e Garantia sempre deve ser consultado.**

A cada revisão a concessionária deverá carimbar, assinar e datar no CONTROLE DAS REVISÕES PERIÓDICAS.

Apenas na primeira revisão a mão-de-obra será gratuita, devendo o consumidor arcar com as despesas de óleo lubrificantes, peças e serviços excluídos da garantia. O custo de mão de obra das demais revisões previstas correrá por conta do consumidor.

7.3 Plano de manutenção

- Procure uma concessionária ou oficina autorizada **SBM** sempre que necessitar de manutenção. Lembre-se de que são elas quem mais conhecem sua motocicleta, estando totalmente preparadas para oferecer todos os serviços de manutenção e reparos.
- A **Tabela de Manutenção** especifica com que frequência os serviços devem ser efetuados e quais itens necessitam de atenção. É fundamental seguir os intervalos especificados para garantir o desempenho adequado do controle de emissões, além de maior segurança e confiabilidade.
- Os intervalos de manutenção são baseados em condições normais de uso. Motocicletas usadas em condições rigorosas ou incomuns necessitam de serviços mais frequentes. Procure uma concessionária ou oficina autorizada **SBM** para determinar os intervalos adequados a suas condições particulares de uso.

Item	Operações	Intervalo	Quilometragem do odômetro (x1.000Km)								
			1	6	12	18	24	30	36	42	
Sistema de injeção de combustível		Tempo (meses)	6	12	18	24	30	36	42	48	
Sistema de funcionamento do acelerador (funcionamento, retorno suave, sem resistência)	Verificar	6 meses (6.000km)	•	•	•	•	•	•	•	•	
Rotação de ralenti (marcha lenta)	Verificar	6 meses (6.000km)	•	•	•	•	•	•	•	•	
Fugas de combustível (mangueira e tubagem de combustível)	Verificar	6 meses (6.000km)	•	•	•	•	•	•	•	•	
Danos na mangueira e na tubagem de combustível	Verificar	6 meses (6.000km)	•	•	•	•	•	•	•	•	
Estado de instalação da mangueira e da tubagem de combustível	Verificar	6 meses (6.000km)	•	•	•	•	•	•	•	•	
Funcionamento do sistema de controle de emissões evaporativas (cânister)	Verificar	6 meses (6.000km)	•	•	•	•	•	•	•	•	
Cabeçote e Tampa do Cabeçote do Motor											
Folgas das válvulas	Verificar	6 meses (6.000km)		•	•	•	•	•	•	•	
	Ajustar	4 anos (42.000km)								•	
Danos no sistema de admissão de ar	Verificar	6 meses (6.000km)		•	•	•	•	•	•	•	

7.3 Plano de manutenção

Item	Operações	Intervalo	Quilometragem do odômetro (x1.000Km)							
			1	6	12	18	24	30	36	42
Sistema de arrefecimento		Tempo (meses)	6	12	18	24	30	36	42	48
Nível do líquido anticongelante	Verificar	6 meses (6.000km)	•	•	•	•	•	•	•	•
Fugas do líquido anticongelante (mangueira do radiador e tubo do radiador)	Verificar	6 meses (6.000km)		•	•	•	•	•	•	•
Danos na mangueira do radiador	Verificar	6 meses (6.000km)		•	•	•	•	•	•	•
Estado de montagem da mangueira do radiador	Verificar	6 meses (6.000km)		•	•	•	•	•	•	•
Embreagem										
Mecanismo de funcionamento da embreagem (funcionamento, desengate, fecho)	Verificar	6 meses (6.000km)		•	•	•	•	•	•	•
Curso livre do manete da embreagem	Verificar	6 meses (6.000km)	•	•	•	•	•	•	•	•
Rodas e pneus										
Pressão dos pneus	Verificar	15 dias	•	•	•	•	•	•	•	•
Danos nas rodas/pneus	Verificar	6 meses (6.000km)		•	•	•	•	•	•	•
Desgaste na banda de rodagem, desgaste anormal	Verificar	6 meses (6.000km)		•	•	•	•	•	•	•
Danos nos rolamentos das rodas	Verificar	6 meses (6.000km)		•	•	•	•	•	•	•
Mecanismo de transmissão final										
Correia de transmissão solta	Verificar	A cada 1.000Km (a cada revisão)								
Verificação e ajuste da tensão da correia de transmissão	Verificar	A cada 1.000Km (a cada revisão)								
Desgaste da correia de transmissão - verificar	Verificar	6 meses (6.000km)		•	•	•	•	•	•	•
Desgaste da polia - verificar	Verificar	6 meses (6.000km)		•	•	•	•	•	•	•

7.3 Plano de manutenção

Item	Operações	Intervalo	Quilometragem do odômetro (x1.000Km)							
			1	6	12	18	24	30	36	42
Freios		Tempo (meses)	6	12	18	24	30	36	42	48
Vazamento de fluido dos freios (mangueiras)	Verificar	6 meses (6.000km)	•	•	•	•	•	•	•	•
Danos na mangueira do freio	Verificar	6 meses (6.000km)		•	•	•	•	•	•	•
Estado de instalação da mangueira do freio	Verificar	6 meses (6.000km)		•	•	•	•	•	•	•
Funcionamento do freio (eficácia, funcionamento, sem resistência)	Verificar	6 meses (6.000km)	•	•	•	•	•	•	•	•
Fluido de freios	Verificar	6 meses (6.000km)	•	•	•	•	•	•	•	•
Desgaste das pastilhas de freio	Verificar	6 meses (6.000km)		•	•	•	•	•	•	•
Funcionamento do interruptor da luz do freio	Verificar	6 meses (6.000km)	•	•	•	•	•	•	•	•
Sistema de suspensão										
Funcionamento da forquilha dianteira/amortecedor traseiro (amortecimento e curso suave)	Verificar	6 meses (6.000km)		•	•	•	•	•	•	•
Funcionamento do braço oscilante	Verificar	6 meses (6.000km)		•	•	•	•	•	•	•
Vazamento de óleo da bengala dianteira/amortecedor traseiro	Verificar	6 meses (6.000km)	•	•	•	•	•	•	•	•
Eixo da balança traseira	Lubrificar	1 ano (12.000km)		•		•		•		•
Sistema de direção										
Folga da direção	Verificar	6 meses (6.000km)	•	•	•	•	•	•	•	•
Rolamentos da barra de direção	Verificar	1 ano (12.000km)			•		•		•	

7.3 Plano de manutenção

Item	Operações	Intervalo	Quilometragem do odômetro (x1.000Km)								
			1	6	12	18	24	30	36	42	42
Sistema elétrico			Tempo (meses)	6	12	18	24	30	36	42	48
Funcionamento das luzes e interruptores	Verificar	6 meses (6.000km)	•	•	•	•	•	•	•	•	•
Precisão do farol dianteiro	Verificar	6 meses (6.000km)		•	•	•	•	•	•	•	•
Funcionamento do interruptor do cavalete lateral	Verificar	6 meses (6.000km)		•	•	•	•	•	•	•	•
Funcionamento do interruptor de alerta de emergência	Verificar	6 meses (6.000km)		•	•	•	•	•	•	•	•
Outros											
Aperto de parafusos e porcas	Verificar	6 meses (6.000km)	•	•	•	•	•	•	•	•	•
Peças do quadro	Lubrificar	1 ano (12.000km)			•		•		•		
Substituição de peças											
Óleo do motor - 15W50 Sintético (indicado na seção de manutenção e pequenos reparos)	Substituir*	6 meses (6.000km)	•	•	•	•	•	•	•	•	•
Filtro de óleo do motor	Substituir	6 meses (6.000km)	•	•	•	•	•	•	•	•	•
Elemento filtrante do filtro de ar	Limpar*	1 ano (12.000km)	•		•		•		•		•
	Substituir*	1 ano (12.000km)		•		•		•		•	
Vela de ignição - CR8E	Substituir	2 anos (18.000km)				•				•	
Fluidos de freios - DOT 4	Substituir	2 anos (18.000km)				•				•	
Fluido hidráulico da suspensão dianteira	Substituir	2 anos (18.000km)				•				•	
Líquido anticongelante	Substituir	3 anos (30.000km)							•		
Mangueira do radiador	Substituir	3 anos (30.000km)							•		
Substituição da mangueira do freio traseiro	Substituir	3 anos (30.000km)							•		

7.3 Plano de manutenção

Item	Operações	Intervalo	Quilometragem do odômetro (x1.000Km)							
			1	6	12	18	24	30	36	42
Substituição de peças		Tempo (meses)	6	12	18	24	30	36	42	48
Peças de borracha da bomba superior	Substituir	4 anos (42.000km)								•
Peças de borracha da pinça	Substituir	4 anos (42.000km)								•
Mangueira de combustível	Substituir	4 anos (42.000km)								•
Mangueira do freio dianteiro	Substituir	4 anos (42.000km)								•

*: A substituição e o reparo devem ser realizados pelo posto de serviço autorizado SBM.

OBS.1. A primeira revisão é muito importante, portanto, jamais deve ser negligenciada. A revisão de 1.000 km é um check-up completo após o "amaciamento" inicial. Ela garante que o motor e todo o conjunto trabalhem no padrão ideal de desempenho, consumo e durabilidade.

OBS.2. O intervalo informado neste manual entre a quilometragem ou o tempo realizado no que ocorrer primeiro.

Nota 1: Se a leitura do odômetro ultrapassar a indicação de revisão, a manutenção deve ser realizada conforme o ciclo de manutenção estipulado anteriormente.

Nota 2: Se você dirigir em áreas especialmente úmidas ou com muita poeira, é recomendável reduzir o intervalo de manutenção estipulado. Especialmente em relação ao filtro de ar, o ciclo de manutenção deve ser reduzido pela metade. A primeira manutenção deve ser realizada após 500 km, e as manutenções subsequentes devem ser feitas a cada 1000 km, com limpeza/lavagem do filtro.

Nota 3. Quando o veículo circular frequentemente em estradas irregulares, é necessário realizar a manutenção com mais frequência.

⚠️ ATENÇÃO

Para melhor funcionamento da motocicleta, o proprietário deve verificar algumas manutenções periódicas, tais como:

- **Calibração dos pneus - a cada 15 dias**
- **Estado de lubrificação da corrente de transmissão - a cada 500km**
 - **Folga da Corrente de transmissão - a cada 1.000km**
 - **Nível do óleo do motor - a cada 1.000km**

Nos três últimos pontos, caso encontre divergência, se direcione a uma oficina SHINERAY/SBM credenciada.

7.4. Controle de revisão

CERTIFICADO DE ENTREGA TÉCNICA Assistência técnica

	0 KM Revisão de entrega
	Nº O.S. _____ Data: ____/____/____/
Carimbo da Concessionária	

- Troca de óleo de ativação
- Torque correto no bujão de óleo do motor
- Torque correto nos parafusos e porcas do chassi
- Torque correto na porca do eixo dianteiro
- Folga de válvulas
- Torque correto na porca do eixo dianteiro
- Nível do fluido de freio (se houver)
- Torque correto nos parafusos e porcas do motor
- Ajuste da caixa de direção
- Ativação da bateria
- Calibragem dos pneus
- Torque correto na porca do eixo traseiro
- Estado das peças cromadas
- Nível de óleo do motor

- Funcionamento das sinaleiras
- Funcionamento e regulagem do farol
- Iluminação do painel
- Funcionamento e ajuste do acelerador
- Funcionamento e ajuste do freio traseiro
- Funcionamento e ajuste do freio dianteiro
- Funcionamento e ajuste da alavanca da embreagem
- Funcionamento dos instrumentos do painel
- Lanternas
- Luz do freio (ajustar interruptor diant. e tras.)
- Estado das peças pintadas
- Suspensão dianteira/traseira
- Combustível
- Escapamento
- Partida do Motor

SELO DE IDENTIFICAÇÃO DO ÓLEO	Nº DE IDENTIFICAÇÃO DO ÓLEO
	BAT:
	FAB:
	BAT:
	FAB:
	BAT:
	FAB:
	BAT:
	FAB:

Observações:	
---------------------	--

7.5 Quadro de revisões

A manutenção periódica a ser realizada deverá estar de acordo com o Plano de Manutenção descrito anteriormente neste Manual do Proprietário e Garantia.

<p style="text-align: center;">MÃO-DE-OBRA GRATUITA</p> <p style="text-align: center;">1ª Revisão 1.000 Km (6 meses)</p> <p>Nº O.S. _____ Data: ___/___/___ Km: _</p> <p>Carimbo da Concessionária</p>	<p style="text-align: center;">2ª Revisão 6.000 Km (1 ano)</p> <p>Nº O.S. _____ Data: ___/___/___ Km: _</p> <p>Carimbo da Concessionária</p>	<p style="text-align: center;">3ª Revisão 12.000 Km (1,5 anos)</p> <p>Nº O.S. _____ Data: ___/___/___ Km: _</p> <p>Carimbo da Concessionária</p>
<p style="text-align: center;">4ª Revisão 18.000 Km (2 anos)</p> <p>Nº O.S. _____ Data: ___/___/___ Km: _</p> <p>Carimbo da Concessionária</p>	<p style="text-align: center;">5ª Revisão 24.000 Km (2,5 anos)</p> <p>Nº O.S. _____ Data: ___/___/___ Km: _</p> <p>Carimbo da Concessionária</p>	<p style="text-align: center;">6ª Revisão 30.000 Km (3 anos)</p> <p>Nº O.S. _____ Data: ___/___/___ Km: _</p> <p>Carimbo da Concessionária</p>
<p style="text-align: center;">7ª Revisão 36.000 Km (3,5 anos)</p> <p>Nº O.S. _____ Data: ___/___/___ Km: _</p> <p>Carimbo da Concessionária</p>	<p style="text-align: center;">8ª Revisão 42.000 Km (4 anos)</p> <p>Nº O.S. _____ Data: ___/___/___ Km: _</p> <p>Carimbo da Concessionária</p>	<p style="text-align: center;">9ª Revisão 48.000 Km (4,5 anos)</p> <p>Nº O.S. _____ Data: ___/___/___ Km: _</p> <p>Carimbo da Concessionária</p>

7.5 Quadro de revisões

A manutenção periódica a ser realizada deverá estar de acordo com o Plano de Manutenção descrito anteriormente neste Manual do Proprietário e Garantia.

<p style="text-align: center;">10ª Revisão 54.000 Km (5 anos)</p> <p>Nº O.S. _____ Data: ___/___/___ Km: _</p> <p>Carimbo da Concessionária</p>	<p style="text-align: center;">11ª Revisão 60.000 Km (5,5 anos)</p> <p>Nº O.S. _____ Data: ___/___/___ Km: _</p> <p>Carimbo da Concessionária</p>	<p style="text-align: center;">12ª Revisão 66.000 Km (6 anos)</p> <p>Nº O.S. _____ Data: ___/___/___ Km: _</p> <p>Carimbo da Concessionária</p>
<p style="text-align: center;">13ª Revisão 72.000 Km (6,5 anos)</p> <p>Nº O.S. _____ Data: ___/___/___ Km: _</p> <p>Carimbo da Concessionária</p>	<p style="text-align: center;">14ª Revisão 78.000 Km (7 anos)</p> <p>Nº O.S. _____ Data: ___/___/___ Km: _</p> <p>Carimbo da Concessionária</p>	<p style="text-align: center;">15ª Revisão 84.000 Km (7,5 anos)</p> <p>Nº O.S. _____ Data: ___/___/___ Km: _</p> <p>Carimbo da Concessionária</p>
<p style="text-align: center;">16ª Revisão 90.000 Km (8 anos)</p> <p>Nº O.S. _____ Data: ___/___/___ Km: _</p> <p>Carimbo da Concessionária</p>	<p style="text-align: center;">17ª Revisão 96.000 Km (8,5 anos)</p> <p>Nº O.S. _____ Data: ___/___/___ Km: _</p> <p>Carimbo da Concessionária</p>	<p style="text-align: center;">18ª Revisão 102.000 Km (9 anos)</p> <p>Nº O.S. _____ Data: ___/___/___ Km: _</p> <p>Carimbo da Concessionária</p>

7.7 Rede de concessionárias e oficinas autorizadas (SAC)

Para um melhor esclarecimento, satisfação e confiabilidade na execução de serviços, acesse o site www.shineray.com.br/sbm e busque a concessionária ou oficina autorizada mais próxima.

Para maiores informações, acesse o site: www.shineray.com.br ou envie e-mail para: sac@shineraydobrasil.com.br



SAC

Serviço de Atendimento
ao Consumidor

www.shineray.com.br
sac@shineraydobrasil.com.br

SHINERAY MOTOS DO BRASIL

Estr. Tdr Norte, 3005 - SUAPE, Cabo de Santo Agostinho - PE CEP : 54590-000

