

SH/NERAY

Manual do Proprietário e Garantia

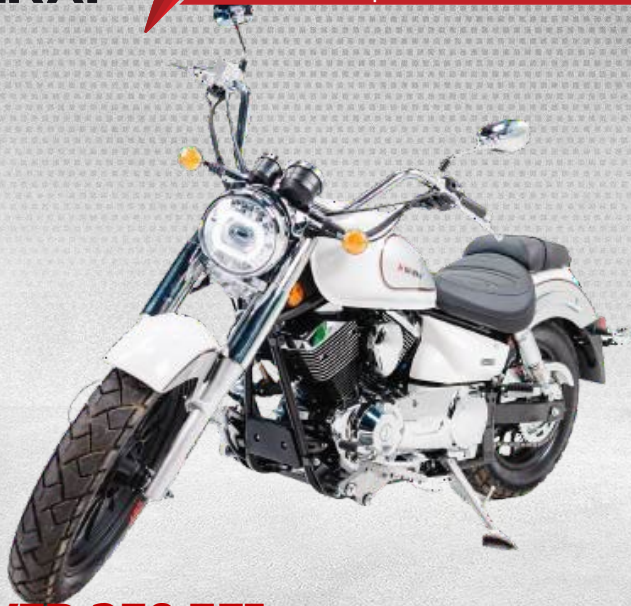

DENVER 250 EFI

PETRONAS
Sprinta

CONEXÃO MÁXIMA PARA SUA MOTO COM DESEMPENHO E TECNOLOGIA



PETRONAS Sprinta: o lubrificante original de fábrica das motos Shineray.

Recomendado oficialmente pela Shineray para o motor das suas motos, PETRONAS Sprinta utiliza a exclusiva tecnologia FlexiTech, desenvolvida para entregar proteção superior, controle térmico e desempenho consistente, inclusive em condições severas de uso.

Além dos lubrificantes de motor, PETRONAS Sprinta oferece uma linha completa de produtos auxiliares que cuidam de toda a motocicleta, como óleo de garfo, fluido de arrefecimento Coolant, graxa de complexo de lítio, lubrificante de correntes e fluido de freio.

Produzido pela PETRONAS, referência mundial no setor de óleo e gás e especialista em soluções de alta tecnologia para fluidos automotivos e industriais, PETRONAS Sprinta garante o desempenho e a durabilidade originais de fábrica para sua moto Shineray.

UTILIZE SEMPRE PRODUTOS **PETRONAS SPRINTA**,
A MARCA RECOMENDADA PELA SHINERAY.

Confira nosso portfólio completo em:



/PETRONASSprintaBrasil



/PETRONASLubrificantesBrasil

www.pli-petronas.com.br

Este manual contém informações essenciais para a operação, manutenção e cuidados com sua motocicleta **DENVER 250 EFI**. Aqui você encontrará orientações detalhadas sobre como utilizar os recursos da sua motocicleta de forma segura e eficaz, além de dicas úteis para mantê-la em ótimas condições.

Direito de Alterar

Reservamo-nos o direito de alterar as especificações, o design ou o conteúdo deste manual a qualquer momento, sem aviso prévio. Recomendamos que verifique regularmente se possui a versão mais atualizada deste manual para garantir a precisão das informações.

Permanência do Manual com a Motocicleta

É fundamental que este manual permaneça com a motocicleta, mesmo em caso de transferência de propriedade. Ele contém informações importantes que são essenciais para os proprietários atuais e futuros da motocicleta. Portanto, certifique-se de que este manual acompanhe a motocicleta em todas as circunstâncias.

Lembre-se de que estamos sempre aqui para fornecer suporte e assistência. Se precisar de mais informações ou tiver alguma dúvida, não hesite em entrar em contato conosco.

SHINERAY MOTOS DO BRASIL

Estr. Tdr Norte, 3005 - SUAPE,
Cabo de Santo Agostinho - PE CEP :54590-000

www.shineray.com.br

sac@shineraydobrasil.com.br

2025 Shineray do Brasil

Bem-vindo!**Caro(a) Proprietário(a),**

Seja bem-vindo(a) à família **SHINERAY!**

Em primeiro lugar, gostaríamos de expressar nossa sincera gratidão pela escolha de adquirir nossa motocicleta. É uma honra tê-lo(a) como parte de nossa comunidade de motociclistas apaixonados.

Boas-Vindas à Experiência Shineray do Brasil

Estamos entusiasmados em recebê-lo(a) a bordo e confiantes de que você desfrutará de cada momento na estrada com sua nova **DENVER 250 EFI**. Projetada para oferecer desempenho excepcional e durabilidade incomparável, nossa motocicleta foi cuidadosamente desenvolvida para superar suas expectativas em cada viagem.

Propósito do Manual

Este manual foi desenvolvido para fornecer aos proprietários todas as informações necessárias para operar, manter e cuidar de sua motocicleta **DENVER 250 EFI**. Nosso objetivo é capacitar você a aproveitar ao máximo sua motocicleta, garantindo sua segurança e desempenho ideal.

Ao longo deste manual, você encontrará instruções detalhadas, dicas úteis e informações importantes para garantir uma experiência de pilotagem segura, confortável e gratificante. Estamos aqui para acompanhá-lo em cada etapa da sua jornada de motociclismo.

Agora, vamos explorar juntos todas as incríveis possibilidades que sua motocicleta **DENVER 250 EFI**.

Caso encontre alguma informação divergente ou ambígua, entre em contato conosco.

Para Qualquer Dúvida ou Assistência

Nossa equipe está sempre à disposição para ajudá-lo(a) em sua jornada de motociclismo. Se surgirem dúvidas ou se precisar de assistência, não hesite em entrar em contato conosco. Estamos aqui para garantir que sua experiência com sua nova motocicleta seja nada menos que excepcional.

Mais uma vez, obrigado por escolher Shineray. Estamos ansiosos para compartilhar aventuras emocionantes e momentos inesquecíveis ao seu lado.

Atenciosamente,
Shineray do Brasil

Manual do Proprietário

Segurança em Primeiro Lugar

A segurança é nossa prioridade número um. Este manual foi elaborado para garantir que você aproveite ao máximo sua motocicleta de maneira segura. A leitura completa e atenta deste manual é crucial para compreender todas as funcionalidades e procedimentos de segurança.

Legendas de caixas de diálogo

⚠ ATENÇÃO

É utilizada para informá-lo de possíveis riscos de acidente, com danos ao veículo se as orientações não foram seguidas.

⚠ CUIDADO

Além da possibilidade de danos ao veículo, indica também risco ao piloto, se as instruções não forem seguidas.

NOTA:

É utilizada para indicar importantes informações e sugestões de operação do veículo.

Responsabilidade das Manutenções Periódicas

É sua responsabilidade garantir que sua motocicleta seja submetida às manutenções periódicas conforme especificado neste manual. A falta de manutenção adequada pode resultar em danos à motocicleta e, o mais importante, pode comprometer sua segurança e a de terceiros.

Condições Severas e Manutenção Frequente

Em condições de uso severas, como estradas irregulares, clima extremo ou uso intensivo da motocicleta, é recomendável aumentar a frequência das manutenções. Isso garantirá o desempenho contínuo e a durabilidade de sua motocicleta em todas as condições.

Lembre-se, a segurança vem em primeiro lugar. A leitura atenta deste manual é essencial para garantir uma experiência de condução segura e satisfatória.

Índice

DENVER 250 EFI

	Página	
<u>1 - Especificações</u>	09	■
<u>2 - Condução da motocicleta</u>	13	■
<u>3 - Instrumentos e controles</u>	19	■
<u>4 - Partida e funcionamento</u>	29	■
<u>5 - Manutenção e pequenos reparos</u>	35	■
<u>6 - Limpeza e conservação</u>	53	■
<u>7 - Garantia e manutenção</u>	57	■

1 Especificações

Esta seção contém informações técnicas sobre a sua motocicleta.

DENVER 250 EFI

Página

<u>1 - Especificações técnicas</u>	10
<u>2 - Identificação da motocicleta</u>	12

1.1 Especificações técnicas

	Itens	Dados
Dimensões	Comprimento total	2300 mm
	Largura total	1000 mm
	Altura total	1100 mm
	Altura do assento	680 mm
	Distância entre eixos	1520 mm
	Distância do solo	160 mm
Capacidades	Peso bruto	346,7 kg
	Peso líquido	178 Kg
	Peso em ordem de marcha	196,7 Kg
	Carga máxima	150 Kg (piloto, passageiro, bagagem e acessórios)
	Óleo do motor recomendado (Volume/Recomendação)	Petronas Sprinta F500 SAE 15W50 API SL JASO MA/MA2 (semissintético) (1.400 ml)
	Óleo da suspensão dianteira recomendado (Volume/Recomendação)	250ml / Fork Oil 10W
	Tanque de combustível	17L
	Velocidade máxima	125 km/h
Capacidade de rampa	10º	

	Itens	Dados
Rodas	Roda dianteira	110/90 - 18"
	Roda traseira	130/90 - 15"
Freios	Freio Dianteiro/Diâmetro	Disco (Ø=320mm) com acionamento hidráulico
	Tipo de freio	ABS Duplo canal
	Freio Traseiro/Diâmetro	Disco (Ø=260mm) com acionamento hidráulico
Chassi	Tipo	Berço duplo
Transmissão	Elemento	Corrente
	Embreagem	Manual, Multidiscos banhado a óleo
Suspensão	Dianteira	Garfo telescópico
	Traseira	Convencional (dois amortecedores)

1.1 Especificações técnicas

	Itens	Dados
Motor	Câmbio	5 Marchas
	Diâmetro x Curso	49mm x 66mm
	Refrigeração	Ar
	Alimentação	Sistema EFI
	Tipo do motor	Bicilíndrico em V, 4T, 4 Válvulas, OHC
	Cilindrada	248,92 cm ³
	Taxa de compressão	10,0:1
	Potência Máxima	19cv/8.000 rpm
	Torque Máximo	18,5N.m/6.000 rpm
	Vela de ignição / Folga	CR6HSA/ 0,6-0,7mm
	Folga das Válvulas	Admissão = 0,03mm - 0,08mm
		Escape = 0,03mm - 0,08mm
Rotação da marcha lenta	1.500 +- 500 RPM	

	Itens	Dados
Sistema elétrico	Bateria	12V/10Ah
	Partida	Elétrica
	Ignição	Sistema EFI
	Fusível	15,0 A
	Farol(Alto/Baixo)	LED 12V
	Luz de posição/DRL	LED - 12V
	Luz do neutro	LED - 12V
	Lanterna/Luz de freio	LED - 12V
	Luz da sinaleira (pisca)	LED - 12V
	Indicador das luzes da sinaleira (pisca)	LED - 12V
	Luzes - Painel de instrumentos	LCD - 12V
	Indicador de Farol Alto	LED - 12V
	Tomada USB	5V
	Sensor de cavalete	12V

2 Antes de conduzir

Esta seção contém informações sobre segurança operacional da sua motocicleta.

DENVER 250 EFI

	Página
<u>1 - Antes de conduzir</u>	14
<u>2 - Conduzindo com segurança</u>	14
<u>3 - Equipamentos de segurança</u>	17

2.1. Antes de conduzir a motocicleta

Este manual contém orientações sobre a utilização correta, manutenção preventiva e como conduzir sua motocicleta com segurança. Para sua comodidade e segurança, leia atentamente as informações contidas neste manual.

⚠ Cuidado

Conduzir uma motocicleta requer certos cuidados para garantir sua segurança e a dos demais. Conheça os requisitos básicos de segurança antes de pilotar sua motocicleta.

2.2. Conduzindo com segurança

Os itens apresentados neste manual são bastante básicos, portanto, assegure-se de estar bem familiarizado com as operações de condução da motocicleta. Sempre conduza com atenção e habilidade, sendo prudente e evitando acidentes.

1. Sempre realize uma inspeção prévia antes de acionar a motocicleta. Previna-se contra acidentes e danos a motocicleta. Muitos acidentes são causados por motociclistas inexperientes, pilote somente se for habilitado;
2. Antes de tudo, obedeça as Leis Nacionais de Trânsito;
3. Velocidade excessiva é a causa comum de vários acidentes. Observe os limites de velocidade e não pilote em velocidade superior à que as condições permitem;
4. Sinalize sempre que for mudar de faixa ou fizer uma conversão;
5. Outros motoristas podem ser surpreendidos pelo tamanho e a manobrabilidade de uma motocicleta;
6. Mantenha sempre as duas mãos firmes no guidão e os pés bem apoiados no estribo. O passageiro deve segurar-se com as duas mãos no motorista e manter seus pés bem apoiados nas pedaleiras;
7. Evite ser surpreendido por outro motorista. Tenha muita atenção em cruzamentos, entradas e saídas de vias (expressas ou rodovias) e estacionamentos;
8. Sempre use capacete;
9. Na maioria dos acidentes entre automóveis e motocicletas, o motorista do automóvel não vê o motociclista, portanto:
 - Trafegue sempre com o farol ligado na posição (baixo);
 - Use roupas e capacete de cores claras e visíveis, principalmente à noite;
 - Posicione-se de maneira que o motorista do automóvel à sua frente possa vê-lo claramente;
 - Evite áreas onde o motorista possa ter dificuldade de enxerga-lo, os chamados "pontos-cegos".

Dirija com boa postura

Boa postura e dirigir corretamente são requisitos básicos ao pilotar uma motocicleta:

- **Olhos:** Não fixe os olhos em um só ponto, olhe o todo;
- **Ombros:** Não fique tenso, procure relaxar;
- **Braços:** Mantenha os braços para dentro;
- **Mãos:** Mantenha as mãos no guidão de forma que possa operar os instrumentos facilmente;
- **Cintura:** Mantenha uma postura suave com os braços e ombros relaxados;
- **Pés:** Mantenha os pés sobre o estribo.

Acionamento da motocicleta

1. Esta motocicleta possui um sistema de corte de ignição do apoio lateral (se o apoio lateral estiver baixado, o motor não poderá ser ligado);
2. Este motocicleta está equipada com um sistema de chave presencial inteligente;

3. Coloque o veículo no apoio central;
4. Gire a chave até a posição **ON [ligado]** (para desbloquear a chave de ignição);
5. O motor de partida somente funcionará quando o apoio lateral estiver levantado;
6. Com o acelerador completamente fechado, pressione o botão de partida.

Iniciando a curva

O princípio básico para fazer uma curva é compensar simultaneamente a gravidade e a força centrífuga.

A influência da velocidade

A força centrífuga é inversamente proporcional ao raio da curva e aumenta em proporção direta ao quadrado da velocidade. Para reduzir a força centrífuga, reduza a velocidade antes de iniciar a curva.

Posturas corretas para fazer uma curva

Mantenha a cabeça ereta olhando para a curva:

1. Inclinação natural

O piloto e a motocicleta devem permanecer alinhados com a mesma inclinação. Esta é uma postura básica, a mais correta a natural possível.

2. Inclinação para dentro

O corpo do piloto deverá inclinar-se um pouco mais que a motocicleta. Nesta condição o piloto terá vantagens para vencer uma curva, seja em pista seca ou molhada, porque o contato com o solo será ideal, embora deva tomar um pouco mais de cuidado, porque a visão à frente será prejudicada.

3. Inclinação para fora

O piloto deverá inclinar o corpo no sentido contrário ao da inclinação da motocicleta. Nesta condição, o piloto vencerá com mais facilidade curvas muito fechadas ou em superfícies irregulares, mantendo uma boa visibilidade.

Como fazer a curva

- Desacelere e acione os freios dianteiros e traseiros simultaneamente;
- Inicie a curva lentamente, inclinado para a direção de dentro da curva;
- Acelere lentamente e gradualmente.

Prudência ao fazer a curva

- Não faça uma curva junto a um veículo muito grande;
- Mantenha-se dentro da área de visibilidade do motorista do outro veículo;
- O motorista de um veículo maior não poderá vê-lo nas áreas sem visibilidade;
- Os pneus de um veículo longo se deslocam mais para dentro ao fazer uma curva. Não fique posicionado muito próximo do lado de dentro da curva.

Frenagem (atrito com o solo)

A frenagem da motocicleta depende do atrito entre os pneus e o solo. Pisos molhados ou úmidos apresentarão um coeficiente de atrito inferior ao apresentado quando seco e, aumentará a distância da frenagem.

Evite frenagens excessivamente bruscas, sempre que possível, reduza a velocidade antes do acionamento dos freios. Cuidado com superfícies de baixa tração.

Acione sempre os freios dianteiros e traseiros.

Este modelo é equipado, no freio dianteiro, o sistema de freio antibloqueio (ABS), projetado para ajudar a evitar que o freio dianteiro trave durante frenagens bruscas.

Como parar

- Desacelere a motocicleta
- Não incline a motocicleta
- Pare aplicando simultaneamente os freios traseiro e dianteiro.

⚠ CUIDADO

A motocicleta não para imediatamente ao aplicar os freios. Pilote com atenção e tente antecipar suas reações.

Energia de impacto

Previna-se contra acidentes, aprendendo a frear com precisão. A energia de impacto aumenta direta e proporcionalmente conforme o peso da motocicleta e o quadrado da velocidade. No caso de colisão à 50 km/h contra um muro, o impacto será equivalente a uma queda livre de uma altura de 10 metros.

Reabastecimento e combustível

Siga estas orientações para proteger o motor, o sistema de combustível e o conversor catalítico:

- Utilize somente gasolina;
- Não utilize combustíveis com alta concentração de álcool;
- Não utilize gasolina velha ou contaminada ou uma mistura de óleo/gasolina;
- Evite deixar entrar sujeira ou água no tanque de combustível.

2.3. Equipamentos de segurança

Capacete

A maioria dos acidentes fatais de motociclistas deve-se a ferimentos na cabeça. Sempre use capacete.

Roupas

A utilização de jaqueta, botas (ou calçados) de couro, luvas, calça comprida, etc. É muito importante para uma condução segura e para protegê-lo e/ ou reduzir ferimentos em geral (o passageiro precisa da mesma proteção).

- Use jaqueta de cor clara e viva, de tecido resistente ou couro, calça comprida, botas (ou calçados) de couro, luvas e capacete com viseira.
- Evite usar roupas muito folgadas ou que atrapalhem a pilotagem, pois poderão ficar presas nas manoplas, alavancas, pedaleiras, rodas, provocando acidentes graves.

Modificações

Alterações relacionadas à estrutura da motocicleta ou o uso não convencional, provocará diminuição da segurança e ruídos elevados que acabarão reduzindo a vida útil da motocicleta. Além de serem ilegais, estas alterações causarão a perda da garantia da motocicleta.

⚠ CUIDADO

Modificações na motocicleta ou a remoção de peças originais podem reduzir a segurança, além de infringir normas de trânsito. Obedeça todas as normas que regulamentam o uso de equipamentos e acessórios. Evite acidentes tendo cuidado ao instalar acessórios ou cargas em sua motocicleta. Estes reduzem a estabilidade, desempenho e segurança de seu veículo. O design da motocicleta exige uma distribuição dos produtos de determinadas extensões a serem transportados, buscando o equilíbrio. O arranjo inadequado dos produtos afeta perigosamente o desempenho e a estabilidade do veículo. A SHINERAY não terá nenhuma responsabilidade com o fato acima mencionado.

Cargas

1. Mantenha o peso da carga próximo ao centro de gravidade da motocicleta. Afastando a carga do centro de gravidade da motocicleta afetará a dirigibilidade;
2. Ajuste a pressão dos pneus levando em conta o peso adicional;
3. Não fixe nenhum objeto no guidão ou nos amortecedores dianteiros, isto reduzirá a resposta da direção;
4. Fixe firmemente a carga a ser transportada e verifique a fixação com frequência.

CAPACIDADE DE CARGA DA MOTOCICLETA:

150 kg
(incluindo piloto, passageiro, carga e acessórios).

⚠ CUIDADO

Cuidado ao pilotar com acessórios ou carga. Eles podem prejudicar a estabilidade e o desempenho da motocicleta.

Vibrações

As vibrações podem surgir ao pilotar em pistas irregulares e devido à aerodinâmica.

⚠ CUIDADO

As vibrações podem causar o afrouxamento de porcas, parafusos e fixadores, afetando a segurança especialmente após pilotar em pistas irregulares. Verifique frequentemente o aperto de todos os fixadores. Siga rigorosamente o plano de manutenção preventiva e use somente peças genuínas SHINERAY.

NOTA: Essas vibrações são características normais da motocicleta e, portanto, não são cobertas pela garantia.

Estacionando

Estacione em lugar plano e firme, com o guidão voltado para a esquerda. A motocicleta poderá tombar caso:

- Seja estacionado com o guidão volta do para a direita;
- Seja estacionado em lugares inclinados, arenosos, acidentados ou em superfícies não consistentes. Caso seja necessário, apoie a roda dianteira para evitar que tombe.
- Para reduzir a probabilidade de furto, trave sempre o guidão, trave a chave de ignição e leve consigo a chave presencial da sua motocicleta.
- Use o cavalete central ou o cavalete lateral para estacionar a motocicleta.
 1. Desligue o motor;
 2. Utilize o apoio lateral ou central;
 3. Gire o guidão totalmente para esquerda;
 4. Gire a chave de ignição para a posição **LOCK** [travado] e trave a chave de ignição.

3 Instrumentos e controles

Esta seção contém informações sobre os instrumentos e controles da sua motocicleta.

DENVER 250 EFI

	Página
1 - Instrumentos e controles	20
2 - Painel de instrumentos	23
3 - Interruptor de Ignição	25
4 - Abastecimento	25
5 - Interruptores	26
6 - Pedal de mudança de marcha	27
7 - Pedal de freio traseiro	27
8 - Amortecedor traseiro	27
9 - Apoio lateral	28

3.1 Instrumentos e controles

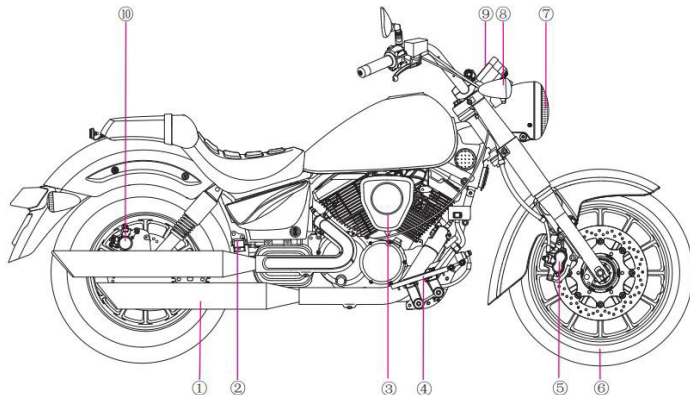

- ① Silenciador do escapamento
- ② Apoio para pés do passageiro
- ③ Filtro de ar
- ④ Apoio para pé piloto
- ⑤ Freio hidráulico dianteiro
- ⑥ Roda dianteira
- ⑦ Farol dianteiro
- ⑧ Indicador de direção dianteiro
- ⑨ Painel de instrumentos
- ⑩ Freio hidráulico traseiro

3.1 Instrumentos e controles

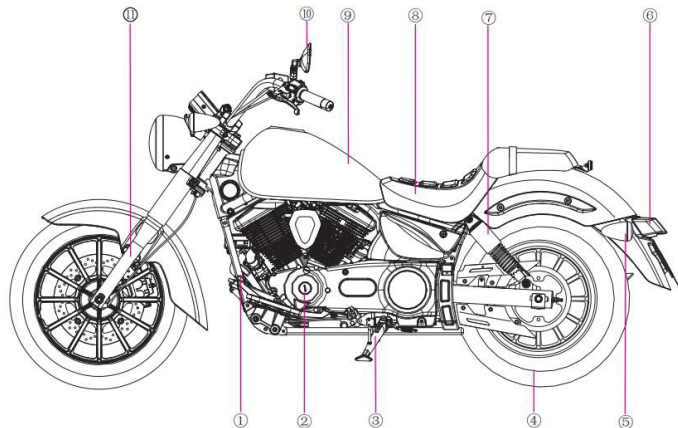

- ① Pedal de câmbio
- ② Motor
- ③ Apoio lateral
- ④ Roda traseira
- ⑤ Indicador de direção traseiro
- ⑥ Lanterna traseira
- ⑦ Amortecedor traseiro
- ⑧ Assento
- ⑨ Tanque de combustível
- ⑩ Espelho retrovisor
- ⑪ Amortecedor dianteiro

3.1 Instrumentos e controles

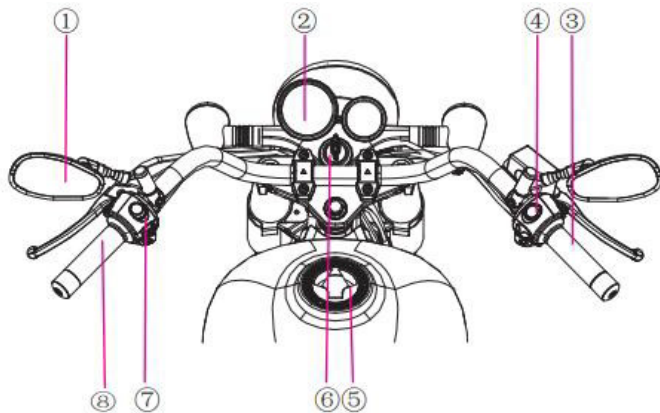

- ① Espelhos retrovisores
- ② Painel de instrumentos
- ③ Acelerador
- ④ Controle de guidão direito
- ⑤ Abertura do tanque de combustível
- ⑥ Ignição
- ⑦ Controles do guidão direito
- ⑧ Manopla esquerda

3.2 Painel de Instrumentos

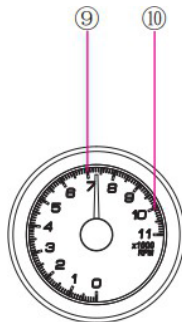

- ① **Indicador de Direção** - Indica o acionamento da luz indicadora de direção (sinaleira esquerda);
- ② **Alerta de ABS** - Indica possível problema no sistema ABS;
- ③ **Voltímetro**;
- ④ **Odômetro Total (ODO)/Parcial(TRIP)** - Indica distância total ou parcial percorrida, podendo ser alternados por meio do comutador (7);
- ⑤ **Indicador de Farol Alto** - A luz indicadora (farol alto) acende continuamente quando o interruptor de luz alta é acionado;
- ⑥ **Indicador de hora** - Indica a hora local (conforme ajuste)
- ⑦ **Indicador de combustível** - Indica o quanto de combustível está presente no tanque da motocicleta. "E" indica tanque vazio (*empty*), "F" indica tanque cheio (*full*).
- ⑧ **Indicador de Direção** - Indica o acionamento da luz indicadora de direção (sinaleira direita);
- ⑨ **Conta giros** - Indica as rotações do motor a cada 1000 rpm;
- ⑩ **Limite do Conta giros** - Indica a zona vermelha, rotações máximas do motor;
- ⑪ **Conta giros** - Indica as rotações do motor a cada 1000 rpm;
- ⑫ **Velocímetro** - Indica a velocidade da motocicleta em Km/h;
- ⑬ **Indicador de Neutro** - Indica se a motocicleta está em ponto morto (neutro).
- ⑭ **Indicador de Marchas** - Indica que a transmissão está engrenada em uma das quatro marchas;
- ⑮ **Alerta de baixo combustível** - Indica que o nível de combustível está baixo e no limite reserva

3.2 Painel de Instrumentos

Botão - O botão tem quatro funções, como segue:

1. Sistema métrico/britânico: mantenha o botão pressionado enquanto a chave de ignição é desligada e ligada, o sistema métrico/britânico pode ser alterado e, em seguida, solte o botão para fazer a auto verificação. No sistema métrico, mostrado como "Km/h", no britânico, mostrado como "mph".
2. Modo TRIP/TOT: ligue a chave de ignição, pressione brevemente o botão (menos de 1S) no modo de configuração sem relógio, o modo TRIP/TOT pode ser alterado.
3. Ajuste do relógio: pressione longamente o botão (mais de 2 segundos) no modo TOT para entrar no modo de ajuste do relógio. modo TOT para entrar no modo de ajuste do relógio, a luz de ajuste pisca:
 - (a) A seção HORA pisca; clique sequencialmente no botão até que o número desejado apareça. número desejado apareça. AM e PM mudarão automaticamente.
 - (b) Pressione longamente o botão (mais de 2S), a seção MINUTO pisca; clique sequencialmente no botão até que o número desejado apareça. Aparecerá 0 novamente quando o número ultrapassar 59.
 - (c) Pressione longamente o botão (por mais de 2 segundos) para concluir a configuração do relógio. NOTA Depois de entrar na configuração do relógio por 10 segundos sem nenhuma operação, o estado será automaticamente encerrado.
4. Reinicialização de viagem: No modo TRIP, pressione o botão (mais de 2S) para reiniciar.

CUIDADO Não é permitido que o tacômetro entre na zona vermelha.

3.3. Interruptor de ignição

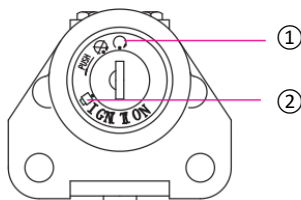

① Chave de ignição - A chave de ignição é equipada com duas chaves, incluindo uma sobressalente.

OFF: Indica que o circuito inteiro está desconectado. O motor não pode dar partida e a chave pode ser removida; ON: indica que o circuito inteiro está conectado. O motor pode ser ligado e a chave não pode ser removida.

② Trava da direção - Para travar o cabeçote de direção, gire o guidão de direção para a esquerda/direita até o fim e gire a chave para a posição OFF, depois pressione e gire a chave no sentido anti-horário para a posição LOCK.

Em seguida, puxe a chave para fora. Para destravar o cabeçote de direção, faça a ordem inversa da indicada acima.

⚠ CUIDADO

Não gire a chave de ignição enquanto estiver conduzindo, isto provocará graves acidentes. O sistema elétrico permanecerá desligado com a chave na posição (OFF). Gire a chave de ignição para a posição (ON) somente com a motocicleta parada. Ao retirar-se da motocicleta, trave o guidão e leve a chave consigo. Deixar a chave de ignição na posição (ON) com o motor desligado, descarregará a bateria.

3.4. Abastecimento

Abertura da tampa

A tampa de abastecimento de combustível está localizada na parte superior dianteira do tanque de combustível.

Abra a tampa da trava e insira a chave da chave de ignição. Gire a chave para a direita em 90°. Abra a tampa do tanque de combustível. Pressione a tampa do tanque de combustível para travá-la. A capacidade do tanque de combustível é de 17 litros. Para garantir a vida útil da bomba de combustível, o nível de combustível não deve ser inferior a 1L durante a condução.

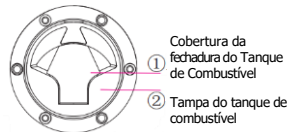

① Cobertura da fechadura do Tanque de Combustível

② Tampa do tanque de combustível

⚠ CUIDADO

A gasolina é altamente inflamável. Abasteça em local bem ventilado e com o motor desligado. Não acenda o cigarro na área em que está sendo feito o abastecimento. E não permita a presença de faíscas ou chamas. Se o combustível ultrapassar o nível indicado, o excesso escoará pelo ladrão da tampa. Certifique-se que a tampa está fechada corretamente. Evite o contato da gasolina com as partes pintadas da motocicleta, pois danificará a pintura.

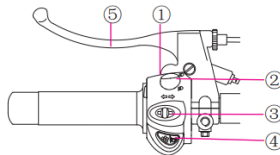
3.5. Interruptores**Interruptor esquerdo**

- ① Luz alta de passagem
- ② Interruptor de farol
- ③ Sinal de mudança de direção.
- ④ Botão da buzina
- ⑤ Alavanca de embreagem

⚠ CUIDADO

Após realizar a conversão, não se esqueça de retornar o interruptor do indicador de direção para a posição central.

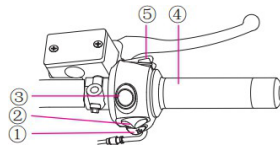
Interruptor direito

- ① Botão de partida elétrica
- ② Interruptor de iluminação
- ③ Interruptor de parada de emergência
- ④ Acelerador
- ⑤ Lampejador

3.6. Pedal de mudança de marcha

O veículo é equipado com uma transmissão de malha de 5 velocidades. Aperte o pedal de mudança de marchas e o indicador mostrará a marcha correspondente. Os padrões de mudança de marcha são mostrados nas figuras abaixo.

É proibido trocar de marcha sem desengatar a embreagem e soltar o acelerador

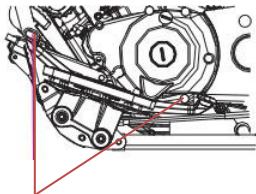
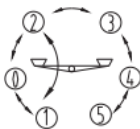

Pedal de cambio

3.7. Pedal de freio traseiro

O freio traseiro funcionará para a roda traseira e a luz do freio traseiro acenderá ao acionar o pedal.

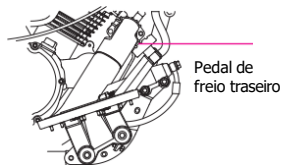

Pedal de freio traseiro

3.8 Amortecedor traseiro

O amortecedor traseiro pode ser ajustado de acordo com a superfície da estrada, a qualidade da carga e as condições de direção. O ajuste na direção A reduz a tensão da mola, adequado para cargas leves e estradas planas. O ajuste na direção B aumenta a tensão da mola, adequado para cargas pesadas e estradas irregulares.

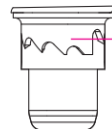
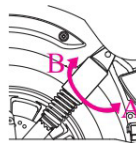

Ajuste do amortecedor traseiro

3.9 Apoio Lateral

Ao estacionar o veículo, gire o descanso lateral no sentido horário até o final. Antes de dirigir, gire o descanso lateral no sentido anti-horário até o final. Certifique-se de dirigir o veículo com o descanso lateral retraído. Caso contrário, o veículo poderá cair.

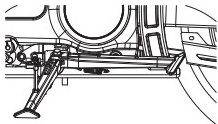

4 Partida e Funcionamento

Esta seção contém informações sobre o funcionamento da sua motocicleta.

DENVER 250 EFI

	Página
<u>1 - Verificação antes de conduzir</u>	30
<u>2 - Partida do motor</u>	30
<u>3 - Amaciamento do motor</u>	31
<u>4 - Transmissão</u>	31
<u>5 - Frenagens e Estacionamento</u>	32
<u>6 - Pneus</u>	33

4.1 Verificações antes de conduzir

Os itens abaixo exigem apenas alguns minutos de verificação. Caso necessite de alguma manutenção, procure a concessionária **SHINERAY** mais próxima. Toda vez que for utilizar sua motocicleta, verifique:

1. Nível de óleo do motor - Adicione óleo do motor conforme necessário e verifique se há vazamentos de óleo.
2. Nível de combustível - reabasteça, se necessário, e verifique se há vazamentos de óleo.
3. Freios dianteiro e traseiro - Verifique o funcionamento e ajuste a folga, se necessário.
4. Pneus - Verifique a pressão dos pneus e as condições de desgaste.
5. Acelerador - Verifique se ele opera suavemente, se o cabo está bem conectado e se a folga da alavanca está adequada. Ajuste ou substitua-o, se necessário.
6. Luzes e buzina - Verifique se o farol, a lanterna traseira, a luz de posição, o pisca-pisca, todos os indicadores e a buzina quanto ao funcionamento adequado.

7. Corrente de transmissão - Verifique a folga e a lubrificação. Ajuste, lubrifique ou substitua a corrente, se necessário.
8. Fixadores - Verifique se todas as porcas, parafusos e pinos estão montados com segurança.
9. Sistema de direção - verifique se a operação é flexível e confiável.

4.2 Partida do motor

Insira a chave e gire a chave de ignição para a posição "⊙". Coloque a marcha em NEUTRAL e o indicador de neutro "N" acenderá (em verde).

⚠ CUIDADO

Só dê a partida no motor após ter certeza que a transmissão está em neutro (N). Caso contrário se acidentará. Acelerar desnecessariamente (especialmente em rotações elevadas) danificará o motor.

CONDUÇÃO

- Ligue o motor e aqueça-o.
- Enquanto o motor estiver em marcha lenta, desengate a embreagem e pressione o pedal do câmbio para mudar para a marcha baixa (1ª).
- Solte lentamente a alavanca da embreagem e, ao mesmo tempo, aumente gradualmente a velocidade do motor.
- Quando o veículo estiver em uma velocidade estável, diminua a velocidade do motor e, em seguida, desengate a embreagem para mudar para a segunda marcha, pressionando o pedal do câmbio. E mude para as outras marchas da mesma forma.
- Coordene o acelerador com os freios para uma desaceleração suave.
- Quando os freios dianteiro e traseiro forem usados ao mesmo tempo, não freie com tanta força a ponto de travar a roda, ou a eficácia da frenagem será reduzida e o veículo ficará difícil de controlar.

4.3. Amaciamento do Motor

Para garantir a confiabilidade e o desempenho do veículo, preste atenção nos primeiros 1.000 km de condução. Durante esse período, evite abrir totalmente o acelerador e mude a velocidade continuamente com uma velocidade não superior a 60% de cada marcha. Após o período de amaciamento, deve ser feita uma manutenção para compensar o desgaste inicial, o que prolongará significativamente a vida útil do motor.

⚠️ATENÇÃO

Se o motor for operado em rotações muito altas, será seriamente danificado.

4.4. Transmissão

Mudanças de marchas

- Aqueça o motor.
- Acione a embreagem;
- Com o motor em neutro, posicione o pedal de câmbio na posição da 1ª marcha.
- Solte a alavanca de embreagem gradualmente assim como acelere gradualmente para assegurar uma saída natural.
- Quando a motocicleta atingir um ponto de equilíbrio (velocidade moderada), acione novamente a embreagem e posicione o pedal de câmbio na posição da 2ª marcha. Repita esta operação para mudar sucessivamente para a 3ª, 4ª e 5ª marchas.

Redução de marchas

Acelerações fortes, por exemplo, ao ultrapassar outros veículos, poderão ser obtidas reduzindo-se a marcha.



⚠ CUIDADO

É proibido mudar de marcha para cima ou para baixo quando o acelerador não estiver diminuído e a embreagem estiver acionada. Caso contrário, o motor, a corrente e outras peças poderão ser danificados.

⚠ ATENÇÃO

Não reduza as marchas com o motor em alta rotação, pois além de sobrecarregar a transmissão e forçar o motor, haverá o risco de travar a roda traseira, causando a perda de controle da motocicleta. Evite acelerações desnecessárias. Desta forma estará economizando combustível e aumentando a vida útil da motocicleta. Ao observar a presença de ruídos estranhos ao conduzir, leve a motocicleta para uma inspeção em uma Concessionária Autorizada SHINERAY.

4.5 Frenagem e estacionamento

Para parar o veículo, feche o acelerador e desengate a embreagem segurando a alavanca da embreagem e, em seguida, acione suavemente os freios dianteiro e traseiro até que o veículo pare.

Para travar a direção, coloque a marcha em NEUTRAL, gire o interruptor de parada de emergência para a posição para a posição "☒" e faça o motor parar de funcionar. Em seguida, apoie o veículo com o descanso central, gire a chave de ignição para a posição "☒" e remova a chave..

⚠ CUIDADO

A utilização independente dos freios (dianteiro ou traseiro), reduz a eficiência de frenagem, aumentando consequentemente a distância percorrida e dificultando o controle da sua motocicleta. Ao conduzir a motocicleta em pistas molhadas, ou em pistas de areia (terra), a segurança será reduzida. Os movimentos deverão ser cuidadosos em tais condições. Evite curvas ou freadas bruscas. Após conduzir em pistas molhadas ou sob chuva, verifique se os freios estiverem ruins. Retire a umidade dos freios, freando aos poucos e em baixa velocidade.

4.6 Pneus

A pressão correta dos pneus influencia diretamente na estabilidade e conforto na condução da motocicleta, além de garantir uma maior durabilidade. Verifique a pressão dos pneus (frios) antes de utilizar a motocicleta. Verifique se não há rachaduras ou objetos encravados na banda de rodagem dos pneus. Existem vários indicadores de desgaste (t.w.i) distribuídos em vários pontos da banda de rodagem dos pneus.

Condição	Pressão do pneu frio kg/cm ² (psi)
Piloto	Dianteiro: 26
	Traseiro: 29
Piloto e passageiro	Dianteiro: 29
	Traseiro: 33

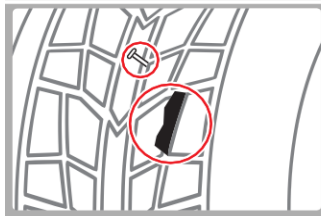
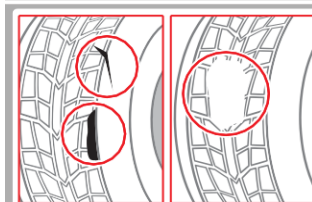

⚠ ATENÇÃO
 Não tente reparar um pneu seriamente danificado. A confiabilidade será reduzida. Pneus com pressão incorreta sofrem desgaste prematuro além de afetarem a dirigibilidade e segurança da motocicleta. Trafegar com pneus muito desgastados é perigoso pois sua aderência será muito reduzida, prejudicando a tração e dirigibilidade da motocicleta. Utilizar pneus com medidas diferentes das recomendadas afetará negativamente a dirigibilidade da motocicleta. Troque os pneus assim que os sulcos da banda de rodagem atingirem o limite de desgaste.

5 Manutenção, pequenos reparos e solução de problemas

Esta seção contém informações sobre a manutenção da sua motocicleta.

DENVER 250 EFI

	Página		Página
<u>1 - Manutenção</u>	36	<u>9 - Escapamento</u>	43
<u>2 - Ferramentas</u>	36	<u>10 - Remoção das rodas</u>	45
<u>3 - Óleo do motor</u>	37	<u>11 - Suspensão</u>	45
<u>4 - Vela de ignição</u>	38	<u>12 - Baterias</u>	46
<u>5 - Filtro de ar</u>	39	<u>13 - Fusível</u>	47
<u>6 - Cabo do acelerador</u>	40	<u>14 - Solução de problemas</u>	48
<u>7 - Corrente de transmissão</u>	40		
<u>8 - Freios</u>	41		

5.1 Manutenção

Sempre que precisar de um serviço de manutenção, lembre-se que sua concessionária/oficina autorizada **SHINERAY** é quem tem o melhor conhecimento sobre sua motocicleta e está mais bem equipada, podendo oferecer todos os serviços de manutenção necessários a sua motocicleta.

⚠️ATENÇÃO

O plano de manutenção neste "Manual do Proprietário e Garantia" foi baseado em motocicletas submetidas a condições normais de uso. Se sua motocicleta for utilizada sob condições severas ou adversas, necessitará de serviços de manutenção mais frequentes do que o especificado.

Procure sua oficina autorizada **SHINERAY** para determinar os intervalos corretos de acordo com sua forma de utilização.

⚠️CUIDADO

Os gases do escape contêm monóxido de carbono. Não faça manutenção com o motor ligado em local onde não haja boa ventilação. Man tenha a motocicleta em lugar plano e sólido, bem apoiado no cavalete. Evite contato com o motor e o escape sempre que estiver com o motor ligado e mesmo após desligá-lo. Retire a chave da ignição após desligar o motor. Para fazer a manutenção utilize ferramentas apropriadas.

5.2 Ferramentas

Alguns reparos na estrada, pequenos ajustes e substituição de peças podem ser realizados com as ferramentas disponíveis no kit.

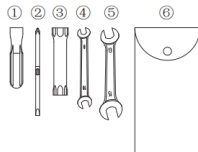

- ① Cabo da chave de fenda
- ② Barra de fenda com duas pontas
- ③ Chave de vela de ignição
- ④ Chave de boca, 8 mm x 10 mm
- ⑤ Barra de boca, 13 mm x 15 mm
- ⑥ Saco de ferramentas

5.3. Óleo do Motor

Verifique o nível de óleo do motor antes de dirigir diariamente. Há um visor de nível sob a tampa direita do cárter para observar o nível de óleo do motor. O nível de óleo deve estar entre a marca H e a marca L. No entanto, é normal que o nível de óleo esteja acima da marca H quando o motor não estiver sendo ligado. Quando o motor está funcionando, o nível de óleo cai para a faixa entre as marcas H e L.

1. Coloque o veículo em um terreno plano com a carroceria vertical em relação ao solo.
2. Verifique o nível de óleo do motor depois que o motor for ligado e funcionar por 3 minutos e, em seguida, verifique o nível de óleo 3 minutos depois que o motor for desligado por meio do visor de nível.
3. Adicione uma quantidade adequada de óleo de motor 10W/40-SM à marca H, se necessário. Mas não encha demais.
4. Reinstale o bujão de óleo e verifique se há vazamentos de óleo.

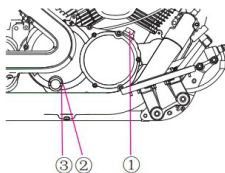

- ① Vareta de medição
- ② Marca H (máximo)
- ③ Marca L (mínimo)

⚠ATENÇÃO

O funcionamento do motor com óleo insuficiente pode causar danos graves.

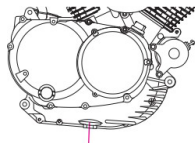

Bujão de drenagem

Substituindo o óleo do motor

É melhor substituir o óleo do motor quando o motor estiver quente.

1. Coloque um recipiente vazio sob o motor e desparafuse o bujão de drenagem.
2. Drene o óleo do motor. Instale e aperte o bujão de drenagem.
3. Despeje aproximadamente 1,5L (1,7L para motor novo) de 15W50 no motor.
4. Dê partida no motor, mantenha-o em marcha lenta por alguns minutos e, em seguida, desligue-o.
5. Verifique novamente o nível de óleo e adicione óleo, se necessário.

⚠CUIDADO

Ao operar em áreas empoeiradas, o óleo do motor e o filtro de óleo devem ser substituídos com mais frequência do que o especificado no manual. Não descarte o óleo do motor e o filtro de óleo poluídos à vontade e entregue-os ao departamento local qualificado para reciclagem..

⚠ CUIDADO

O óleo usado pode causar câncer se permanecer em contato com a pele por períodos prolongados, apesar desse perigo só existir se manuseado diariamente, lave bem as mãos com sabão e água imediatamente após o manuseio.

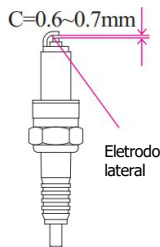
5.4. Vela de Ignição

Sempre utilize a vela de ignição recomendada: **CR6HSA**

Verificação da vela

1. Retire o cabo e remova a vela.
2. Limpe toda a vela de ignição ou troque-a se estiver corroída ou muito suja.
3. Regule a folga da vela entre: 0,8~0,9 mm.
4. Deve ser utilizada a vela acima recomendada.

⚠ ATENÇÃO

A vela deve ser apertada corretamente. Se ficar folgada causará o superaquecimento do motor, danificando-o. Enquanto que uma vela muito apertada danificará a rosca de fixação. Nunca utilize uma vela de grau térmico diferente ao especificado pela SHINERAY, isso causará sérios danos ao motor.

LIMPAR O DEPÓSITO DE CARBONO

Limpe regularmente o depósito de carbono ao redor da vela de ignição e do anel do pistão, na parte superior do pistão, na fenda do pistão e na câmara de combustão.

5.5. Filtro de Ar

O filtro de ar deve ser limpo e depois mergulhado em óleo limpo pelo menos uma vez a cada 4.000 km. Ao dirigir em áreas com muita poeira, o trabalho deve ser feito com mais frequência. Consulte o seu revendedor para obter o cronograma de manutenção correto de acordo com as suas condições de condução.

1. Insira a chave de ignição na trava do assento e gire-a no sentido anti-horário para remover o assento.
2. Remova o parafuso de conexão, abra a tampa do filtro de ar e desmonte o elemento do filtro de ar.
3. Desparafuse o parafuso, remova a tampa do filtro de ar e remova o elemento do filtro de ar.
4. Substitua o elemento do filtro de ar.
5. Reinstale o elemento do filtro de ar e a tampa do filtro de ar na ordem inversa da desmontagem



⚠ CUIDADO

No caso de utilização da motocicleta em regiões com muita poeira, será necessário trocar o filtro de ar com maior frequência.

⚠ ATENÇÃO

O filtro de ar deve estar intacto ou o motor sugará a poeira e sujeira, encurtando a vida útil do motor. Se o elemento do filtro de ar for mal instalado, haverá entrada direta de poeira e contaminantes no motor, acarretando diminuição de potência e danos. Durante as lavagens da motocicleta evite jogar água diretamente na carcaça do filtro de ar. Não utilize gasolina ou solventes muito inflamáveis para limpar o elemento e a carcaça do filtro de ar, pois podem provocar incêndios ou explosões.

5.6. Cabo do Acelerador

- Verifique se o punho do acelerador gira suavemente da posição totalmente aberta para a posição totalmente fechada entre as duas extremidades da direção.
- Meça a folga da manopla do acelerador. A folga padrão para o ângulo de direção da manopla deve ser de aproximadamente 2 a 6 mm. Para ajustar a folga, solte a porca de fixação e gire o parafuso de ajuste. Gire na direção A, a folga será reduzida; na direção B, ela será aumentada. Terminado o ajuste, aperte a contraporca.



⚠ ATENÇÃO

Após ajustar, ligue o motor e verifique novamente o movimento livre da manopla. Repita o procedimento de ajuste quantas vezes forem necessárias.

5.7. Corrente de Transmissão

Verificação

Após 4000 km de condução, é normal que a tensão da correia diminua. Nesse momento, a tensão da correia precisa ser testada no posto de serviço designado. Se ela for inferior a 490N (com a roda traseira fora do chão e o garfo caído), tensione a correia novamente. tensionar a correia novamente.

Tensão padrão: 500N ($0\pm 80N$). Após 8000~10000Km de condução, é necessário verificar o desgaste dos dentes da polia dentes da polia e os danos no limitador da polia; enxágue a polia e elimine os cascalhos nela para reduzir a abrasão de cascalho nos dentes da polia durante o engate da correia com a polia.

Quando as rachaduras nos dentes da correia vão de um lado para o outro, a correia perdeu dentes e precisa ser substituída. perdeu dentes e precisa ser substituída. A substituição deve ser feita em um A substituição deve ser feita por profissionais no posto de serviço designado.

Re-tensionamento

Solte a porca de fixação do eixo traseiro e a a porca de fixação traseira do ajustador, no sentido horário gire a porca de ajuste na frente do do ajustador para tensionar a correia; Enquanto isso, ajuste os ajustadores em ambos os lados para o mesmo nível; Aperte a porca de travamento do eixo traseiro. Torque de aperto da contraporca do eixo traseiro: $80\pm 8N.m$.

- ① Cinto
- ② Marca de valor de escala
- ③ Eixo traseiro
- ④ Porca de fixação frontal
- ⑤ Porca de ajuste traseira

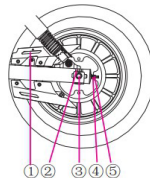

Verifique a tensão em quatro pontos, respectivamente (polia girando a 0°, 90°, 180° e 270°) e o valor médio deve ser obtido. Após um ajuste, se a tensão ainda não atingir 500N, repita a operação acima novamente até que ela atenda ao padrão. Se a tensão exceder 580N, afrouxe a correia. O procedimento para afrouxar a correia é o mesmo que para o tensionamento, exceto pelo fato de que a correia é afrouxada girando-se a porca na frente do ajustador no sentido anti-horário. Após o re-tensionamento, a polia precisa ser verificado novamente, caso contrário, a folga livre do freio traseiro pode ser afetada, e o freio traseiro também deve ser verificado e ajustado.

5.8. Freios

Inspecção dos freios

Acione os freios dianteiro e traseiro, respectivamente, e verifique se as pastilhas de freios dianteiro e sapatas traseiras estão desgastadas. Se a marca na parte superior do tambor do freio traseiro estiver alinhada com o braço do freio, significa que a sapata já atingiu o limite de desgaste e deve ser substituída. Verificar a espessura da pastilha de freio e seu limite de uso. A substituição deve ser feita nas Concessionárias Autorizadas e recomendamos que sejam utilizadas peças originais **SHINERAY**.

Inspecção do nível de fluido de freio dianteiro

O cilindro mestre do freio é montado no guidão direito. As peças da pinça de freio que entram em contato com o disco de freio para a frenagem por atrito são chamadas de sapatas de freio a disco. É necessário substituir a sapata do freio a disco à medida que ela se desgasta até o limite.

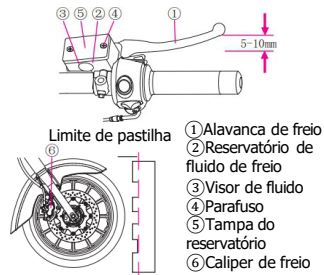

Coloque o veículo em um terreno plano com a carroceria vertical em relação ao solo. Verifique o nível do fluido de freio pelo visor de líquido. Se o nível do fluido estiver abaixo da marca LOWER, adicione o fluido de freio, por favor. Solte o parafuso e remova a tampa do cilindro para adicionar fluido de freio

⚠ CUIDADO

Aplique o fluido de freio especificado, ou a eficácia da frenagem será afetada. O fluido de freio pode causar irritação. Evite o contato com a pele e os olhos. Em caso de contato, lave bem com água.

Ajuste

Segure a alavanca do freio dianteiro até que ocorra a força contrária; a folga deve ser mantida entre 5 e 10 mm. Ajuste a folga da seguinte forma, se necessário: Aplique a alavanca do freio dianteiro continuamente por várias vezes e, em seguida, solte cuidadosamente a válvula de sangria enquanto segura a alavanca. Aperte a válvula de sangria assim que o ar no cilindro for completamente descarregado. Repita o procedimento acima até atingir a folga necessária. Acione o freio várias vezes e verifique se há rotação livre da roda depois que a alavanca do freio for liberada.



⚠ CUIDADO

Se as pastilhas estiverem com desgaste acima do limite, substitua-as imediatamente. Pastilhas com desgaste causam acidentes.

Freio traseiro

Apoie o veículo com o suporte central. Meça a distância do pedal do freio traseiro até a posição em que o freio começa a funcionar. A folga deve ser de 20 a 30 mm. Aplique o pedal do freio traseiro várias vezes e verifique se há rotação livre da roda depois que o pedal do freio for liberado.

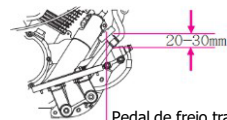

Pedal de freio traseiro

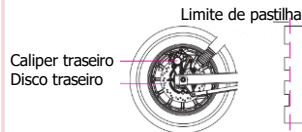

Ajuste do freio traseiro

A motocicleta deve ser apoiado no cavalete central.

1. O pedal do freio deve ter uma folga de 20~30mm conforme a ilustração.
2. Se for necessário ajustar, gire a porca de ajuste no sentido horário para reduzir e no sentido anti-horário para aumentar a folga do pedal do freio.
3. Após o ajuste, a ranhura da porca de ajuste deve ser alinhada com o pino do braço do freio.

⚠ CUIDADO

Se as pastilhas estiverem com desgaste, substitua-as imediatamente. Pastilhas de freio com desgaste causam acidentes.

5.9. Escapamento

Limpe regularmente o depósito de carbono no tubo de escapamento e verifique se o tubo de escapamento interno e sua arruela estão soltos ou danificados. Conserte-os ou substitua-os, se necessário.

O silenciador do escapamento é equipado com um catalisador de 3 vias que contém metais pesados que podem causar poluição ambiental. Não descarte o silenciador por conta própria após a sucata; ele deve ser enviado ao departamento de reciclagem de resíduos qualificado ou recuperado pelo revendedor local.

NOTA

Após cada desmontagem, a junta do silencioso deve ser substituída. Tome cuidado para não se machucar com a alta temperatura do tubo de escapamento depois que o motor estiver funcionando.

5.10. Remoção das rodas

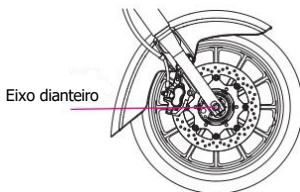

Roda dianteira

1. Apoie o veículo com o suporte central;
2. Solte a porca do eixo dianteiro;
3. Remova o eixo dianteiro e a roda dianteira.

NOTA

A instalação deve ser feita na ordem inversa da remoção. Torque de aperto da porca do eixo dianteiro: 60~80N.m

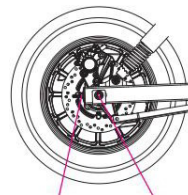

Roda traseira

1. Apoie a motocicleta com o descanso central.
2. Desparafuse a porca do eixo traseiro, a contraporca do ajustador da corrente e remova o clipe da corrente e a corrente.
3. Em seguida, remova a porca do eixo traseiro, extraia o eixo traseiro e remova a roda traseira.

NOTA

A instalação deve ser feita de forma inversa ordem inversa da remoção. Torque de aperto da porca do eixo traseiro: 70 a 90 N.m. O ajuste do freio traseiro e da corrente refere-se aos itens relacionados no manual.

5.11. Suspensão

- Apoie o veículo no descanso central, segure a alavanca do freio dianteiro e bombeie o amortecedor dianteiro/traseiro para cima e para baixo várias vezes para ver se ele funciona bem, sem ruídos ou vazamentos de óleo. E a suspensão dianteira deve estar estável.
- Verifique se há folga adequada na bucha do garfo traseiro, pressionando a lateral da roda traseira.
- Certifique-se de que todos os fixadores estejam bem apertados.

5.12. Bateria

A bateria armazena a energia elétrica gerada pelo gerador e fornece energia para o sistema de partida, iluminação e sinalização. O desempenho da bateria afetará diretamente o armazenamento de energia e o fornecimento de energia aos aparelhos elétricos. A falha na bateria pode causar iluminação deficiente, desativação do sistema de sinalização e partida fraca, etc.

Esta motocicleta está equipada com uma bateria 12V e 9Ah. Se a bateria parecer ter perdido sua capacidade, consulte sua concessionária

SHINERAY.

Para acesso a bateria:

1. A bateria está localizada abaixo da tampa lateral esquerda.
2. Remova o parafuso da tampa lateral esquerda e a tampa lateral esquerda e a bateria será exibida.

⚠ CUIDADO

O líquido da bateria é venenoso e muito perigoso, provocando sérias queimaduras, etc. Contém ácido sulfúrico. Evite o contato com a pele, olhos ou roupas.

Caso ocorra, o que fazer:

EXTERNO: Lavar bastante com água.

INTERNO: Beber leite em abundância ou água. A seguir leite de magnésia, ovos batidos ou óleo vegetal. Chamar um médico imediatamente. OLHOS: Lavar com água por 15 minutos e consultar imediatamente um médico. As baterias produzem gases explosivos. Manter longe de faíscas, chamas ou cigarros. Ventilar o local quando carregar a bateria ou quando usar em lugares fechados. Proteger sempre os olhos quando for trabalhar perto da bateria. Mantenha fora de alcance das crianças.

MANUTENÇÃO DA BATERIA

1. Quando a motocicleta não for usada durante um mês ou mais, retire a bateria e guarde-a em um lugar escuro e fresco. Recarregue completamente a bateria antes de voltar a instalá-la.
2. Quando instalar a bateria, verifique que as conexões estejam corretas. O fio vermelho (positivo) é para o terminal "+" e o fio preto (negativo) é para o terminal "-". Sempre conectar o fio vermelho (positivo) depois o fio preto (negativo).

⚠️ATENÇÃO

Para recarregar a bateria do tipo selada, é necessário um carregador de bateria especial (Tensão / Corrente constante). O uso de um carregador de bateria convencional pode diminuir a duração da bateria.

5.13. Fusível

A queima frequente do fusível indica sobrecarga ou curto-circuito no Sistema elétrico. Se isso ocorrer, procure uma Concessionária/ Oficina Autorizada SHINERAY para realizar os reparos necessários. Posicione a chave de ignição em "OFF". Deve ser utilizado um fusível de 15A. O suporte do fusível está localizado abaixo da carenagem frontal junto a bateria. Remova a carenagem, remova o fusível queimado ao lado da bateria e coloque um novo. Se o fusível queimar outra vez, isso indica que deve haver outro problema em outra parte elétrica.

⚠️CUIDADO

Mantenha o interruptor de ignição na posição "Off" para remover o fusível. Evite curto-circuito e acidentes.

NOTA

Tenha sempre um fusível reserva na motocicleta. Ele será útil no caso de uma pane no sistema.

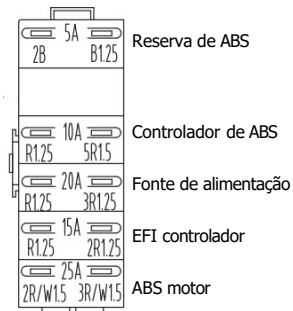

Para acesso ao fusível:

1. Retire a tampa lateral esquerda, logo abaixo do banco.
2. O porta fusível fica próximo a bateria.

5.14. Solução de problemas

Se o motor não der partida, faça as verificações a seguir:

- 1) Verifique se há combustível suficiente no tanque.
- 2) Verifique se o circuito de óleo está desobstruído.
- 3) Se estiver OK, verifique o sistema de ignição.

Remova a vela de ignição e conecte-a ao fio de alta tensão.

Fixe a vela de ignição na carroceria do veículo. Ligue a chave de ignição, coloque a chave de emergência na posição "O" e pressione o botão de partida. Se o sistema de ignição estiver normal, as faíscas no espaço do eletrodo da vela de ignição estarão em azul. Se não houver faíscas, consulte o seu revendedor para obter ajuda.

CUIDADO:

Deve-se evitar que o combustível escorra pelo chão e que seja coletado em algum recipiente. Mantenha o combustível longe do motor quente e do tubo de escapamento. E mantenha o fogo, as faíscas e as fontes de calor afastados quando o motor estiver sendo verificado.

Solução de problemas

		Problema	Possíveis causas	Solução		
O motor tem dificuldade para dar a partida	Funções da bomba de combustível	A bomba de combustível não funciona	Energia insuficiente para o sistema ou sem energia no plugue da bomba de combustível	Verifique a bateria, o fusível, o relé da bomba, o chicote de fiação quanto à conexão ou substitua a ECU		
			Vazamentos de eletricidade no plugue da bomba de combustível	Bomba de combustível danificada	Substitua a bomba de combustível	
				Baixa voltagem	Verifique se a bateria, o relé e o fio estão conectados	
	Funções da bomba de combustível	Sem pressão de combustível	Fios em conexão reversa	Reconecte		
			A tensão da bateria está muito baixa	Carregue ou substitua a bateria		
			Falta de combustível	Adicione combustível e a quantidade não deve ser inferior a 1L		
		Pressão anormal de combustível	A passagem de combustível está severamente bloqueada	Verifique o filtro da bomba de combustível		
			Falha no regulador de pressão do combustível	Substitua o regulador de pressão do combustível		
			Vazamento de óleo na passagem de combustível	A mangueira ou a presilha da mangueira está quebrada. Substitua a peça defeituosa		
	Pressão normal de combustível	Ignição com alta tensão	A passagem de combustível está bloqueada	Verifique o filtro da bomba de combustível		
			Falha na bomba de combustível ou no regulador de pressão de combustível	Substitua a bomba de combustível ou o regulador de pressão de combustível.		
		Sem alta tensão na ignição ou no desligamento	Ignição com alta tensão	Baixa voltagem	Verifique se a bateria, o retificador e o magneto estão carregados	
				A vela de ignição está muito úmida para funcionar	Remova e seque a vela de ignição e, em seguida, mantenha o motor em marcha lenta por várias vezes	
				Vazamento de eletricidade do isolador da vela de ignição	Substitua a vela de ignição	
				Vela de ignição solta	Aperte-a	
			Sem alta tensão na ignição ou no desligamento	Ignição com alta tensão	A folga da vela de ignição é muito pequena	Ajuste a folga para o valor padrão
					Conexão ruim ou vazamento de eletricidade da tampa da vela de ignição	Ajuste ou substituição
					Falha nos fios ou conexão ruim dos acopladores	Verifique se o chicote de fiação, o acoplador e o TPS (sensor de posição do acelerador) estão conectados corretamente
					Sensor de temperatura do cilindro/água danificado	Substituir
	Sem alta tensão na ignição ou no desligamento	Ignição com alta tensão	Falha no motor	Verifique a válvula, o anel do pistão, etc.		
Conexão ruim do circuito de ignição			Verifique e conserte o circuito			
A folga entre as bobinas do excitador do magneto é excessivamente grande			Ajuste a folga			
Bobina de ignição danificada			Substituir			
Vazamento de eletricidade da bobina de ignição			Substitua a bota à prova d'água ou a bobina de ignição			
Conexão ruim da ECU ou dos acopladores do chicote de fiação			Verifique e reconecte			
		Injetor entupido	Substituir			

Solução de problemas

Problema	Possíveis causas	Solução
Velocidade de marcha lenta instável	Fonte de alimentação insuficiente	Verifique a bateria e o sistema de carregamento
	Conexão ruim da ECU ou do acoplador do injetor	Verifique e reconecte
	Vazamentos de ar no corpo da válvula do acelerador	Verifique se a almofada de papel, o O-ring ou o corpo do acelerador estão instalados corretamente
	Acúmulo de sujeira no corpo da válvula do acelerador ou o filtro de ar está entupido	Limpe
	O fluxo de combustível está restrito	Verifique se há bloqueio no filtro da bomba de combustível e na passagem de combustível
	Qualidade ruim do combustível	Substitua o combustível por gasolina sem chumbo de RQ-92 ou superior
	Vela de ignição solta	Aperte
	A folga da vela de ignição é muito pequena	Ajuste a folga para o valor padrão
	Conexão ruim ou vazamento de eletricidade da tampa da vela de ignição	Ajuste ou substitua
	Vazamentos de eletricidade do isolador da vela de ignição	Substitua a vela de ignição
	Falha no motor, por exemplo, a folga da válvula está muito pequena	Ajuste a folga da válvula e verifique o motor
	Vazamentos de ar das juntas do silenciador ou do sensor de oxigênio	Verifique a almofada do silencioso
	A passagem de ar do motor de passo está obstruída ou com vazamentos de ar.	Verifique ou substitua
Ruído anormal ou de batida do motor	O motor superaquece	Resfrie o motor, evite dirigir em alta velocidade por muito tempo
	Vela de ignição ruim	Substitua
	Muitos depósitos de carbono no cilindro	Remova e limpe
	A biela do motor está muito desgastada	Substituir
	O pino do pistão está muito desgastado	Substituir
	A manivela está desgastada	Substituir
	O cárter está desgastado	Substituir
	Penetração de corpos estranhos	Verificar e limpar
	Excesso de depósitos de carbono no tubo de escapamento	Limpar
Outros	Limpar	

Solução de problemas

Problema	Possíveis causas	Solução
Falta de energia	O filtro de ar está entupido	Limpar
	Grandes depósitos de carbono na câmara de combustão e no tubo de escapamento	Limpar
	O pistão e o cilindro estão desgastados, a folga é grande	Substituir o cilindro ou o pistão
	Deslizamento da embreagem	Ajuste ou reparo
Grande consumo de combustível	Passagem de combustível entupida ou baixa pressão de combustível	Verifique, limpe ou substitua o filtro da bomba de combustível, o regulador de pressão do combustível, a bomba de combustível ou o injetor
	Vazamentos de óleo na passagem de combustível	Reparo
	Falha no motor	Reparo ou substituição
	Sensor de temperatura do cilindro/água danificado	Substituir
	Bomba de combustível danificada	Substituir
	O filtro de ar está entupido	Limpar
Baixa pressão de combustível ou passagem de óleo obstruída	Qualidade ruim do combustível	Use gasolina sem chumbo com RQ-92 ou superior
	O filtro da bomba de combustível está entupido	Limpe ou substitua. Não contamine a porta de saída
	O regulador de pressão do combustível não está funcionando	Substituir
Baixa tensão no sistema	Falha no funcionamento da bomba de combustível	Substituir
	Conexão inadequada do circuito	Verifique
	O retificador não consegue carregar	Verifique ou substitua
	O magneto funciona de forma inadequada	Verifique se há curto-circuito
	A bateria está velha	Faça a manutenção ou substitua
Vazamentos de ar no coletor de admissão do motor	O consumo de eletricidade é muito grande	Evite dirigir em baixa velocidade por muito tempo
	Vazamentos de ar nas juntas do coletor de admissão e do cabeçote do cilindro	Verifique se a almofada de papel e o O-ring estão instalados corretamente
	Vazamentos de ar nas juntas do coletor de admissão e do injetor	Verifique o anel O-ring do injetor
	Furos de areia no coletor de admissão	Substituir

6 Limpeza e Armazenamento

Esta seção contém informações sobre os cuidados com sua motocicleta.

DENVER 250 EFI

Página

1 - Limpeza e conservação	<u>52</u>
2 - Armazenamento	<u>53</u>

7.1. Limpeza e conservação

⚠️ ATENÇÃO

Nunca lave sua motocicleta sob sol forte.

Limpe sua motocicleta regularmente para manter uma boa aparência e proteger a pintura, além de aumentar sua durabilidade e facilitar a verificação de qualquer dano ou vazamento de óleo.

1. Faça uma mistura de água e querosene e aplique no motor, carburador, tubo de escape, rodas, suporte lateral e cavalete central para remover os resíduos de óleo e graxa. Manchas de piche são removidas com querosene puro.
2. Enxágue com água em abundância.
3. Com um pano ou esponja macia e sabão de coco, lave o tanque de combustível, o assento, os paralamas e as tampas laterais.
4. Enxugue sua motocicleta com um pano macio. Remova pequenos riscos na pintura com cera de polimento.

5. A aplicação de polidor deve ser feita com um pano macio ou algodão e através de movimentos circulares. Nas peças pintadas e cromadas utilize um polidor que não contenha abrasivos.
6. Logo após a limpeza, lubrifique a corrente da transmissão e os cabos do acelerador e da embreagem.
7. Ligue o motor e deixe-o funcionando por alguns minutos.

NOTA

Para não riscar a pintura, evite remover poeira com pano seco. Não use detergentes que possam danificar a pintura.

⚠️ ATENÇÃO

Lavar a motocicleta com água em alta pressão, pode danificar alguns componentes, portanto, evite isso. Evite pulverizar água em alta pressão diretamente nos seguintes componentes: cubos das rodas, saída do escapamento, tanque de combustível, parte inferior do assento, carburador, trava do guidão, interruptor de ignição, painel de instrumentos e interruptores. A eficiência dos freios será afetada logo após a lavagem. Tome cuidado nas primeiras freadas. Após a lavagem, verifique as condições de frenagem dirigindo em local seguro a baixa velocidade. Se necessário ajuste ou repare. Se as condições não forem ideais, acione o freio levemente até secar. Durante a limpeza. Evite que a água escorra para dentro do escape, pois causará problemas na partida.

7.2 Armazenamento

Para armazenar a motocicleta por um longo período de tempo, deve se prestar muita atenção para evitar umidade, luz solar e chuva, e proteger a motocicleta de danos desnecessários. Deve-se executar um exame minucioso naquelas partes mais importantes e seus subconjuntos antes do armazenamento.

1. Troque o óleo.
2. Lubrifique a corrente.
3. Drene o combustível do tanque e do carburador (se a motocicleta não for utilizada por mais de um mês, todo combustível deve ser drenado), posicione o registro do tanque em "OFF" e coloque uma solução anticorrosiva, em seguida feche o tanque com a tampa.
4. Retire a vela, coloque cerca de 15~20ml de óleo limpo no cilindro, pressione repetitivamente o pedal de partida e finalmente recolocar a vela.

5. Retire a bateria e coloque-a em um local escuro, fresco e arejado. É recomendado que a bateria seja recarregada uma vez por mês.
6. Limpe a motocicleta, borrife agente protetor nas peças pintadas e aplique antiferrugem nas peças vulneráveis.
7. Encha os pneus se necessário e armazene a motocicleta com as duas rodas suspensas do piso.
8. Cubra a motocicleta com uma capa protetora.

⚠ATENÇÃO

A chave de ignição deve estar na posição OFF antes de pressionar o pedal de partida. Para proteger o sistema de ignição, a vela deve ser recolocada no lugar.

Recolocação em serviço

1. Remova a capa protetora e limpe a motocicleta.
2. Troque o óleo se a motocicleta tiver sido armazenada por mais de quatro meses.

3. Recarregue a bateria e recolocar a na motocicleta.
4. Drene a solução anticorrosiva do tanque de combustível. Em seguida, reabasteça com combustível até o nível desejado.
5. Antes de conduzir, teste a motocicleta em baixa velocidade e em local seguro.

7 Garantia de manutenção

Esta seção contém informações sobre a garantia e plano de manutenção da sua motocicleta.

DENVER 250 EFI

	Página
<u>1 - Registro de garantia</u>	57
<u>2 - Termo de garantia</u>	61
<u>3 - Plano de manutenção</u>	64
<u>4 - Controle de revisão</u>	67
<u>5 - Quadro de revisões</u>	71
<u>6 - Substituição do painel</u>	73
<u>7 - Rede de concessionárias e oficinas autorizadas</u>	74

7.2 Termo de garantia

A presente garantia entra em vigor na data da nota fiscal do veículo e está condicionada à apresentação e cumprimento integral deste Termo de Garantia, bem como de todas as determinações contidas no Manual do Proprietário e Garantia. Leia atentamente todas as instruções e recomendações do fabricante, e lembre-se: a adequada manutenção do veículo, conforme instruções contidas no Manual do Proprietário e Garantia, é "fator essencial" para a segurança do piloto e do passageiro, bem como é condição indispensável para concessão da presente garantia.

1. PRAZO DE VALIDADE: A SHINERAY, garante a motocicleta nova distribuída por suas concessionárias, contra falhas de fabricação, ou de material durante o período de 90 (noventa) dias, já englobando as previsões legais, a contar da data da venda registrada na nota fiscal e transcrita no Registro de Garantia. Componentes do motor e câmbio são garantidos contra falhas de fabricação ou de materiais pelo período de 24 (vinte e quatro) meses já incluso a garantia legal de 90 (noventa) dias. Exija de sua concessionária o correto preenchimento do Termo de Garantia, inclusive com a data e a sua assinatura. A primeira revisão deverá ser realizada com 1000km tendo tolerância de 100km para mais ou para menos, ou com 90 dias tendo tolerância de 10 dias para mais ou para menos. A condição que ocorrer primeiro deverá ser executada.
2. ABRANGÊNCIA DA GARANTIA: A garantia abrange os reparos necessários em decorrência de falha de material, montagem ou fabricação, reconhecidas como defeituosas exclusivamente pelo fabricante ou seu representante. As peças reconhecidas como defeituosas serão reparadas ou substituídas gratuita e exclusivamente através da rede de concessionárias **SHINERAY** e/ou oficinas autorizadas. Qualquer peça ou componente mecânico somente será substituído na hipótese de impossibilidade de seu reparo ou recondição, sendo que no caso de substituição, os itens substituídos serão de propriedade da **SHINERAY**.
3. CONDIÇÕES GERAIS DA GARANTIA: Dirija-se a um revendedor da rede de concessionárias **SHINERAY** imediatamente após a suspeita ou constatação de qualquer anormalidade técnica. Atenção: a utilização continuada do veículo em condições tecnicamente anormais, sem a imediata providência do proprietário, poderá acarretar outros danos ao veículo que não serão atendidos em garantia, além do que consistirá causa de extinção definitiva da garantia. Todas as revisões periódicas mencionadas no Manual do Proprietário e Garantia, devem ser rigorosamente efetuadas, numa concessionária e/ou oficina autorizada **SHINERAY** e na periodicidade estabelecida. Não são cobertos por esta garantia os defeitos resultantes de desgaste natural das peças, desuso prolongado, utilização inadequada do veículo ou para fins de competição, acidentes de qualquer natureza, se a motocicleta foi transformada ou modificada, ou equipada com acessórios e itens não aprovados pela **SHINERAY**, e casos fortuito se de força maior.
4. O veículo deve ser protegido e mantido adequadamente, inclusive quanto à integridade da pintura. Os defeitos de funcionamento, pintura e/ou alteração de cor, decorrentes de influências externas anormais, intempéries, impactos, substâncias químicas do meio ambiente, inclusive corrosão por efeitos de maresia, detritos de origem animal ou vegetal, aplicação de substâncias químicas (combustível ou produtos não recomendados pela **SHINERAY**). Não serão cobertos em garantia.

7.2 Termo de garantia

5. A solicitação da garantia deve ser feita com a apresentação do veículo completo à concessionária e não a peça defeituosa separadamente. Juntamente com o manual e nota fiscal da motocicleta. **Atenção: As avarias decorrentes de negligência ou má utilização da motocicleta, desrespeito às instruções contidas no Manual do Proprietário e Garantia, sobrecarga da motocicleta, ou inexperiência do piloto, não serão cobertas pela garantia.**
6. Por constituírem itens que sofrem desgaste natural ou de manutenção, as peças e serviços descritos a seguir não são cobertos pela garantia, qualquer que seja o tempo ou quilometragem decorridos:
 - Óleos lubrificantes, graxas, aditivos, fluidos e similares;
 - Reaperto, lavagem, lubrificação, verificações, ajustes, regulagens, etc;
 - Alinhamento e balanceamento das rodas;
 - Pastilhas de freio, juntas, lâmpadas, fusíveis, cabos e bateria (acessórios);
 - Peças que se desgastam com o uso, como por exemplo: pneus, câmaras de ar, amortecedores, discos de fricção, rolamentos, retentores e demais peças que possuem vida útil determinada, etc;
 - Estofado com deterioração normal e demais itens aparentes, devido ao desgaste pelo uso ou exposição ao tempo.
7. **RESTRITÕES:** A presente garantia se restringe a motocicleta, suas peças e componentes, não cobrindo quaisquer repercussões, mesmo decorrentes de avarias ou defeito da motocicleta, suas peças e componentes, tais como:
 - Despesas com transporte, socorro, guincho ou hospedagem, atendimento home-office;
 - Lucro cessante e outros gastos decorrentes da indisponibilidade do veículo.
8. **EXTINÇÃO DA GARANTIA:**
 - Pelo decurso do prazo de validade da garantia;
 - A qualquer tempo, automaticamente, na hipótese de violação do velocímetro;
 - Não cumprimento de qualquer uma das revisões periódicas, nos prazos e quilometragens estipulados;
 - Execução das manutenções, reparos, regulagens e instalação de acessórios não originais em oficinas que não pertencem à rede de concessionárias **SHINERAY/ Oficina Autorizada;**
 - Inobservância de qualquer uma das instruções e recomendações contidas no Manual do Proprietário e Garantia, bem como das disposições constantes neste Termo de Garantia, sobretudo nas condições gerais da garantia acima;
 - Negligência na manutenção, limpeza ou conservação.

7.2 Termo de garantia

9. Na utilização da motocicleta na praia ou em cidades praianas, onde maresia é bastante acentuada, recomenda-se proceder a lavagem semanal com água doce para evitar a fixação do sal e consequentemente a oxidação das peças metálicas além da aplicação de antiferrugem. Consulte a seção "Limpeza e conservação" deste manual.
10. O contato com água salgada causa oxidação nas partes metálicas do veículo. Portanto, é recomendada a lavagem com água doce imediatamente após o uso nestas condições.
11. Não utilizar a motocicleta em locais com acúmulo de água superior a 10 cm, tais como: ruas alagadas em decorrência das chuvas, córregos, etc, evitando assim danos ao motor e demais componentes.
12. Problemas na bateria decorrentes do não uso prolongado da motocicleta não são cobertos pelo sistema de garantia. Recomendamos que, caso a motocicleta permaneça em desuso por mais de 30 dias, deixe o disjuntor desligado e dê uma carga antes de reconectá-la. Consulte a seção "armazenamento" deste manual para maiores detalhes.
13. Utilização de alarmes, rastreadores, acessórios, lâmpadas auxiliares, xênon, etc., (que podem afetar o sistema elétrico e/ou sistema de ignição do veículo), ainda que instalados na Rede de concessionárias **SHINERAY**.
14. Instalação de componentes ou acessórios não genuínos e/ou não homologados, ou ainda não recomendados pela **SHINERAY**.
15. Modificação da estrutura técnica ou mecânica do veículo com a substituição, ou não, de componentes genuínos por outros originais com especificações diferentes, sem autorização prévia da **SHINERAY**.

IMPORTANTE: Além da manutenção periódica, é de responsabilidade do proprietário fazer todas as verificações diárias simples antes da utilização do equipamento, tais como: verificar o grau de desgaste e a pressão dos pneus; verificar o perfeito funcionamento do sistema de iluminação; verificar os níveis dos fluidos e óleo do motor. *No caso de dúvida, o Manual do Proprietário e Garantia sempre deve ser consultado.

A cada revisão a concessionária deverá carimbar, assinar e datar no **CONTROLE DAS REVISÕES PERIÓDICAS**.

Apenas na primeira revisão a mão-de-obra será gratuita, devendo o consumidor arcar com as despesas de óleo lubrificantes, peças e serviços excluídos da garantia. O custo das demais revisões previstas correrá por conta do consumidor.

7.3 Plano de manutenção

- Procure uma concessionária ou oficina autorizada **SHINERAY** sempre que necessitar de manutenção. Lembre-se de que são elas quem mais conhecem sua motocicleta, estando totalmente preparadas para oferecer todos os serviços de manutenção e reparos.
- A **Tabela de Manutenção** especifica com que frequência os serviços devem ser efetuados e quais itens necessitam de atenção. É fundamental seguir os intervalos especificados para garantir o desempenho adequado do controle de emissões, além de maior segurança e confiabilidade.
- Os intervalos de manutenção são baseados em condições normais de uso. Motocicletas usadas em condições rigorosas ou incomuns necessitam de serviços mais frequentes. Procure uma concessionária ou oficina autorizada **SHINERAY** para determinar os intervalos adequados a suas condições particulares de uso.

Item	Operações	Intervalo (*)					
	Quilometragem (km)	1.000	3.000	6.000	9.000	12.000	a cada
	Tempo (meses)	3	6	12	18	24	
Fusível Principal	Verificar (**)		•	•	•	•	3.000
Bateria	Verificar (**)		•	•	•	•	3.000
TBI/EFI	Verificar/Ajustar (***)				•		9.000
Fluido de freio	Verificar o nível (****)		•	•	•	•	3.000
Sistema de freio	Verificar	•	•	•	•	•	3.000
Pastilha de freio	Verificar (**)		•	•	•	•	3.000
Interruptor da luz de freio	Verificar		•	•	•	•	3.000
Cavelete lateral	Verificar	•	•	•	•	•	3.000
Sensor do cavelete	Verificar	•	•	•	•	•	3.000
Suspensão dianteira e traseira	Verificar	•	•	•	•	•	3.000
Suspensão dianteira	Trocar fluido				•		9.000

7.3 Plano de manutenção

Item	Operações	Intervalo (*)					
	Quilometragem (km)	1.000	3.000	6.000	9.000	12.000	a cada
	Tempo (meses)	3	6	12	18	24	
Caixa de direção	Verificar	A cada 1.000 Km ou semanalmente					
	Lubrificar			•		•	6.000
Porcas, parafusos e fixações	Verificar e conferir torque	•		•		•	6.000
Carenagens	Conferir torques de aperto e alinhamento	•		•		•	6.000
Rodas	Verificar alinhamento, folgas, rolamentos (****)	•		•		•	6.000
Eixos: balança traseira e rodas	Verificar e lubrificar (***)			•	•	•	9.000
Pneus	Verificar e calibrar(****)	A cada 1.000 Km ou semanalmente					
Folga de válvulas	Verificar e ajustar(****)		•	•	•	•	3.000
Vela de ignição	Verificar(****)	•	•	•	•	•	3.000
	Trocar				•		9.000
Corrente de transmissão	Verificar, ajustar e lubrificar (***)	A cada 500Km ou semanalmente.					
Óleo do motor	Trocar (***)	•	•	•	•	•	3.000
Elemento do filtro de óleo	Limpar (***)	•	•	•	•	•	3.000
Filtro de ar	Limpar (***)	•	•	•	•		3.000
	Trocar (***)					•	12.000

7.3 Plano de manutenção

(*)Para tempos maiores, repita as operações conforme frequência.

(**)Realizar inspeção visual quanto a quebras, anomalias nas carcaças e integridade dos terminais, além do funcionamento do componente.

(***) Em casos de utilização em condições severas, poeira, lamas e muita umidade, além de frequente utilização ou armazenamento em locais de praias se faz necessário a limpeza e/ou troca dos componentes, assim como a verificação, com maior frequência, reduzindo intervalo.

(****)O fluido deverá ser substituído a cada 24 meses

(*****) Quando necessário

7.4. Controle de revisão

CERTIFICADO DE ENTREGA TÉCNICA
Assistência técnica

0 KM
Revisão de entrega

Nº O.S. _____

Data: ____/____/____/

Carimbo da
Concessionária

- | | |
|--------------------------------------------------------------------------|----------------------------------------------------------------------------|
| <input type="checkbox"/> Troca de óleo de ativação | <input type="checkbox"/> Funcionamento das sinaleiras |
| <input type="checkbox"/> Torque correto no bujão de óleo do motor | <input type="checkbox"/> Funcionamento e regulagem do farol |
| <input type="checkbox"/> Torque correto nos parafusos e porcas do chassi | <input type="checkbox"/> Iluminação do painel |
| <input type="checkbox"/> Torque correto na porca do eixo dianteiro | <input type="checkbox"/> Funcionamento e ajuste do acelerador |
| <input type="checkbox"/> Folga de válvulas | <input type="checkbox"/> Funcionamento e ajuste do freio traseiro |
| <input type="checkbox"/> Torque correto na porca do eixo dianteiro | <input type="checkbox"/> Funcionamento e ajuste do freio dianteiro |
| <input type="checkbox"/> Nível do fluido de freio (se houver) | <input type="checkbox"/> Funcionamento e ajuste da alavanca da embreagem |
| <input type="checkbox"/> Torque correto nos parafusos e porcas do motor | <input type="checkbox"/> Funcionamento dos instrumentos do painel |
| <input type="checkbox"/> Ajuste da caixa de direção | <input type="checkbox"/> Lanternas |
| <input type="checkbox"/> Ativação da bateria | <input type="checkbox"/> Luz do freio (ajustar interruptor diant. e tras.) |
| <input type="checkbox"/> Calibragem dos pneus | <input type="checkbox"/> Estado das peças pintadas |
| <input type="checkbox"/> Torque correto na porca do eixo traseiro | <input type="checkbox"/> Suspensão dianteira/traseira |
| <input type="checkbox"/> Estado das peças cromadas | <input type="checkbox"/> Combustível |
| <input type="checkbox"/> Nível de óleo do motor | <input type="checkbox"/> Escapamento |
| | <input type="checkbox"/> Partida do Motor |

SELO DE IDENTIFICAÇÃO DO ÓLEO

Nº DE IDENTIFICAÇÃO DO ÓLEO

BAT:

FAB:

BAT:

FAB:

BAT:

FAB:

BAT:

FAB:

Observações:

7.5 Quadro de revisões

A manutenção periódica a ser realizada deverá estar de acordo com o Plano de Manutenção descrito anteriormente neste Manual do Proprietário e Garantia.

Carimbo da Concessionária	MÃO-DE-OBRA GRATUITA 1ª Revisão 1.000 Km (ou 3 meses)	Carimbo da Concessionária	2ª Revisão 3.000 Km (ou 6 meses)	Carimbo da Concessionária	3ª Revisão 6.000 Km (ou 12 meses)
	Nº O.S. _____ Data: ___/___/___ Km: _		Nº O.S. _____ Data: ___/___/___ Km: _		Nº O.S. _____ Data: ___/___/___ Km: _
Carimbo da Concessionária	4ª Revisão 9.000 Km (ou 18 meses)	Carimbo da Concessionária	5ª Revisão 12.000 Km (ou 24 meses)	Carimbo da Concessionária	6ª Revisão 15.000 Km (ou 30 meses)
	Nº O.S. _____ Data: ___/___/___ Km: _		Nº O.S. _____ Data: ___/___/___ Km: _		Nº O.S. _____ Data: ___/___/___ Km: _
Carimbo da Concessionária	7ª Revisão 18.000 Km (ou 36 meses)	Carimbo da Concessionária	8ª Revisão 21.000 Km (ou 42 meses)	Carimbo da Concessionária	9ª Revisão 24.000 Km (ou 48 meses)
	Nº O.S. _____ Data: ___/___/___ Km: _		Nº O.S. _____ Data: ___/___/___ Km: _		Nº O.S. _____ Data: ___/___/___ Km: _

7.5 Quadro de revisões

A manutenção periódica a ser realizada deverá estar de acordo com o Plano de Manutenção descrito anteriormente neste Manual do Proprietário e Garantia.

<p style="text-align: center;">10ª Revisão 27.000 Km</p> <p>Nº O.S. _____ Data: ___/___/___ Km: _</p> <p>Carimbo da Concessionária</p>	<p style="text-align: center;">11ª Revisão 30.000 Km</p> <p>Nº O.S. _____ Data: ___/___/___ Km: _</p> <p>Carimbo da Concessionária</p>	<p style="text-align: center;">12ª Revisão 33.000 Km</p> <p>Nº O.S. _____ Data: ___/___/___ Km: _</p> <p>Carimbo da Concessionária</p>
<p style="text-align: center;">13ª Revisão 36.000 Km</p> <p>Nº O.S. _____ Data: ___/___/___ Km: _</p> <p>Carimbo da Concessionária</p>	<p style="text-align: center;">14ª Revisão 39.000 Km</p> <p>Nº O.S. _____ Data: ___/___/___ Km: _</p> <p>Carimbo da Concessionária</p>	<p style="text-align: center;">15ª Revisão 42.000 Km</p> <p>Nº O.S. _____ Data: ___/___/___ Km: _</p> <p>Carimbo da Concessionária</p>
<p style="text-align: center;">16ª Revisão 45.000 Km</p> <p>Nº O.S. _____ Data: ___/___/___ Km: _</p> <p>Carimbo da Concessionária</p>	<p style="text-align: center;">17ª Revisão 48.000 Km</p> <p>Nº O.S. _____ Data: ___/___/___ Km: _</p> <p>Carimbo da Concessionária</p>	<p style="text-align: center;">19ª Revisão 51.000 Km</p> <p>Nº O.S. _____ Data: ___/___/___ Km: _</p> <p>Carimbo da Concessionária</p>

7.6 Substituição de painel

	1ª Substituição
	<input type="text"/> Km
Carimbo da Concessionária	Nº O.S. _____
	Data: __/__/__
	Km: _____

	2ª Substituição
	<input type="text"/> Km
Carimbo da Concessionária	Nº O.S. _____
	Data: __/__/__
	Km: _____

Observações:

7.7 Rede de concessionárias e oficinas autorizadas (SAC)

Para um melhor esclarecimento, satisfação e confiabilidade na execução de serviços, acesse o site www.shineray.com.br e busque a concessionária ou oficina autorizada mais próxima.

Para maiores informações, acesse o site: www.shineray.com.br ou envie e-mail para: sac@shineraydobrasil.com.br



SAC

Serviço de Atendimento
ao Consumidor

www.shineray.com.br
sac@shineraydobrasil.com.br



SHINERAY MOTOS DO BRASIL

Estr. Tdr Norte, 3005 - SUAPE, Cabo de Santo Agostinho - PE CEP : 54590-000

